

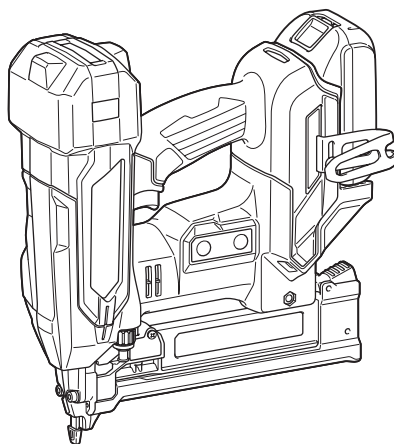

EN	Cordless Narrow Crown Stapler	INSTRUCTION MANUAL	8
SV	Batteridrivnen häftpistol för smal rygg	BRUKSANVISNING	17
NO	Batteridrevet stiftmaskin for smale stifter	BRUKSANVISNING	26
FI	Akkukäyttöinen kapeanokkainen hakasnaulain	KÄYTTÖOHJE	35
DA	Akku krampemaskine med smal krone	BRUGSANVISNING	44
LV	Akumulatora skavotājs šaurajām skavām	LIETOŠANAS INSTRUKCIJA	54
LT	Akumuliatorinis siaurų kabių kabiakalis	NAUDOJIMO INSTRUKCIJA	63
ET	Akuga klambripüss	KASUTUSJUHEND	72
RU	Акумуляторный скобозабиватель	РУКОВОДСТВО ПО ЭКСПЛУАТАЦИИ	81

DST630

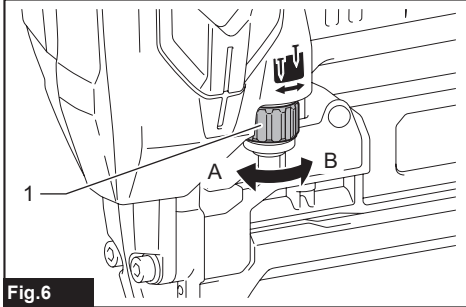

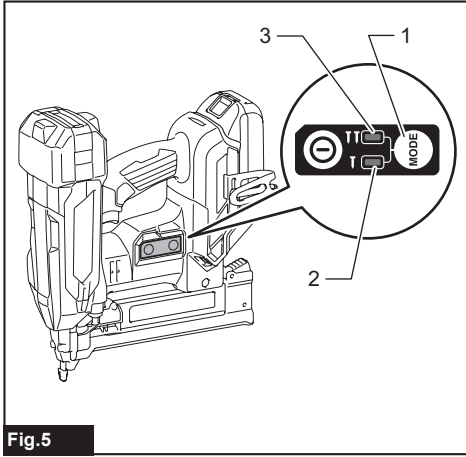
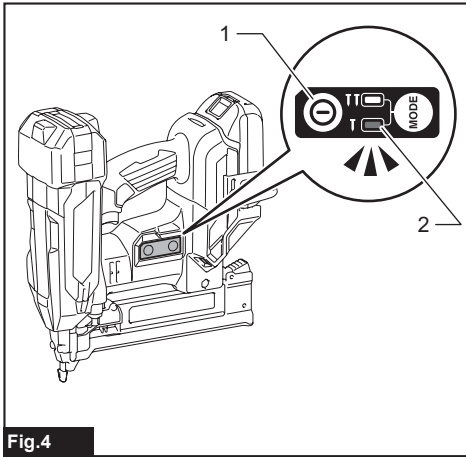
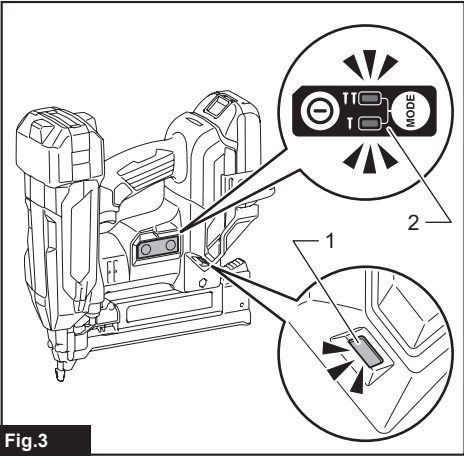
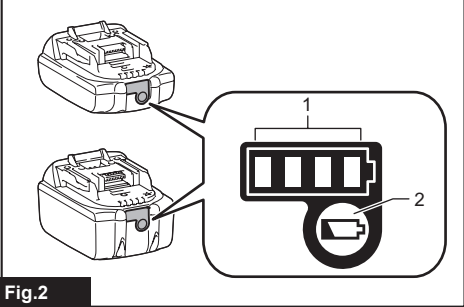
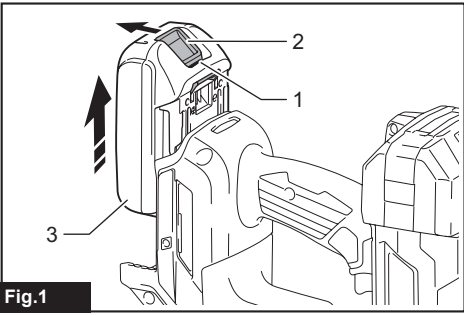

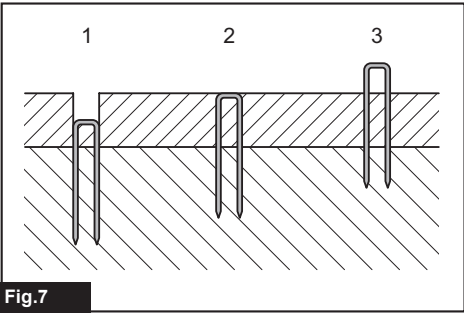

Fig.7

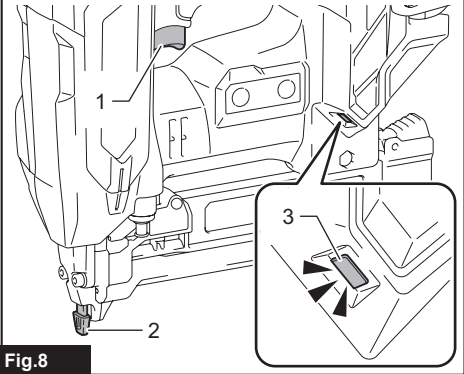

Fig.8

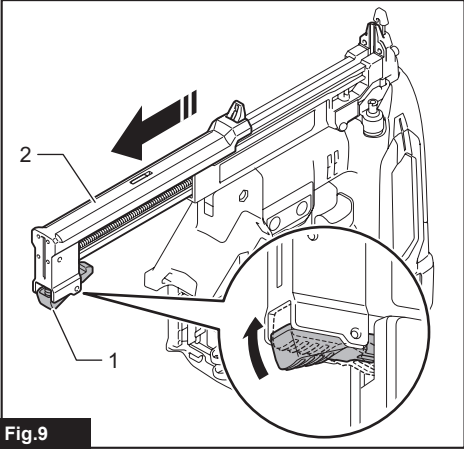

Fig.9

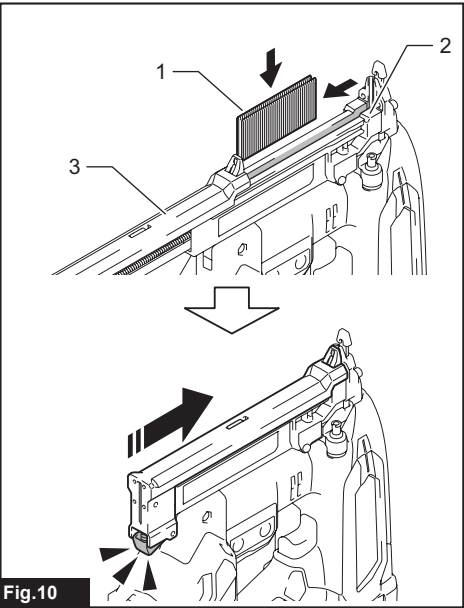

Fig.10

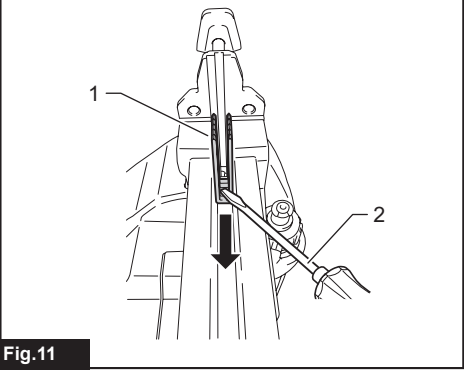
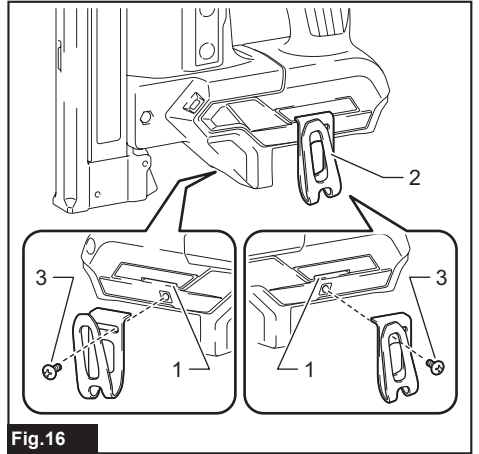
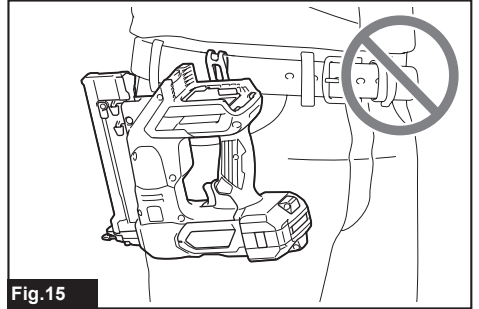
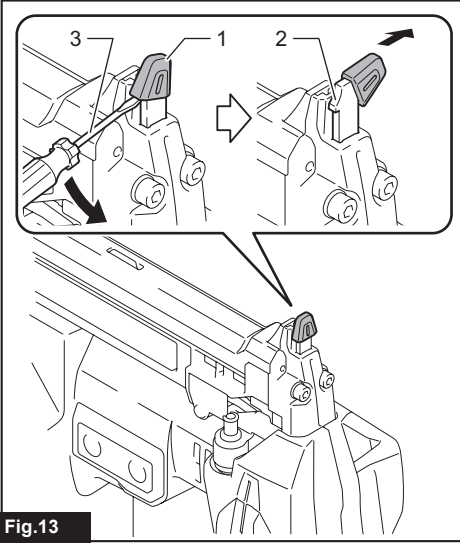
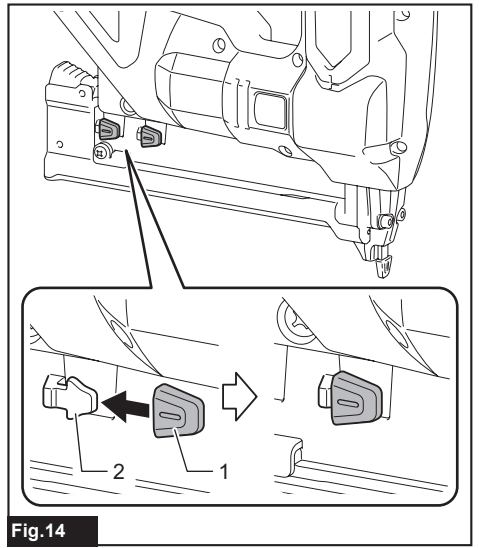
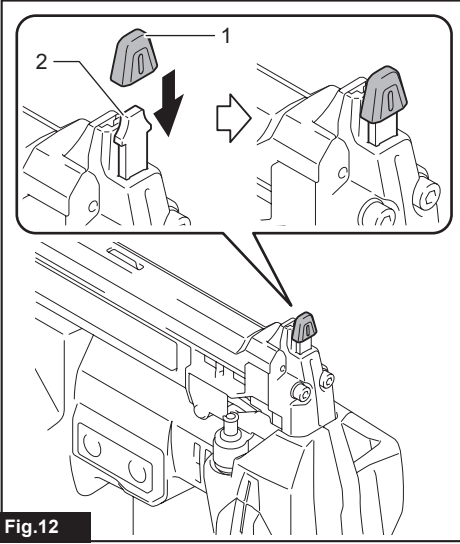

Fig.11



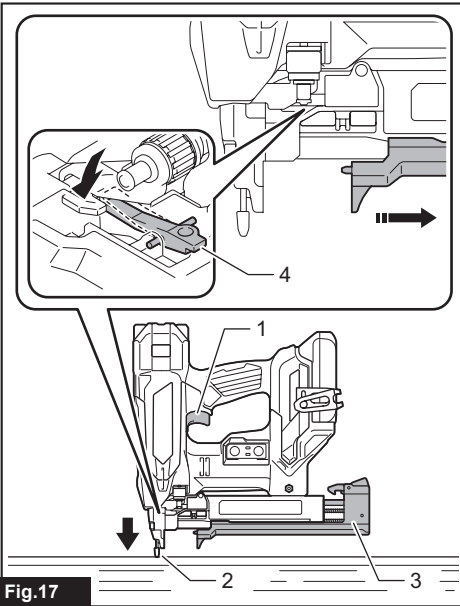

Fig.17

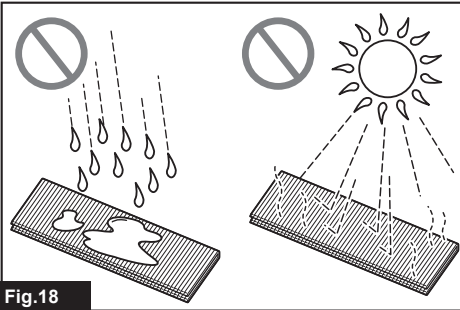

Fig.18

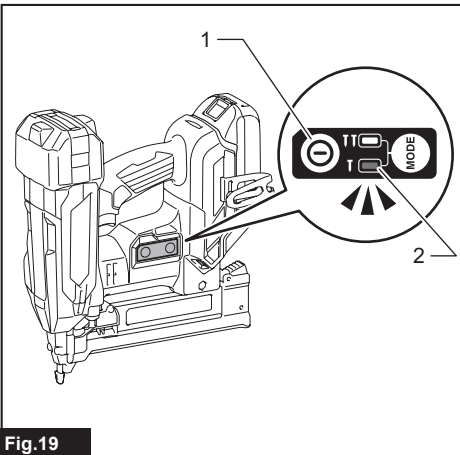

Fig.19

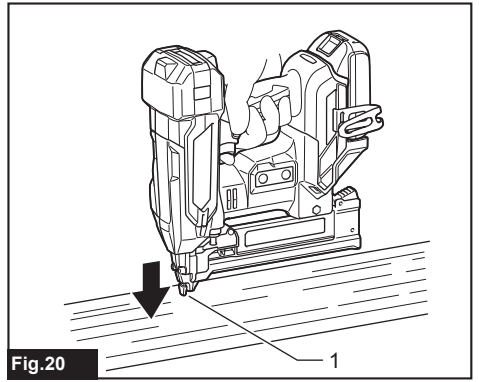

Fig.20

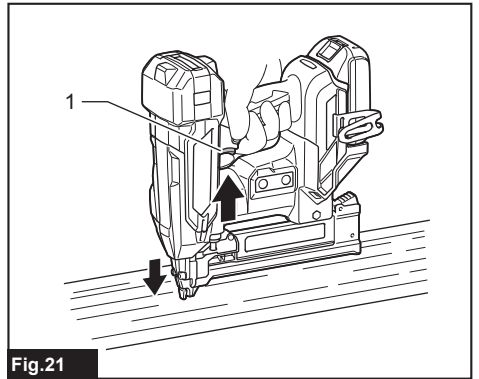

Fig.21

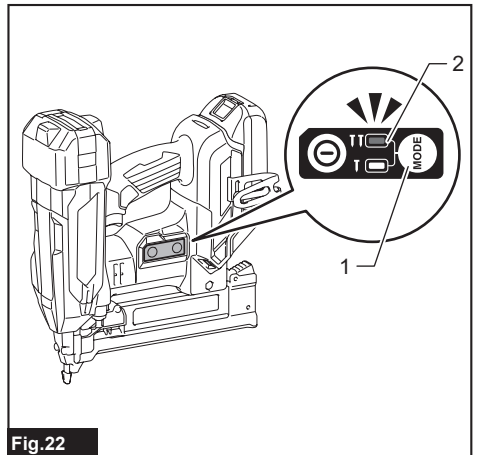

Fig.22

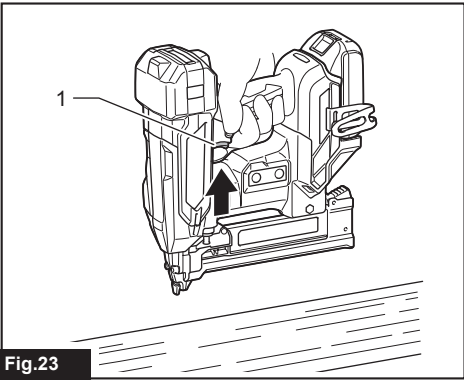

Fig.23

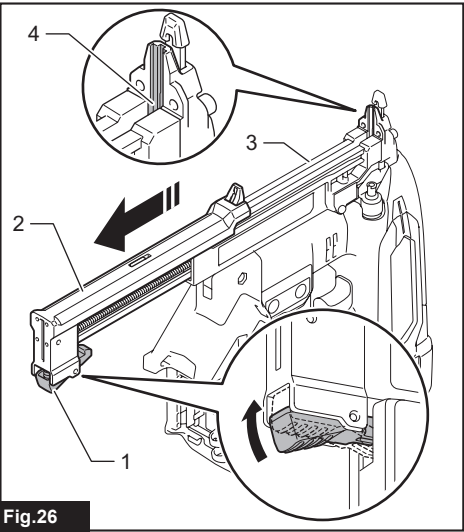

Fig.26

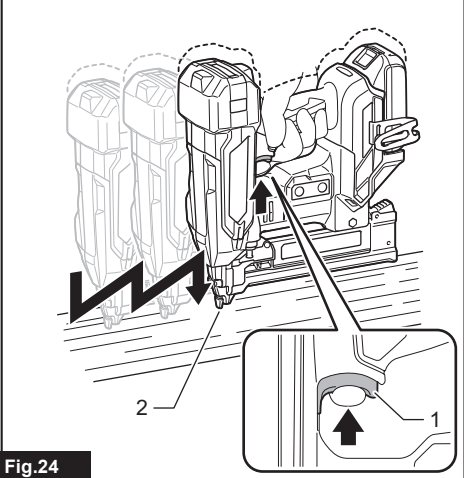

Fig.24

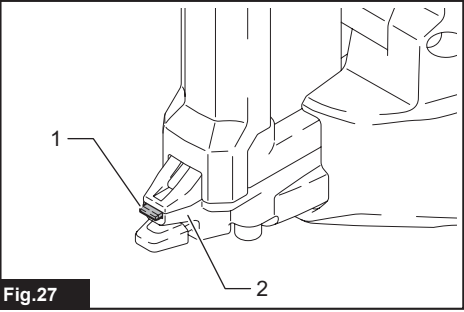

Fig.27

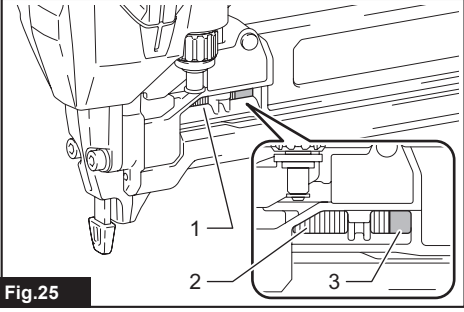

Fig.25

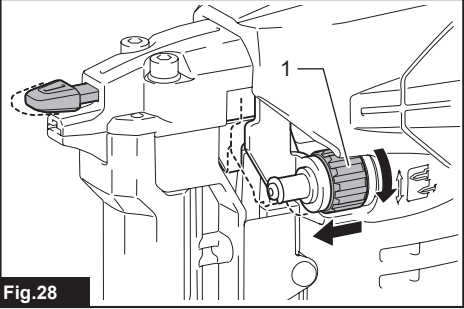

Fig.28

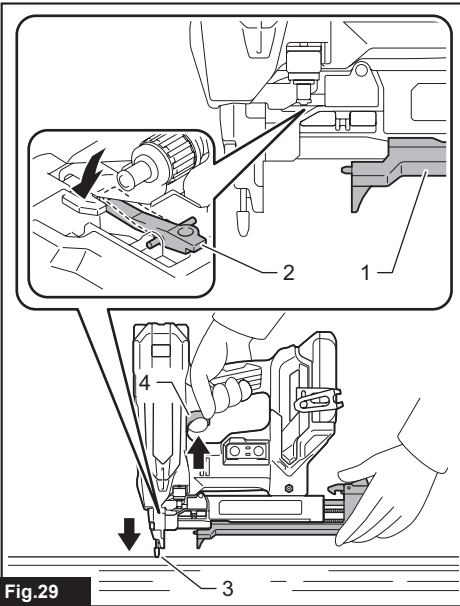

Fig.29

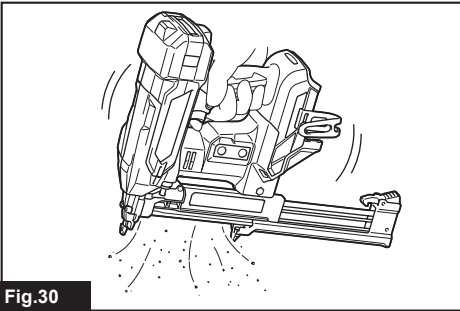

Fig.30

SPECIFICATIONS

Model:	DST630
Staple width	5.7 mm - 6.35 mm
Applicable staples length	9.5 mm - 38 mm
Staple magazine capacity	110 pcs
Dimensions (L x W x H) ^{*1 *2}	246 mm x 96 mm x 282 mm
Rated voltage	D.C. 18 V
Net weight	2.8 - 3.1 kg

*1 without hook

*2 with BL1820B

NOTE: Staples are referred to as "fasteners" in this instruction manual unless otherwise specified.

- Due to our continuing program of research and development, the specifications herein are subject to change without notice.
- Specifications may differ from country to country.
- The net weight value includes the lightest and heaviest combination of the attachment(s) and battery cartridge(s) which are specified in the instruction manual.

Applicable battery cartridge and charger





Battery cartridge	BL1815N / BL1820B / BL1830B / BL1840B / BL1850B / BL1860B
Charger	DC18RC / DC18RD / DC18RE / DC18SD / DC18SE / DC18SF / DC18SH / DC18WC

- Some of the battery cartridges and chargers listed above may not be available depending on your region of residence.

⚠ WARNING: Only use the battery cartridges and chargers listed above. Use of any other battery cartridges and chargers may cause injury and/or fire.

Symbols

The followings show the symbols which may be used for the equipment. Be sure that you understand their meaning before use.

	Read instruction manual.
	Wear eye protection.
	Wear ear protection.
	Do not use on scaffoldings, ladders.
	Keep fingers away from trigger when not driving fasteners to avoid accidental firing.



Only for EU countries
 Due to the presence of hazardous components in the equipment, waste electrical and electronic equipment, accumulators and batteries may have a negative impact on the environment and human health. Do not dispose of electrical and electronic appliances or batteries with household waste!
 In accordance with the European Directive on waste electrical and electronic equipment and on accumulators and batteries and waste accumulators and batteries, as well as their adaptation to national law, waste electrical equipment, batteries and accumulators should be stored separately and delivered to a separate collection point for municipal waste, operating in accordance with the regulations on environmental protection.
 This is indicated by the symbol of the crossed-out wheeled bin placed on the equipment.

Intended use

The tool is intended for pressing staples into construction materials such as timbers.

Noise

The typical A-weighted noise level determined according to EN60745-2-16:

Sound pressure level (L_{pA}): 79 dB (A)

Uncertainty (K): 3 dB (A)

The noise level under working may exceed 80 dB (A).

NOTE: The declared noise emission value(s) has been measured in accordance with a standard test method and may be used for comparing one tool with another.

NOTE: The declared noise emission value(s) can also be used in a preliminary assessment of exposure.

⚠ WARNING: Wear ear protection.

⚠ WARNING: The noise emission during actual use of the power tool can differ from the declared total value(s) depending on the ways in which the tool is used.

⚠ WARNING: Be sure to identify safety measures to protect the operator that are based on an estimation of exposure in the actual conditions of use (taking account of all parts of the operating cycle such as the times when the tool is switched off and when it is running idle in addition to the trigger time).

Vibration

The vibration total value determined according to EN60745-2-16:

Vibration emission (a_n): 2.5 m/s² or less

Uncertainty (K): 1.5 m/s²

NOTE: The declared vibration total value(s) has been measured in accordance with a standard test method and may be used for comparing one tool with another.

NOTE: The declared vibration total value(s) can also be used in a preliminary assessment of exposure.

⚠ WARNING: The vibration emission during actual use of the power tool can differ from the declared total value(s) depending on the ways in which the tool is used.

⚠ WARNING: Be sure to identify safety measures to protect the operator that are based on an estimation of exposure in the actual conditions of use (taking account of all parts of the operating cycle such as the times when the tool is switched off and when it is running idle in addition to the trigger time).

Declarations of Conformity

For European countries only

The Declarations of conformity are included in Annex A to this instruction manual.

SAFETY WARNINGS

General power tool safety warnings

⚠ WARNING Read all safety warnings, instructions, illustrations and specifications provided with this power tool. Failure to follow all instructions listed below may result in electric shock, fire and/or serious injury.

Save all warnings and instructions for future reference.

The term "power tool" in the warnings refers to your mains-operated (corded) power tool or battery-operated (cordless) power tool.

Cordless stapler safety warnings

- 1. Always assume that the tool contains fasteners.** Careless handling of the stapler can result in unexpected firing of fasteners and personal injury.
- 2. Do not point the tool towards yourself or anyone nearby.** Unexpected triggering will discharge the fastener causing an injury.
- 3. Do not actuate the tool unless the tool is placed firmly against the workpiece.** If the tool is not in contact with the workpiece, the fastener may be deflected away from your target.
- 4. Disconnect the tool from the power source when the fastener jams in the tool.** While removing a jammed fastener, the stapler may be accidentally activated if it is plugged in.
- 5. Use caution while removing a jammed fastener.** The mechanism may be under compression and the fastener may be forcefully discharged while attempting to free a jammed condition.
- 6. Do not use this stapler for fastening electrical cables.** It is not designed for electric cable installation and may damage the insulation of electric cables thereby causing electric shock or fire hazards.
- 7. Keep hands and feet away from the ejection port area.**
- 8. Always remove the battery cartridge before loading the fasteners, adjustment, inspection, maintenance or after operation is over.**
- 9. Make sure no one is nearby before operation. Never attempt to drive fasteners from both the inside and outside of wall at the same time.** Fasteners may rip through and/or fly off, presenting a grave danger.
- 10. Watch your footing and maintain your balance with the tool. Make sure there is no one below when working in high locations.**
- 11. Never use fastener driving tools marked with the symbol "Do not use on scaffoldings, ladders" for specific application for example:**
 - when changing one driving location to another involves the use of scaffoldings, stairs, ladders, or ladder alike constructions, e.g. roof laths;
 - closing boxes or crates;
 - fitting transportation safety systems e.g. on

vehicles and wagons.

12. **Check walls, ceilings, floors, roofing and the like carefully to avoid possible electrical shock, gas leakage, explosions, etc. caused by stapling into live wires, conduits or gas pipes.**
13. **Use only fasteners specified in this manual.**
The use of any other fasteners may cause malfunction of the tool.
14. **Do not tamper with the tool or attempt to use it for other than driving fasteners.**
15. **Do not operate the tool without fasteners.** It shortens the service life of the tool.
16. **Stop driving operations immediately if you notice something wrong or out of the ordinary with the tool.**
17. **Never fasten into any materials which may allow the fastener to puncture and fly through as a projectile.**
18. **Never actuate the switch trigger and contact element at the same time until you are prepared to fasten workpieces. Allow the workpiece to depress the contact element. Never defeat its purpose by securing the contact element back or by depressing it by hand.**
19. **Never tamper with the contact element. Check the contact element frequently for proper operations.**
20. **Always remove fasteners from the tool when not in use.**
21. **Avoid placing magnets or similar magnetic device too close to the tool.** It may affect the magnetic sensor in the tool.

SAVE THESE INSTRUCTIONS.

⚠ WARNING: DO NOT let comfort or familiarity with product (gained from repeated use) replace strict adherence to safety rules for the subject product. MISUSE or failure to follow the safety rules stated in this instruction manual may cause serious personal injury.

Important safety instructions for battery cartridge

1. **Before using battery cartridge, read all instructions and cautionary markings on (1) battery charger, (2) battery, and (3) product using battery.**
2. **Do not disassemble or tamper with the battery cartridge.** It may result in a fire, excessive heat, or explosion.
3. **If operating time has become excessively shorter, stop operating immediately.** It may result in a risk of overheating, possible burns and even an explosion.
4. **If electrolyte gets into your eyes, rinse them out with clear water and seek medical attention right away.** It may result in loss of your eyesight.
5. **Do not short the battery cartridge:**
 - (1) **Do not touch the terminals with any conductive material.**
 - (2) **Avoid storing battery cartridge in a**

container with other metal objects such as nails, coins, etc.

- (3) **Do not expose battery cartridge to water or rain.**

A battery short can cause a large current flow, overheating, possible burns and even a breakdown.

6. **Do not store and use the tool and battery cartridge in locations where the temperature may reach or exceed 50 °C (122 °F).**
7. **Do not incinerate the battery cartridge even if it is severely damaged or is completely worn out. The battery cartridge can explode in a fire.**
8. **Do not nail, cut, crush, throw, drop the battery cartridge, or hit against a hard object to the battery cartridge.** Such conduct may result in a fire, excessive heat, or explosion.
9. **Do not use a damaged battery.**
10. **The contained lithium-ion batteries are subject to the Dangerous Goods Legislation requirements.**
For commercial transports e.g. by third parties, forwarding agents, special requirement on packaging and labeling must be observed.
For preparation of the item being shipped, consulting an expert for hazardous material is required. Please also observe possibly more detailed national regulations.
Tape or mask off open contacts and pack up the battery in such a manner that it cannot move around in the packaging.
11. **When disposing the battery cartridge, remove it from the tool and dispose of it in a safe place. Follow your local regulations relating to disposal of battery.**

12. **Use the batteries only with the products specified by Makita.** Installing the batteries to non-compliant products may result in a fire, excessive heat, explosion, or leak of electrolyte.
13. **If the tool is not used for a long period of time, the battery must be removed from the tool.**
14. **During and after use, the battery cartridge may take on heat which can cause burns or low temperature burns. Pay attention to the handling of hot battery cartridges.**
15. **Do not touch the terminal of the tool immediately after use as it may get hot enough to cause burns.**
16. **Do not allow chips, dust, or soil stuck into the terminals, holes, and grooves of the battery cartridge.** It may cause heating, catching fire, burst and malfunction of the tool or battery cartridge, resulting in burns or personal injury.
17. **Unless the tool supports the use near high-voltage electrical power lines, do not use the battery cartridge near high-voltage electrical power lines.** It may result in a malfunction or breakdown of the tool or battery cartridge.
18. **Keep the battery away from children.**

SAVE THESE INSTRUCTIONS.

CAUTION: Only use genuine Makita batteries. Use of non-genuine Makita batteries, or batteries that have been altered, may result in the battery bursting causing fires, personal injury and damage. It will also void the Makita warranty for the Makita tool and charger.

NOTICE: Makita is not responsible for any accidents resulting from the use of non-genuine Makita batteries or batteries that have been modified. Genuine Makita batteries have been rigorously evaluated for compatibility with Makita tools and chargers, in line with applicable legislation and safety standards.

Tips for maintaining maximum battery life

1. Charge the battery cartridge before completely discharged. Always stop tool operation and charge the battery cartridge when you notice less tool power.
2. Never recharge a fully charged battery cartridge. Overcharging shortens the battery service life.
3. Charge the battery cartridge with room temperature at 10 °C - 40 °C (50 °F - 104 °F). Let a hot battery cartridge cool down before charging it.
4. When not using the battery cartridge, remove it from the tool or the charger.
5. Charge the battery cartridge if you do not use it for a long period (more than six months).

FUNCTIONAL DESCRIPTION

CAUTION: Always be sure that the tool is switched off and the battery cartridge is removed before adjusting or checking function on the tool.

Installing or removing battery cartridge

CAUTION: Always switch off the tool before installing or removing of the battery cartridge.

CAUTION: Hold the tool and the battery cartridge firmly when installing or removing battery cartridge. Failure to hold the tool and the battery cartridge firmly may cause them to slip off your hands and result in damage to the tool and battery cartridge and a personal injury.

To install the battery cartridge, align the tongue on the battery cartridge with the groove in the housing and slip it into place. Insert it all the way until it locks in place with a little click. If you can see the red indicator as shown in the figure, it is not locked completely.

To remove the battery cartridge, slide it from the tool while sliding the button on the front of the cartridge.

► Fig.1: 1. Red indicator 2. Button 3. Battery cartridge

CAUTION: Always install the battery cartridge fully until the red indicator cannot be seen. If not, it may accidentally fall out of the tool, causing injury to you or someone around you.

CAUTION: Do not install the battery cartridge forcibly. If the cartridge does not slide in easily, it is not being inserted correctly.

Indicating the remaining battery capacity

Only for battery cartridges with the indicator

Press the check button on the battery cartridge to indicate the remaining battery capacity. The indicator lamps light up for a few seconds.

► Fig.2: 1. Indicator lamps 2. Check button

Indicator lamps			Remaining capacity
Lighted	Off	Blinking	
■ ■ ■ ■			75% to 100%
■ ■ ■ □			50% to 75%
■ ■ □ □			25% to 50%
■ □ □ □			0% to 25%
▣ □ □ □			Charge the battery.
■ ■ □ □			The battery may have malfunctioned.
□ □ ■ ■			

NOTE: Depending on the conditions of use and the ambient temperature, the indication may differ slightly from the actual capacity.

NOTE: The first (far left) indicator lamp will blink when the battery protection system works.







Tool / battery protection system

The tool is equipped with a tool/battery protection system. This system automatically cuts off power to the motor to extend tool and battery life. The tool will automatically stop during operation if the tool or battery is placed under one of the following conditions.

► Fig.3: 1. Lamp 2. Power/mode indicator

NOTE: The switch design varies depending on your region of residence.

Protection status indication

Lamp		Power/mode indicator		Status
				
				Overload
				Overheat

Overload protection

When the tool/battery is operated in a manner that causes it to draw an abnormally high current, the tool automatically stops. In this situation, turn the tool off and stop the application that caused the tool to become overloaded. Then turn the tool on to restart.

Overheat protection

When the tool/battery is overheated, the tool stops automatically. In this situation, let the tool cool down before turning the tool on again.

Overdischarge protection

When the battery capacity becomes low, the tool stops automatically. If the product does not operate even when the switches are operated, remove the battery(ies) from the tool and charge the battery(ies).

Protections against other causes

Protection system is also designed for other causes that could damage the tool and allows the tool to stop automatically. Take all the following steps to clear the causes, when the tool has been brought to a temporary halt or stop in operation.

1. Make sure that all switch(es) is/are in the off position, and then turn the tool on again to restart.
2. Charge the battery(ies) or replace it/them with recharged battery(ies).
3. Let the tool and battery(ies) cool down.

If no improvement can be found by restoring protection system, then contact your local Makita Service Center.

Power switch action

CAUTION: Before installing the battery cartridge into the tool, always check to see that the switch trigger actuates properly and returns to the "OFF" position when released.

To turn on the tool, press and hold the main power button until the power indicator lights up.
To turn off the tool, press and hold the main power button until the power indicator goes off.

NOTE: The switch design varies depending on your region of residence.

► Fig.4: 1. Main power button 2. Power indicator

NOTE: The tool cannot be turned on while either the switch trigger or the contact element is actuated. Be sure to release the switch trigger and the contact element before turning on the tool.

NOTE: The tool cannot be turned off while driving fasteners.

NOTE: The main power switch will automatically shut down if the tool is left unattended for an extended duration.



Selecting actuation mode

Country specific

NOTE: Only a single driving mode is available in some regions or countries. The switch design varies depending on your region of residence.

The tool employs a selective-actuation triggering. Press and shortly hold the actuation mode switch button to select the desired actuation mode.

► Fig.5: 1. Actuation mode switch button
2. Sequential actuation mode 3. Contact actuation mode

Mode switch	Actuation mode	Feature
	Full sequential actuation	Drive one fastener in one sequential operation. Suitable for driving a fastener carefully and accurately and helpful when you require precise fastener placement.
	Contact actuation	Either a single driving or continuous driving is available. Preferred when you require high productive fastener placement.

 : Unavailable in some regions and countries.

NOTE: Actuation mode cannot be switched to another while either the switch trigger or the contact element is actuated.

Adjusting the driving depth

WARNING: Always make sure that your fingers are not placed on the switch trigger or the contact element and the battery cartridge is removed before adjusting the depth of driving.

Turn the depth adjuster to adjust the driving depth. The driving depth gets deeper as you turn the depth adjuster to A direction, shallower to B direction in the figure. The range of the driving depth adjustment is 8 mm.

► Fig.6: 1. Depth adjuster

NOTICE: Do not turn the depth adjuster too much, or the depth adjuster may get stuck.

Adjust the driving depth as necessary.

► Fig.7: 1. Too deep 2. Flush 3. Too shallow

Lighting up the lamp

CAUTION: Do not look in the light or see the source of light directly.

Pull the switch trigger or actuate the contact element to light up the lamp. The lamp keeps on lighting while pulling the switch trigger or actuating the contact element. The lamp goes out several seconds after releasing the switch trigger and the contact element.

► **Fig.8:** 1. Switch trigger 2. Contact element 3. Lamp

NOTICE: Use a dry cloth to wipe the dirt off the lens of the lamp. Be careful not to scratch the lens of lamp, or it may lower the illumination.

NOTICE: When the tool is overheated, the lamp flashes. In this case, release the switch trigger and contact element, and then cool down the tool/battery before operating again.

NOTE: The tool may not fire after the battery becomes low on power even while the lamp remains lit. In this case, charge the battery cartridge.

ASSEMBLY

CAUTION: Always be sure that the tool is switched off and the battery cartridge is removed before carrying out any work on the tool.

Loading/unloading the fasteners

CAUTION: Always make sure that the battery cartridge is removed before loading the fasteners. Unintentional firing may cause personal injuries and property damage.

CAUTION: After loading fasteners, make sure that the sub magazine is surely closed. Falling fasteners out of the main magazine may cause an injury to the operator or bystander, especially when working in high locations.

CAUTION: Do not abruptly slide the sub magazine of the stapler loaded with fasteners. Accidentally dropping fasteners especially when working in high places may cause personal injuries.

CAUTION: Load the fasteners in the correct direction. Loading in wrong direction may cause premature wear and tear of the driver and damage of the other parts.

CAUTION: Load the same type, size and uniform length of the fasteners when loading multiple strips of fasteners in the magazine.

NOTICE: Do not use deformed fasteners and fastener strips. Use fasteners specified in this manual. Using fasteners other than those specified may cause fastener jamming and malfunction.

NOTICE: Avoid loading strips of fewer fasteners, especially when using fasteners in short lengths. It may cause jamming and damages to the tool.

NOTICE: Make sure there are no fallen fasteners in the magazine before loading the fasteners. Loading it with the fallen fasteners will result in tool failure.

1. Remove the battery cartridge.
2. Press the lever and open the sub magazine.

► **Fig.9:** 1. Lever 2. Sub magazine

3. Load the fastener strip into the main magazine, on the sub magazine side, with their feet facing up.

4. Make sure that the fasteners are completely loaded to the bottom of the main magazine, then return the sub magazine to the original position until the lever locks the sub magazine.

► **Fig.10:** 1. Fasteners 2. Main magazine 3. Sub magazine

To remove the fasteners, press the lever and open the sub magazine. Take out fasteners from the main magazine.

NOTE: If the fasteners cannot be removed from the main magazine, remove the fasteners by using the slotted screwdriver or the similar tool or load a new fastener strip into the main magazine and fire away all the remaining old fasteners on junk material.

► **Fig.11:** 1. Fasteners 2. Slotted screwdriver

Nose adapter

CAUTION: Always make sure that your fingers are not placed on the switch trigger or the contact element, remove all the fasteners left in the magazine, and remove the battery cartridge before attaching or detaching the nose adapter.

When driving fasteners on the material with easily-marred surfaces, attach the nose adapter onto the contact element.

Attaching nose adapter

Put the nose adapter on the contact element. Make sure that the nose adapter fits perfectly as illustrated.

► **Fig.12:** 1. Nose adapter 2. Contact element

Detaching nose adapter

The nose adapter can be removed by hand.

NOTE: When you cannot remove the nose adapter by hand, insert the slotted screwdriver between the nose adapter and contact element and remove the nose adapter.

► **Fig.13:** 1. Nose adapter 2. Contact element 3. Slotted screwdriver

NOTE: You can store the nose adapter on the holder as shown in the figure to keep it from being lost.

- Fig.14: 1. Nose adapter 2. Holder

Hook

⚠ WARNING: Be careful not to overload the hook as too much force. Otherwise irregular overburden may cause damages to the tool resulting in personal injury.

⚠ CAUTION: Do not hang the hook from the waist belt. Dropping the tool, which is caused by the hook accidentally coming out of place, may cause unintentional firing and result in personal injuries.

- Fig.15

⚠ CAUTION: When installing the hook, always secure it with the screw firmly. If not, the hook may come off from the tool and result in the personal injury.

⚠ CAUTION: Use the hanging/mounting parts for their intended purposes only. Using for unintended purpose may cause accident or personal injury.

⚠ CAUTION: Make sure to hang the tool securely before releasing your hold. Insufficient or unbalanced hooking may cause falling off and you may be injured.

The hook is convenient for temporarily hanging the tool. Hang the tool on a tool rack, rail or the wall with the hook.

The hook can be installed on either side of the tool. To install the hook, insert it into a groove in the tool housing on either side and then secure it with the screw as shown in the figure. To remove, loosen the screw and then remove the hook.

- Fig.16: 1. Groove 2. Hook 3. Screw

OPERATION

Testing safety system

⚠ WARNING: Make sure all safety systems are in working order before operation. Failure to do so may cause personal injuries.

Test safety system as follows for possible fault or malfunction before operation.

1. Remove the battery cartridge from the tool. Then unload all the fasteners left in the main magazine.
2. Install the battery cartridge in place and turn the tool on.
3. Pull the switch trigger without placing the contact element against the material.
4. Open the sub magazine until the stopper lowers from its original position and hold it. Then place the contact element against the material without pulling the switch trigger.

- Fig.17: 1. Switch trigger 2. Contact element 3. Sub magazine 4. Stopper

If the tool works in case step 3 or 4 described above, safety system is not functioning properly. Stop using the tool immediately and ask your local Makita Service Center.

Handling of the fasteners

Staples

⚠ CAUTION: Do not use staples other than designated in this manual or staples that appear to be damaged, bent, rusty or corroded.

NOTICE: Handle the staples and their box carefully. If the staples have been handled roughly, they may be bent out of shape, causing poor staple feed or jamming.

NOTICE: Avoid storing the staples in a very humid or hot place or place exposed to direct sunlight.

- Fig.18

Driving fasteners

⚠ WARNING: Keep your face away from the tool when operating the tool. Failure to do so may cause injury.

⚠ WARNING: Do not use this tool for fastening electrical cables. This tool is not designed for electric cable installation and may damage the insulation of electric cables thereby causing electric shock or fire hazards.

⚠ WARNING: Continue to place the contact element firmly on the material until the fastener is driven completely. Unintentional firing may cause personal injuries.

⚠ CAUTION: Hold the tool firmly during operation.

⚠ CAUTION: Do not drive fasteners on hard materials such as metal or the like. If the fastener cannot penetrate the material, the tool may be kicked back toward you and injury result.

NOTICE: The tool will not start fastening after five seconds no switch operation while either the switch trigger or the contact element is being solely actuated. Release the switch trigger or pull the contact element free from the workpiece, and then reposition the tool in place to restart fastening.

NOTE: If you drive fasteners continuously for a long time, the exhaust air will get hot due to the heat from the motor.

The tool employs two driving actions; full sequential actuation and contact actuation.

NOTE: Only a single driving mode (full sequential actuation) is available in some regions or countries. The switch design varies depending on your region of residence.

Full sequential actuation

In this mode, you can drive one fastener by one sequential operation.

A workpiece contact and then a trigger need to be activated in a specific sequence to actuate the tool. Release and re-activate the switch controls in the same sequence to continue driving fasteners.

1. Press and hold the main power button to turn on the tool.
2. Make sure that the sequential actuation mode lamp lights up.

► **Fig.19:** 1. Main power button 2. Sequential actuation mode lamp

3. Place the contact element flat on the material.

► **Fig.20:** 1. Contact element

4. Pull the switch trigger fully to drive a fastener.

► **Fig.21:** 1. Switch trigger

5. Release your finger from the switch trigger. Then lift the contact element up from the material.

To drive the next fastener, repeat the steps 3 to 5 in the same sequence.

Contact actuation

Country specific

In this mode, you can choose either continuous or single driving by following any sequences of the trigger operation.

A workpiece contact and a trigger can be activated in any sequences to actuate the tool. Release and re-activate the workpiece contact to continuously drive fasteners.

For a single driving

1. Press and hold the main power button to turn on the tool.
2. Press and shortly hold the actuation mode switch button to select the contact actuation mode.

The contact actuation mode lamp lights up.

► **Fig.22:** 1. Actuation mode switch button 2. Contact actuation mode lamp

3. Place the contact element flat on the material.
4. Pull the switch trigger fully to drive a fastener.
5. Release your finger from the switch trigger. Then lift the contact element up from the material.

To drive the next fastener, repeat the steps 3 to 5 in the same sequence.

For a continuous driving

1. Press and hold the main power button to turn on the tool.
2. Press and shortly hold the actuation mode switch button to select the contact actuation mode.

The contact actuation mode lamp lights up.

3. Pull the switch trigger.

► **Fig.23:** 1. Switch trigger

4. Place the contact element flat on the material to drive a fastener.

5. Move the tool to the next areas with the switch

trigger pulled, and place the contact element flat on the material to drive following fasteners.

► **Fig.24:** 1. Switch trigger 2. Contact element

Anti dry fire mechanism

When the remaining fasteners in the magazine decrease to 5 - 7 pieces, the switch can no longer be actuated and the tool stops firing. Insert a new strip of fasteners in the magazine before restarting operation.

Checking remaining fasteners

Learn remaining fasteners in the magazine through the sight window. The pusher appears in the window and moves towards the firing opening as the amount of remaining fasteners becomes smaller.

► **Fig.25:** 1. Sight window 2. Fasteners 3. Pusher

Removing jammed fasteners

⚠WARNING: Always make sure that the battery cartridge and fasteners are removed before removing jammed fasteners.

⚠WARNING: Do not push on the fastener driver forcibly. Do not strike the fastener driver and fasteners with any hand tools to clear jams. Mind that the tool is charged with compressed air and the pressure is maintained inside. Failure to follow the safety precautions in the manual can result in serious injury.

⚠WARNING: Never point the tool at yourself or other persons nearby when clearing jams. Failure to do so may cause a risk of injury by misfiring since the tool is charged with compressed air in a factory sealed chamber.

⚠CAUTION: Do not remove the jammed fasteners with bare hands. The fastener may jump out of the magazine and cause an injury.

⚠CAUTION: To address frequent jamming or hard-to-clear jamming situations, consult your local Makita Service Center.

1. Remove the battery cartridge.
 2. Press the lever and open the sub magazine.
 3. Remove all the fasteners left in the main magazine.
 4. Clear jammed fasteners from the firing opening.
- **Fig.26:** 1. Lever 2. Sub magazine 3. Main magazine 4. Firing opening
5. Place the fastener strips back in the main magazine and close the sub magazine securely.

MAINTENANCE

⚠ WARNING: Do not disassemble this tool. This tool is sealed with compressed air and disassembly may result in serious injury.



⚠ CAUTION: Always be sure that the tool is switched off and the battery cartridge is removed before attempting to perform inspection or maintenance.

NOTICE: Never use gasoline, benzine, thinner, alcohol or the like. Discoloration, deformation or cracks may result.

To maintain product SAFETY and RELIABILITY, repairs, any other maintenance or adjustment should be performed by Makita Authorized or Factory Service Centers, always using Makita replacement parts.

Initializing driver position

The driver may not be positioned correctly behind the fastener to be driven next after a fastener jamming or under low battery condition. Always perform initialization steps before you restart operation.

1. Remove the battery cartridge from the tool.
2. Take out all the fasteners left in the main magazine.
3. Observe the driver position.

If you see the driver tip out of the driver guide, the contact element cannot correctly be actuated during initialization.

► **Fig.27:** 1. Driver 2. Driver guide

Turn the depth adjuster to set the shallowest so that the contact element functions properly.

► **Fig.28:** 1. Depth adjuster

4. Install the battery cartridge in place and turn the tool on.
5. Open the sub magazine until the stopper lowers from its original position and hold it. Then place the contact element against the material that can be damaged.
6. Pull the switch trigger fully, with the contact element actuated, to reset the driver position.

► **Fig.29:** 1. Sub magazine 2. Stopper 3. Contact element 4. Switch trigger

The driver position will be initialized correctly.

7. Remove the battery cartridge from the tool. Reload the fasteners in the main magazine. Place the battery cartridge back into the tool.

Cleaning magazine

Clean the inside of the magazine at regular intervals. Shake the tool to remove any dirt, dust, wood chips,

and staple glue accumulated inside the magazine.

► **Fig.30**

OPTIONAL ACCESSORIES

⚠ CAUTION: These accessories or attachments are recommended for use with your Makita tool specified in this manual. The use of any other accessories or attachments might present a risk of injury to persons. Only use accessory or attachment for its stated purpose.

If you need any assistance for more details regarding these accessories, ask your local Makita Service Center.

- Staples
- Makita genuine battery and charger

NOTE: Some items in the list may be included in the tool package as standard accessories. They may differ from country to country.

SPECIFIKATIONER

Modell:	DST630
Klammerbredd	5,7 mm - 6,35 mm
Tillämplig klammerlängd	9,5 mm - 38 mm
Kapacitet, klammermagasin	110 st.
Mått (L x B x H) ^{1,2}	246 mm x 96 mm x 282 mm
Märkspänning	18 V likström
Nettovikt	2,8 - 3,1 kg

¹ utan krok

² med BL1820B

OBS: Häftklamrar benämns "stift" i denna bruksanvisning såvida inget annat anges.

- På grund av vårt pågående program för forskning och utveckling kan dessa specifikationer ändras utan föregående meddelande.
- Specifikationer kan variera mellan olika länder.
- Värdet för nettovikt inkluderar den lättaste och tyngsta kombinationen av tillsatserna och batterikassetterna som specificeras i bruksanvisningen.

Tillgänglig batterikassett och laddare





Batterikassett	BL1815N / BL1820B / BL1830B / BL1840B / BL1850B / BL1860B
Laddare	DC18RC / DC18RD / DC18RE / DC18SD / DC18SE / DC18SF / DC18SH / DC18WC

- Vissa av batterikassetterna och laddarna på listan ovan kanske inte finns tillgängliga i din region.

⚠ VARNING: Använd endast batterikassetter och laddare från listan ovan. Användning av andra batterikassetter och laddare kan orsaka personskada och/eller brand.

Symboler

Följande visar symbolerna som kan användas för utrustningen. Se till att du förstår innebörden innan användning.

	Läs igenom bruksanvisningen.
	Använd ögonskydd.
	Använd hörselskydd.
	Använd inte på stegar, ställningar.
	Håll fingrar borta från avtryckaren när maskinen inte används för att undvika oavsiktlig avfyrning.



Gäller endast inom EU
P.g.a. förekomsten av farliga komponenter i utrustningen kan avfall innehållande elektrisk och elektronisk utrustning, ackumulatörer och batterier ha negativ inverkan på miljön och människors hälsa.
Kassera inte elektriska och elektroniska apparater eller batterier ihop med hushållsavfall!
I enlighet med EU-direktiven om avfall som utgörs av eller innehåller elektrisk och elektronisk utrustning och om batterier och ackumulatörer och förbrukade batterier och ackumulatörer, och dess införlivande i nationell lagstiftning, bör förbrukad elektrisk och elektronisk utrustning, batterier och ackumulatörer förvaras separat och transporteras till en särskild uppsamlingsplats för kommunalt avfall, som drivs i enlighet med regelverket för miljöskydd. Detta anges av symbolen med den överkryssade soptunnan på hjul som sitter på utrustningen.

Avsedd användning

Verktyget är avsett för att häfta i byggnadsmaterial som t. ex. virke.

Buller

Den normala bullernivån för A-belastning är bestämd enligt EN60745-2-16:

Ljudtrycksnivå (L_{pA}): 79 dB (A)
Måttolerans (K): 3 dB (A)

Bullelnivån vid arbete kan överstiga 80 dB (A).

OBS: Det deklarerade bullervärdet har uppmätts i enlighet med standardtestmetoden och kan användas för jämförandet av en maskin med en annan.

OBS: De deklarerade bulleremissionsvärdena kan också användas i en preliminär bedömning av exponering.

⚠ VARNING: Använd hörselskydd.

⚠ VARNING: Bulleremissionen under faktisk användning av elverktyget kan skilja sig från de deklarerade totala värdena, beroende på hur verktyget används.

⚠ VARNING: Var noga med att identifiera säkerhetsåtgärder för att skydda användaren, vilka är grundade på en uppskattning av graden av exponering för vibrationer under de faktiska användningsförhållandena, (ta, förutom avtryckartiden, med alla delar av användarcykeln i beräkningen, som till exempel tiden då maskinen är avstängd och när den går på tomgång).

Vibration

Det totala vibrationsvärdet är bestämt enligt EN60745-2-16:

Vibrationsemission (a_h): 2,5 m/s² eller lägre
Måttolerans (K): 1,5 m/s²

OBS: Det deklarerade totala vibrationsvärdet har uppmätts i enlighet med standardtestmetoden och kan användas för jämförandet av en maskin med en annan.

OBS: De deklarerade totala vibrationsvärdena kan också användas i en preliminär bedömning av exponering.

⚠ VARNING: Vibrationsemissionen under faktisk användning av elverktyget kan skilja sig från de deklarerade totala värdena, beroende på hur verktyget används.

⚠ VARNING: Var noga med att identifiera säkerhetsåtgärder för att skydda användaren, vilka är grundade på en uppskattning av graden av exponering för vibrationer under de faktiska användningsförhållandena, (ta, förutom avtryckartiden, med alla delar av användarcykeln i beräkningen, som till exempel tiden då maskinen är avstängd och när den går på tomgång).

Försäkran om överensstämmelse

Gäller endast inom EU

Försäkran om överensstämmelse ingår i bilaga A till denna bruksanvisning.

SÄKERHETSVARNINGAR

Allmänna säkerhetsvarningar för maskiner

⚠ VARNING Läs alla säkerhetsvarningar, instruktioner, illustrationer och specifikationer som medföljer detta elverktyg. Underlåtenhet att följa alla instruktioner nedan kan leda till elstötar, brand och/eller allvarliga personskador.

Spara alla varningar och instruktioner för framtida referens.

Termen "maskin" som anges i varningarna hänvisar till din eldrivna maskin (sladdansluten) eller batteridrivna maskin (sladdlös).

Säkerhetsvarningar för batteridrivna häftpistol

1. **Förutsätt alltid att verktyget är laddat med klamrar.** Oaktasam hantering av häftpistolens kan orsaka oavsiktlig avfyrning av klamrar, vilket kan leda till personskada.
2. **Rikta inte verktyget mot dig själv eller mot någon i din närhet.** Oavsiktlig avfyrning skjuter ut en klammer, vilket kan orsaka skada.
3. **Aktivera inte verktyget utan att det hålls stadigt mot arbetsstycket.** Om verktyget inte är i kontakt med arbetsstycket kan klammern flyga i riktning från målet.
4. **Koppla från verktygets strömkälla när en klammer fastnar i verktyget.** När en klammer som har fastnat tas bort kan det hända att häftpistolens oavsiktligt aktiveras om den är ansluten till strömkällan.
5. **lakta försiktighet när du tar bort en klammer som har fastnat.** Mekanismen kan vara under tryck och klammern kan genom forcering avfyras medan du försöker att ta bort den som fastnat.
6. **Använd inte den här häftpistolens för att fästa elkablar.** Den är inte konstruerad för installation av elkablar och kan skada isoleringen på elkablarna, vilket i sin tur kan leda till elektrisk stöt eller brandrisk.
7. **Se till att dina händer och fötter inte är i riskzonen.**
8. **Ta alltid ut batterikassetten före påfyllning av klamrar, justering, inspektion, underhåll eller efter att arbetet har slutförts.**
9. **Se till att ingen är i närheten innan du påbörjar arbetet.** Försök aldrig att driva in stift från insidan och utsidan av en vägg på samma gång. Stift kan skjutas igenom och/eller flyga iväg och orsaka allvarlig fara.
10. **Se till att alltid ha ordentligt fotfäste och god balans när du använder verktyget.** Se till att ingen står under dig när du arbetar på hög höjd.
11. **Använd aldrig skruvautomater märkta med symbolen "Använd inte på stegar, ställningar" för arbetsuppgifter av följande typ:**

- om du under arbetets gång måste använda byggnadsställning, trappa, stege eller liknande, t. ex. takläkt;
 - igenskrivning av lådor;
 - montering av transportsäkringar, till exempel på fordon och vagnar.
12. **Kontrollera väggar, golv, inner- och yttertak o. dyl. noggrant för att inte råka häfta i el- eller gasledning och orsaka elstötar, gasläckage, explosioner osv.**
 13. **Använd endast stift som specificeras i denna bruksanvisning. Andra typer av stift kan orsaka fel på verktyget.**
 14. **Mixtra inte med verktyget och försök inte att använda det för annat än att häfta fast klamrar.**
 15. **Använd inte verktyget utan stift. Det förkortar verktygets livslängd.**
 16. **Avbryt arbetet omedelbart om du misstänker att något är fel eller onormalt med verktyget.**
 17. **Häfta aldrig i material där klammern kan punktera materialet och flyga igenom som en projektil.**
 18. **Aktivera aldrig avtryckaren och kontaktelementet samtidigt om du inte är beredd att mata in stift i arbetsstycket. Låt arbetsstycket tryck ner kontaktelementet. Sätt aldrig kontaktelementet ur funktion genom att fästa det bakåt eller trycka in det för hand.**
 19. **Mixtra aldrig med kontaktelementet. Kontrollera regelbundet att kontaktelementet fungerar som det ska.**
 20. **Ta alltid bort stift från maskinen när den inte används.**
 21. **Undvik att placera magneter eller liknande magnetiska apparater för nära verktyget. Det kan påverka den magnetiska sensorn i verktyget.**

SPARA DESSA ANVISNINGAR.

⚠ VARNING: GLÖM INTE att också fortsättningsvis strikt följa säkerhetsanvisningarna för maskinen även efter att du blivit van att använda den. Vid **FELAKTIG HANTERING** av maskinen eller om inte säkerhetsanvisningarna i denna bruksanvisning följs kan följden bli allvarliga personsador.

Viktiga säkerhetsanvisningar för batterikassetten

1. Innan batterikassetten används ska alla instruktioner och varningsmärken på (1) batteriladdaren, (2) batteriet och (3) produkten läsas.
 2. **Montera inte isär eller mixtra med batterikassetten.** Det kan leda till brand, överdriven värme eller explosion.
 3. **Om drifttiden blivit avsevärt kortare ska användningen avbrytas omedelbart. Det kan uppstå överhettning, brännskador och t o m en explosion.**
 4. **Om du får elektrolyt i ögonen ska de sköljas med rent vatten och läkare uppsökas omedelbart. Det finns risk för att synen förloras.**
5. **Kortslut inte batterikassetten.**
 - (1) **Rör inte vid polerna med något strömförande material.**
 - (2) **Undvik att förvara batterikassetten tillsammans med andra metallobjekt som t.ex. spikar, mynt o.s.v.**
 - (3) **Skydda batteriet mot vatten och regn. En batterikortslutning kan orsaka ett stort strömflöde, överhettning, brand och maskinhaveri.**
 6. **Förvara och använd inte verktyget och batterikassetten på platser där temperaturen kan nå eller överstiga 50 °C.**
 7. **Bränn inte upp batterikassetten även om den är svårt skadad eller helt utsliten. Batterikassetten kan explodera i öppen eld.**
 8. **Spika inte i, krossa, kasta, tappa eller slå batterikassetten mot hårda föremål. Dyliga handlingar kan leda till brand, överdriven värme eller explosion.**
 9. **Använd inte ett skadat batteri.**
 10. **De medföljande litiumjonbatterierna är föremål för kraven i gällande lagstiftning för farligt gods.**

För kommersiella transporter (av t.ex. tredje parter som speditorsfirmor) måste de särskilda transportkrav som anges på emballaget och etiketter iakttagas.

För att förbereda den produkt som ska avsändas krävs att du konsulterar en expert på riskmaterial. Var också uppmärksam på att det i ditt land kan finnas ytterligare föreskrifter att följa.

Tejpa över eller maskera blottade kontakter och packa batteriet på sådant sätt att det inte kan röra sig fritt i förpackningen.
 11. **När batterikassetten ska kasseras måste den tas bort från maskinen och kasseras på ett säkert sätt. Följ lokala föreskrifter beträffande avfallshantering av batteriet.**
 12. **Använd endast batterierna med de produkter som specificerats av Makita. Att använda batterierna med ej godkända produkter kan leda till brand, överdriven värme, explosion eller utläckande elektrolyt.**
 13. **Om maskinen inte används under en lång tid måste batteriet tas bort från maskinen.**
 14. **Under och efter användning kan batterikassetten bli het vilket kan orsaka brännskador eller lättare brännskador. Var uppmärksam på hur du hanterar varma batterikassetter.**
 15. **Vidrör inte verktygets kontakter direkt efter användning eftersom de kan bli heta och orsaka brännskador.**
 16. **Låt inte flisor, damm eller smuts fastna i kontaktarna, i hål eller spår i batterikassetten. Det kan leda till att verktyget eller batterikassetten värms upp, fattar eld, går sönder eller inte fungerar som de ska, vilket kan orsaka brännskador eller personsador.**
 17. **Såvida inte verktyget stöder arbeten i närheten av högspänningsledning får batterikassetten inte användas i närheten av en högspänningsledning. Det kan leda till att verktyget eller batterikassetten går sönder eller inte fungerar korrekt.**

18. Förvara batteriet utom räckhåll för barn.

SPARA DESSA ANVISNINGAR.

⚠ FÖRSIKTIGT: Använda endast äkta Makita-batterier. Användning av oäkta Makita-batterier eller batterier som har manipulerats kan leda till person- och utrustningsskador eller till att batteriet fattar eld. Det upphäver också Makitas garanti för verktyget och laddaren.

OBSERVERA: Makita ansvarar inte för eventuella olyckor som uppstår på grund av användning av batterier som inte är från Makita eller batterier som har modifierats. Batterier från Makita har noggrant utvärderats för kompatibilitet med Makitas verktyg och laddare, i linje med tillämplig lagstiftning och säkerhetsstandarder.

Tips för att uppnå batteriets maximala livslängd

1. Ladda batterikassetten innan den är helt urladdad. Stanna alltid maskinen och ladda batterikassetten när du märker att maskinen blir svagare.
2. Ladda aldrig en fulladdad batterikassett. Överladdning förkortar batteriets livslängd.
3. Ladda batterikassetten vid en rumstemperatur på 10 °C - 40 °C. Låt en varm batterikassett svalna innan den laddas.
4. När batterikassetten inte används ska den tas bort från verktyget eller laddaren.
5. Ladda batterikassetten om du inte har använt den på länge (mer än sex månader).

FUNKTIONSBE- SKRIVNING

⚠ FÖRSIKTIGT: Se alltid till att maskinen är avstängd och batterikassetten borttagen innan du justerar maskinen eller kontrollerar dess funktioner.

Montera eller demontera batterikassetten

⚠ FÖRSIKTIGT: Stäng alltid av maskinen innan du monterar eller tar bort batterikassetten.

⚠ FÖRSIKTIGT: Håll stadigt i maskinen och batterikassetten när du monterar eller tar bort batterikassetten. I annat fall kan det leda till att de glider ur dina händer och orsakar skada på maskinen och batterikassetten samt personskada.

Sätt i batterikassetten genom att rikta in tungan på batterikassetten mot spåret i höljet och skjut den på plats. Tryck in batterikassetten ordentligt tills den låser fast med ett klick. Om du kan se den röda indikatorn som bilden visar är den inte låst ordentligt.

Ta bort batterikassetten genom att skjuta ner knappen

på kassetten framsida samtidigt som du drar ut batterikassetten.

► Fig.1: 1. Röd indikator 2. Knapp 3. Batterikassett

⚠ FÖRSIKTIGT: Sätt alltid i batterikassetten helt tills den röda indikatorn inte längre syns. I annat fall kan den oväntat falla ur verktyget och skada dig eller någon annan.

⚠ FÖRSIKTIGT: Monterar inte batterikassetten med våld. Om kassetten inte lätt glider på plats är den felinsatt.

Indikerar kvarvarande batterikapacitet

Endast för batterikassetter med indikator

Tryck på kontrollknappen på batterikassetten för att se kvarvarande batterikapacitet. Indikatorlamporna lyser i ett par sekunder.

► Fig.2: 1. Indikatorlampor 2. Kontrollknapp

Indikatorlampor			Kvarvarande kapacitet
Upplyst	Av	Blinkar	
■	□	◐	75% till 100%
■ ■ ■ ■	■ ■ ■ ■	■ ■ ■ ■	
■ ■ ■ ■	■ ■ ■ ■	□	50% till 75%
■ ■ ■ ■	□ □ □ □	□ □ □ □	25% till 50%
■	□ □ □ □	□ □ □ □	0% till 25%
◐	□ □ □ □	□ □ □ □	Ladda batteriet.
■ ■ ■ ■	□ □ □ □	□ □ □ □	Batteriet kan ha skadats.
□ □ □ □	■ ■ ■ ■	■ ■ ■ ■	

OBS: Beroende på användningsförhållanden och den omgivande temperaturen kan indikationen skilja sig lätt från den faktiska batterikapaciteten.

OBS: Den första (längst till vänster) indikatorlampan kommer att blinka när batteriskyddssystemet fungerar.







Skyddssystem för maskinen/ batteriet

Maskinen är utrustad med ett skyddssystem för maskinen-/batteriet. Detta system bryter automatiskt strömmen till motorn för att förlänga maskinens och batteriets livslängd. Maskinen stoppar automatiskt under användningen om maskinen eller batteriet hamnar i en av följande situationer. Indikatorerna tänds i vissa situationer.

► Fig.3: 1. Lampa 2. Ström-/lägesindikator

OBS: Brytarens utformning varierar beroende på din bostadsregion.

Indikering av skyddsstatus

Lampa		Ström-/lägesindikator		Status
				
				Överbelastning
				Överhettning

Överbelastningsskydd

Om maskinen/batteriet används på ett sätt som gör att det drar onormalt mycket ström kan maskinen stoppa automatiskt. När detta sker stänger du av maskinen och upphör med arbetet som gjorde att den överbelastades. Starta därefter upp maskinen igen.

Överhettningsskydd

Om verktyget/batteriet överhettas stoppas verktyget automatiskt. Låt i så fall verktyget svalna innan du startar det igen.

Överurladdningsskydd

När batterikapaciteten blir låg stannar verktyget automatiskt. Om produkten inte fungerar även när brytarna används, ska du ta bort batteriet (batterierna) från verktyget och ladda dem.

Skydd mot andra orsaker

Skyddssystemet är också utvecklat för att hantera andra orsaker som skulle kunna skada verktyget och tillåter verktyget att stanna automatiskt. Ta följande steg för att åtgärda felen när verktyget stannat temporärt eller helt.

1. Se till att alla avtryckare är i avstängt läge och sätt sedan på verktyget igen för att starta om.
2. Laddning av batteriet/batterierna och ersätt det/dem med laddade batteri(er).
3. Låt verktyget och batteri(erna) svalna.

Om ingen förbättring kan hittas genom att återställa skyddssystemet, kontakta ditt lokala Makita Service Center.

Säkerhetsgreppfunktion

⚠ FÖRSIKTIGT: Innan du sätter i batterikassetten i maskinen ska du kontrollera att avtryckaren fungerar och återgår till läget "OFF" när du släpper den.

Slå på verktyget genom att trycka och hålla in huvudströmbrytaren tills strömindikatorn tänds. Stäng av verktyget genom att trycka och hålla inne huvudströmknappen tills strömindikatorn slocknar.

OBS: Brytarens utformning varierar beroende på din bostadsregion.

► **Fig.4:** 1. Huvudströmknapp 2. Strömindikator

OBS: Verktyget kan inte slås på när antingen avtryckaren eller kontaktelelementet är aktiverade. Se till att släppa avtryckaren och kontaktelelementen innan du slår på verktyget.

OBS: Det går inte att stänga av verktyget medan stift avfyras.

OBS: Huvudströmbrytaren stängs automatiskt av om verktyget lämnas utan uppsikt under en längre tid.



Välja aktiveringsläge

Landsspecifikt

OBS: I vissa regioner och länder är endast läget för enstaka avfyring tillgängligt. Avtryckarens design varierar beroende på din bostadsregion.

Verktyget har en valbar aktiveringsutlösning. Tryck och håll kort in omkopplarknappen för aktiveringsläge för att välja önskat aktiveringsläge.

- **Fig.5:** 1. Omkopplarknapp för aktiveringsläge 2. Sekventiellt utlösningssläge 3. Kontaktutlösningssläge

Lägesbrytare	Aktiveringsläge	Funktion
	Fullständig sekventiell aktivering	Driver in ett stift med sekventiell drift. Lämpligt för att försiktigt och noggrant driva in ett stift vilket är praktiskt när du behöver exakt placering av stift.
	Kontaktaktivering	Antingen enstaka eller kontinuerlig indrivning är tillgängligt. Detta är att föredra när du kräver högproduktiv placering av stift.

☞ : Ej tillgängligt i vissa regioner och länder.

OBS: Det går inte att växla aktiveringsläge till ett annat läge när antingen avtryckaren eller kontaktelelementet är aktiverade.

Justera drivdjupe

⚠ WARNING: Kontrollera alltid att dina fingrar inte är placerade på avtryckaren eller på kontaktelelementet och att batterikassetten är borttagen innan du justerar drivdjupe.

Vrid djupjusteringsratten för att justera drivdjupe. Drivdjupe blir djupare när du vrider på djupjusteringsratten i riktning A, och grundare i riktning B enligt figuren. Området för justering av drivdjupe är 8 mm.

► **Fig.6:** 1. Djupjusteringsratt

OBSERVERA: Vrid inte djupjusteringsratten för mycket, den kan då fastna.

Ställ in drivdjupe efter behov.

► **Fig.7:** 1. För djupt 2. Jäms med 3. För grunt

Tända lampan

⚠ FÖRSIKTIGT: Titta inte in i ljuset eller direkt i ljuskällan.

Tryck in avtryckaren eller aktivera kontaktelelementet för

att tända lampan. Lampan fortsätter att lysa så länge du håller avtryckaren intryckt eller så länge kontaktelementet är aktiverat. Lampan slocknar några sekunder efter att du har släppt avtryckaren och kontaktelementet.

► **Fig.8:** 1. Avtryckare 2. Kontaktelement 3. Lampa

OBSERVERA: Använd en torr trasa för att torka bort smuts från lampglaset. Var försiktig så att inte lampglaset repas eftersom ljuset då kan bli svagare.

OBSERVERA: Lampan blinkar när verktyget är överhettat. Släpp i så fall avtryckaren och kontaktelementet och låt sedan verktyget/batteriet svalna före fortsatt användning.

OBS: Verktyget kanske inte kan skjuta in stift om batterikapaciteten blir låg även om lampan fortfarande lyser. Ladda i så fall batterikassetten.

MONTERING

▲ **FÖRSIKTIGT:** Se alltid till att maskinen är avstängd och batterikassetten borttagen innan du underhåller maskinen.

Ladda/ladda ur stift

▲ **FÖRSIKTIGT:** Se alltid till att ta ur batterikassetten är borttagen innan du laddar stift. Oavsiktlig avfyring kan leda till personskada och egendomsskada.

▲ **FÖRSIKTIGT:** Se till att undermagasinet är ordentligt stängt efter att du har fyllt på med stift. Stift som faller ur huvudmagasinet kan skada användaren eller någon kringstående person, särskilt om du arbetar på hög höjd.

▲ **FÖRSIKTIGT:** Skjut inte plötsligt ut ett undermagasin laddat med stift ur häftpistolen. Om du av misstag tappar stift, särskilt vid arbete på hög höjd, kan det orsaka personskador.

▲ **FÖRSIKTIGT:** Ladda stift i rätt riktning. Om de laddas åt fel håll kan det orsaka för tidigt slitage på mataren och skada på andra delar.

▲ **FÖRSIKTIGT:** Ladda alltid magasinet med stift av samma typ, storlek och längd när du fyller på med flera stiftband.

OBSERVERA: Använd inte deformerade stift och stiftband. Använd endast stift som specificeras i denna bruksanvisning. Användning av andra stift än de som specificeras kan göra att stiften fastnar och orsaka fel.

OBSERVERA: Undvik att ladda band med färre stift, särskilt vid användning av korta stift. Det kan göra att de fastnar och att verktyget skadas.

OBSERVERA: Se till att inga stift har ramlat ner i magasinet innan du laddar stiften. Att ladda verktyget med nedfallna stift resulterar i fel på verktyget.

2. Tryck på spaken och öppna undermagasinet.

► **Fig.9:** 1. Spak 2. Undermagasin

3. Ladda stiftbandet i huvudmagasinet, på sidan med undermagasinet, med fötterna vända uppåt.

4. Se till att stiften är laddade hela vägen till botten av huvudmagasinet, och för sedan tillbaka undermagasinet till det ursprungliga läget tills spaken låser fast undermagasinet.

► **Fig.10:** 1. Stift 2. Huvudmagasin 3. Undermagasin

Ta bort stift genom att trycka på spaken och öppna undermagasinet. Ta ur stiften från huvudmagasinet.

OBS: Om det inte går att ta bort stiften från huvudmagasinet, ta bort stiften med hjälp av spårskruvmejseln eller ett liknande verktyg, eller ladda ett nytt stiftband i huvudmagasinet och fyra av de återstående gamla stiften på kasserat material.

► **Fig.11:** 1. Stift 2. Spårskruvmejsel

Nosadapter

▲ **FÖRSIKTIGT:** Se alltid till att fingrarna inte är placerade på avtryckaren eller kontaktelementet, att alla stift som finns kvar i magasinet har tagits bort och att batterikassetten har tagits bort innan du monterar eller tar bort nosadaptern.

Fäst nosadaptern på kontaktelementet när du avfyrar stift på material med en ömtålig yta.

Montera nosadaptern

Placera nosadaptern på kontaktelementet. Se till att nosadaptern passar in perfekt enligt illustrationen.

► **Fig.12:** 1. Nosadapter 2. Kontaktelement

Ta bort nosadaptern

Nosadapter kan tas bort för hand.

OBS: När du inte kan ta bort nosadaptern för hand kan du föra in en spårskruvmejsel mellan nosadaptern och kontaktelementet och ta bort nosadaptern.

► **Fig.13:** 1. Nosadapter 2. Kontaktelement
3. Spårskruvmejsel

OBS: Du kan förvara nosadaptern i hållaren enligt figuren för att alltid ha den till hands.

► **Fig.14:** 1. Nosadapter 2. Hållare

Krok

▲ **VARNING:** Var försiktig och överbelasta inte kroken med för mycket kraft. Annars kan oregelbunden överbelastning leda till skador på verktyget som resulterar i personskada.

▲ **FÖRSIKTIGT:** Häng inte kroken i midjebältet. Om du tappar verktyget på grund av att kroken av misstag lossar från sin plats, kan den oavsiktligen avfyras och orsaka personskada.

► **Fig.15**

1. Ta ut batterikassetten.

⚠ FÖRSIKTIGT: När kroken monteras skall alltid skruven dras åt ordentligt. Om inte kan kroken lossa från maskinen och leda till personskada.

⚠ FÖRSIKTIGT: Använd endast upphängnings/ monteringsdelar för dess avsedda ändamål.

Användning för ej avsedda ändamål kan leda till olycka eller personskada.

⚠ FÖRSIKTIGT: Se till att säkert hänga upp verktyget innan du släpper ditt grepp. Otillräcklig eller obalanserad upphängning på en krok kan göra att du ramlar och skadar dig.

Kroken är praktisk när du tillfälligt vill hänga upp verktyget. Häng upp verktyget på ett verktygsställ, skena eller väggen med kroken.

Kroken kan monteras på endera sidan av verktyget. För att montera kroken sätter du i den i en skåra i maskinhuset på endera sida och säkrar den med skruven enligt figuren. Ta bort kroken genom att lossa skruven och ta bort kroken.

► **Fig.16:** 1. Spår 2. Krok 3. Skruv

ANVÄNDNING

Testa säkerhetssystemet

⚠ VARNING: Kontrollera alltid att alla säkerhetsanordningar fungerar innan du använder verktyget. I annat fall kan personskador uppstå.

Testa säkerhetssystemen enligt följande efter eventuella fel före användning.

1. Ta bort batterikassetten från verktyget. Ladda sedan ur alla stift som sitter kvar i huvudmagasinet.
 2. Sätt batterikassetten på plats och slå på verktyget.
 3. Tryck in avtryckaren utan att kontaktelementet vidrör materialet.
 4. Öppna undermagasinet tills stoppanordningen sänks ner från sitt ursprungliga läge och håll fast den. Låt sedan kontaktelementet nudda materialet utan att trycka in avtryckaren.
- **Fig.17:** 1. Avtryckare 2. Kontaktelement 3. Undermagasin 4. Stoppanordning

Om verktyget fungerar i fall 3 eller 4 enligt beskrivningen ovan, så fungerar inte säkerhetssystemet korrekt. Avbryt omedelbart användningen av verktyget och kontakta ditt lokala Makita-servicecenter.

Hantera stift

Häftklamrar

⚠ FÖRSIKTIGT: Använd inte andra häftklamrar än de som avses i denna manual eller häftklamrar som verkar vara skadade, böjda, rostiga eller frätta.

OBSERVERA: Var försiktig när du hanterar häftklamrarna och lådan de förvaras i. Om häftklamrarna behandlas värdeslöst kan de böjas, vilket leder till dålig matning eller till att häftklamrarna fastnar.

OBSERVERA: Undvik att förvara häftklamrarna i mycket fuktiga eller varma utrymmen eller i direkt solljus.

► **Fig.18**

Driva in stift

⚠ VARNING: Håll ansiktet borta från verktygets när du använder det. I annat fall kan personskador uppstå.

⚠ VARNING: Använd inte detta verktyg för att fästa elkablar. Verktyget är inte konstruerat för installation av elkablar och kan skada isoleringen på elkablarna, vilket i sin tur kan leda till elektrisk stöt eller brandrisk.

⚠ VARNING: Fortsätt hålla kontaktelementet stadigt mot materialet tills spiken är ordentligt intryckt. Oavsiktlig avfyrning kan leda till personskada.

⚠ FÖRSIKTIGT: Håll verktyget stadigt under användningen.

⚠ FÖRSIKTIGT: Driv inte in stift i hårda material som metall eller liknande. Om stiftet inte kan penetrera materialet kan verktyget kastas bakåt mot dig och resultera i personskada.

OBSERVERA: Verktyget börjar inte spika efter fem sekunder utan brytaraktivering när antingen endast avtryckaren eller kontaktelementet aktiveras. Släpp avtryckaren eller dra kontaktelementet fritt från arbetsstycket, sätt sedan verktyget på plats igen för att starta om spikningen.

OBS: Om du spikar kontinuerligt under en lång tid kommer utloppsfluten bli varm av värmen från motorn.

Verktyget använder två indrivningsmetoder; fullständig sekventiell aktivering och kontaktaktivering.

OBS: I vissa regioner och länder är endast läget för enstaka avfyrning (fullständig sekventiell aktivering) tillgängligt. Avtryckarens design varierar beroende på din bostadsregion.

Fullständig sekventiell aktivering

I det här läget kan du driva in ett stift i taget med sekventiell drift.

För att aktivera verktyget krävs kontakt med arbetsstycket och sedan en avtryckning i en specifik sekvens. Släpp och aktivera avtryckarreglagen igen i samma sekvens för att kontinuerligt driva in stift.

1. Tryck och håll in huvudströmknappen för att slå på verktyget.
2. Se till att lampan för sekventiellt aktiveringsläge lyser.

► **Fig.19:** 1. Huvudströmknapp 2. Lampa för

3. Placera kontaktelementet plant på materialet.
► **Fig.20:** 1. Kontaktelement
 4. Tryck in avtryckaren helt för att driva in ett stift.
► **Fig.21:** 1. Avtryckare
 5. Släpp fingret från avtryckaren. Lyft sedan upp kontaktelementet från materialet.
- Driv in nästa stift genom att upprepa steg 3 till 5 i samma sekvens.

Kontaktaktivering

Landsspecifikt

I det här läget kan du antingen välja kontinuerlig indrivning eller enstaka indrivning genom att följa en av sekvenserna för avtryckning. För att aktivera verktyget krävs kontakt med arbetsstycket och en avtryckning i vilken ordning som helst. Släpp och aktivera kontakten med arbetsstycket igen för att kontinuerligt driva in stift.

För enstaka indrivning

1. Tryck och håll in huvudströmknappen för att slå på verktyget.
2. Tryck och håll kort in omkopplarknappen för aktiveringsläge för att välja kontaktaktiveringsläget.

Lampan för kontaktaktiveringsläge tänds.

- **Fig.22:** 1. Omkopplarknapp för aktiveringsläge
2. Lampa för kontaktaktiveringsläge

3. Placera kontaktelementet plant på materialet.
4. Tryck in avtryckaren helt för att driva in ett stift.
5. Släpp fingret från avtryckaren. Lyft sedan upp kontaktelementet från materialet.

Driv in nästa stift genom att upprepa steg 3 till 5 i samma sekvens.

För kontinuerlig indrivning

1. Tryck och håll in huvudströmknappen för att slå på verktyget.
2. Tryck och håll kort in omkopplarknappen för aktiveringsläge för att välja kontaktaktiveringsläget.

Lampan för kontaktaktiveringsläge tänds.

3. Tryck in avtryckaren.
► **Fig.23:** 1. Avtryckare
4. Placera kontaktelementet platt mot materialet för att driva in ett stift.
5. Flytta verktyget till nästa område med avtryckaren intryckt och placera kontaktelementet platt mot materialet för att driva in efterföljande stift.
► **Fig.24:** 1. Avtryckare 2. Kontaktelement

Tomgångspår

När det återstående antalet stift i magasinet minskar till 5 - 7 stycken går det inte längre att aktivera avtryckaren och verktyget slutar att avfyra. Sätt i ett nytt stiftband i magasinet innan arbetet återupptas.

Kontrollera återstående stift

Kontrollera mängden återstående stift i magasinet genom magasinifönstret. Påskjutaren dyker upp i fönstret och flyttar sig mot skjutöppningen när mängden kvarvarande stift blir mindre.

- **Fig.25:** 1. Magasinifönster 2. Stift 3. Påskjutare

Ta bort stift som fastnat

⚠ VARNING: Se till att ta bort batterikassetten och stift innan du avlägsnar stift som fastnat.

⚠ VARNING: Tryck inte på stiftmataren med våld. Slå inte på stiftmataren och stift med ett handverktyg för att ta bort stift som fastnat. Tänk på att verktyget är laddat med tryckluft och att trycket bibehålls inuti verktyget. Underlåtenhet att följa säkerhetsföreskrifterna i bruksanvisningen kan leda till allvarliga skador.

⚠ VARNING: Peka aldrig verktyget mot dig själv eller andra personer i närheten när du tar loss spikar som fastnat. Underlåtenhet att göra det kan orsaka risk för skador genom feltändning eftersom verktyget är laddat med tryckluft i en fabriktätad kammare.

⚠ FÖRSIKTIGT: Rör inte vid stift som fastnat med bara händer. Stiftet kan hoppa ut ur magasin och orsaka personskada.

⚠ FÖRSIKTIGT: Kontakta ditt lokala Makita-servicecenter för att åtgärda problem med att spikar ofta fastnar eller om det är svårt att ta bort dem.

1. Ta bort batterikassetten.
2. Tryck på spaken och öppna undermagasinet.
3. Ta bort alla stift som sitter kvar i huvudmagasinet.
4. Ta bort stift som fastnat från skjutöppningen.
► **Fig.26:** 1. Spak 2. Undermagasin 3. Huvudmagasin
4. Skjutöppning
5. Sätt tillbaka stiftbanden i huvudmagasinet och stäng undermagasinet ordentligt.

UNDERHÅLL

⚠ VARNING: Demontera inte detta verktyg. Detta verktyg är förseglat med tryckluft och demontering kan resultera i allvarliga personskador.



⚠ FÖRSIKTIGT: Se alltid till att maskinen är avstängd och batterikassetten borttagen innan inspektion eller underhåll utförs.

OBSERVERA: Använd inte bensin, förtunningsmedel, alkohol eller liknande. Missfärgning, deformation eller sprickor kan uppstå.

OBS: Några av tillbehören i listan kan vara inkluderade i maskinpaketet som standardtillbehör. De kan variera mellan olika länder.

För att upprätthålla produktens SÄKERHET och TILLFÖRLITLIGHET bör allt underhålls- och justeringsarbete utföras av ett auktoriserat Makita servicecenter och med reservdelar från Makita.

Initiera matarläget

Mataren kanske inte kan placeras korrekt bakom stiftet som ska drivas in efter att ett stift har fastnat eller vid låg batterinivå. Utför alltid initieringsstegen innan du startar om driften.

1. Ta bort batterikassetten från verktyget.
2. Ta ur alla stift som sitter kvar i huvudmagasinet.
3. Observera matarens läge.

Om du kan se att matarspetsen sticker ut från matarstyrningen kan kontaktelementet inte korrekt aktiveras under initieringen.

► **Fig.27:** 1. Matare 2. Matarstyrning

Vrid djupjusteringsratten och ställ in det grundaste läget så att kontaktelementet fungerar korrekt.

► **Fig.28:** 1. Djupjusteringsratt

4. Sätt batterikassetten på plats och slå på verktyget.
5. Öppna undermagasinet tills stoppanordningen sänks ner från sitt ursprungliga läge och håll fast den. Låt sedan kontaktelementet nudda materialet som kan skadas.
6. Dra in avtryckaren helt med kontaktelementet aktiverat för att återställa matarens läge.

► **Fig.29:** 1. Undermagasin 2. Stoppanordning
3. Kontaktelement 4. Avtryckare

Matarläget kommer att initieras korrekt.

7. Ta bort batterikassetten från verktyget. Ladda stiften igen i huvudmagasinet. Sätt tillbaka batterikassetten i verktyget.

Rengöra magasinet

Rengör regelbundet insidan av magasinet. Skaka verktyget för att ta bort smuts, damm, träflis och häftlim som eventuellt har samlats inuti magasinet.

► **Fig.30**

VALFRIA TILLBEHÖR

⚠ FÖRSIKTIGT: Följande tillbehör eller tillsatser rekommenderas för användning med den Makita-maskin som denna bruksanvisning avser. Om andra tillbehör eller tillsatser används kan det uppstå risk för personskador. Använd endast tillbehören eller tillsatserna för de syften de är avsedda för.

Kontakta ditt lokala Makita servicecenter om du behöver ytterligare information om dessa tillbehör.

- Häftklamrar
- Makitas originalbatteri och -laddare

TEKNISKE DATA

Modell:	DST630
Stiftbredde	5,7 mm–6,35 mm
Anvendelige stiftlenger	9,5 mm–38 mm
Kapasitet for stiftmagasin	110 stk.
Mål (L x B x H) ^{1 2}	246 mm x 96 mm x 282 mm
Merkespenning	DC 18 V
Nettvekt	2,8–3,1 kg

¹ uten krok

² med BL1820B

MERK: Stifter omtales som "festemekanismer" i denne bruksanvisningen, med mindre annet er spesifisert.

- På grunn av vårt kontinuerlige forsknings- og utviklingsprogram kan spesifikasjonene som oppgis i dette dokumentet endres uten varsel.
- Spesifikasjonene kan variere fra land til land.
- Nettvekten inkluderer den letteste og tyngste kombinasjonen av tilbehøret og batteriene som er spesifisert i bruksanvisningen.

Passende batteri og lader





Batteriinnsett	BL1815N / BL1820B / BL1830B / BL1840B / BL1850B / BL1860B
Lader	DC18RC / DC18RD / DC18RE / DC18SD / DC18SE / DC18SF / DC18SH / DC18WC

- Noen av batteriene og laderne som er opplistet ovenfor er kanskje ikke tilgjengelige, avhengig av hvor du bor.

⚠ ADVARSEL: Bruk kun de batteriene og laderne som er opplistet ovenfor. Bruk av andre batterier og ladere kan føre til personskader og/eller brann.

Symboler

Nedenfor ser du symbolene som kan brukes for dette utstyret. Forviss deg om at du forstår hva de betyr, før du begynner å bruke maskinen.

	Les bruksanvisningen.
	Bruk vernebriller.
	Bruk hørselsvern.
	Må ikke brukes på stillas eller stiger.
	Hold fingrene borte fra startbryteren ved avfiring av festemekanismer, for å unngå utilsikket avfiring.



Ni-MH
Li-ion

Kun for EU-land

På grunn av forekomst av farlige komponenter i utstyret, kan avfall fra elektrisk og elektronisk utstyr, akkumulatører og batterier ha en negativ innvirkning på miljøet og menneskers helse.

Ikke kast elektriske og elektroniske apparater eller batterier sammen med husholdningsavfall!

I samsvar med det europeiske direktivet om avfall fra elektrisk og elektronisk utstyr og om akkumulatører og batterier samt akkumulatører og batterier skal kastes, samt deres tilpasning til nasjonal lovgivning, skal brukt elektrisk utstyr samt brukte batterier og akkumulatører samles inn separat og leveres til et eget innsamlingssted for kommunalt avfall, som driver virksomhet i samsvar med miljøvernforordningen.

Dette er angitt av symbolet med den overkryssede avfallsbeholderen som er plassert på utstyret.

Riktig bruk

Maskinen er beregnet på å skyte stifter inn i bygningmaterialer som tømmer.

Støy

Typisk A-vektet lydtryknivå er bestemt i henhold til EN60745-2-16:

Lydtrykknivå (L_{pA}): 79 dB (A)

Usikkerhet (K): 3 dB (A)

Støynivået under arbeid kan overskride 80 dB (A).

MERK: Den/de oppgitte verdien(e) for genererte vibrasjoner har blitt målt i henhold til standard testmetoder, og kan bli brukt til å sammenligne ett verktøy med et annet.

MERK: Den angitte verdien for støynivå kan også brukes til en foreløpig vurdering av eksponeringen.

⚠ ADVARSEL: Bruk hørselsvern.

⚠ ADVARSEL: Støynivået under faktisk bruk av elektroverktøyet kan avvike fra den angitte totalverdien, avhengig av hvordan verktøyet brukes.

⚠ ADVARSEL: Sørg for å identifisere vernetiltak for å beskytte operatøren, som er basert på et estimat av eksponeringen under de faktiske bruksforholdene (idet det tas hensyn til alle deler av driftssyklusen, dvs. hvor lenge verktøyet er slått av, hvor lenge det går på tomgang og hvor lenge startbryteren faktisk holdes trykket).

Vibrasjoner

Totalverdiene for vibrasjon er bestemt i henhold til EN60745-2-16:

Genererte vibrasjoner (a_h): 2,5 m/s² eller mindre
Usikkerhet (K): 1,5 m/s²

MERK: Den/de oppgitte verdien(e) for totalt genererte vibrasjoner har blitt målt i henhold til standard testmetoder, og kan bli brukt til å sammenligne ett verktøy med et annet.

MERK: Den/de angitte verdien(e) for totalt genererte vibrasjoner kan også brukes til en foreløpig vurdering av eksponeringen.

⚠ ADVARSEL: De genererte vibrasjonene under faktisk bruk av elektroverktøyet kan avvike fra den angitte totale verdien, avhengig av hvordan verktøyet brukes.

⚠ ADVARSEL: Sørg for å identifisere vernetiltak for å beskytte operatøren, som er basert på et estimat av eksponeringen under de faktiske bruksforholdene (idet det tas hensyn til alle deler av driftssyklusen, dvs. hvor lenge verktøyet er slått av, hvor lenge det går på tomgang og hvor lenge startbryteren faktisk holdes trykket).

Samsvarserklæringer

Gjelder kun for land i Europa

Samsvarserklæringene er lagt til som vedlegg A i denne bruksanvisningen.

SIKKERHETSADVARSEL

Generelle advarsler angående sikkerhet for elektroverktøy

⚠ ADVARSEL Les alle sikkerhetsadvarsler, instruksjoner, illustrasjoner og spesifikasjoner som følger med dette elektroverktøyet. Hvis ikke alle instruksjonene nedenfor følges, kan det føre til elektrisk støt, brann og/eller alvorlig personskade.

Oppbevar alle advarsler og instruksjoner for senere bruk.

Uttrykket «elektrisk verktøy» i advarslene refererer både til elektriske verktøy (med ledning) tilkoblet strømmen, og batteridrevne verktøy (uten ledning).

Sikkerhetsadvarsler for batteridrevet stiftmaskin

- Gå alltid ut fra at verktøyet inneholder stifter.** Uforsiktig håndtering av stiftmaskinen kan føre til uventet avfyring av stifter og medføre personskade.
- Ikke rett maskinen mot deg selv eller andre i nærheten.** Uventet avfyring vil skyte ut stiften og forårsake helseskade.
- Ikke sett i gang verktøyet med mindre det er plassert godt mot arbeidsemnet.** Hvis maskinen ikke har kontakt med arbeidsemnet, kan stiften rikosjettere fra målet.
- Koble strømkilden fra verktøyet dersom stiften kjører seg fast i verktøyet.** Hvis strømkilden er koblet til, kan stiftmaskinen starte ved et uhell mens du fjerner en fastkjørt stift.
- Vær forsiktig når du fjerner en fastkjørt stift.** Mekanismen kan være under trykk, noe som kan føre til at den fastkjørte stiften blir skutt ut mens du forsøker å fjerne den.
- Ikke bruk denne stiftmaskinen til å feste elektriske kabler.** Den er ikke utformet for montering av elektriske kabler, og kan skade de elektriske kablernes isolasjon, noe som igjen kan føre til elektrisk støt eller utgjøre en brannfare.
- Hold hender og føtter unna utkasteråpningen.**
- Fjern alltid batteriet før du legger i stiftene og justerer, inspiserer eller vedlikeholder verktøyet, eller etter at du er ferdig med å bruke det.**
- Pass på at ingen er i nærheten før du begynner å bruke verktøyet.** Forsøk aldri å skyte ut festemekanismer både fra innsiden og utsiden av veggen på én gang. Festemekanismene kan gå gjennom og/eller rikosjettere, og utgjøre en alvorlig fare.
- Se hvor du går og hold balansen med verktøyet.** Forviss deg om at ingen står under deg når du jobber høyt over bakken.
- Bruk aldri trykkluftdrevne verktøy med symbolet "Må ikke brukes på stillas eller stiger" til visse formål, for eksempel:**
 - når du forflytter deg fra et arbeidssted til et

annet, og dette krever at du bruker stillas, trapper, stiger eller stigeleiknende konstruksjoner, f.eks. taklekter,

- når du lukker bokser eller kasser,
 - når du fester transportsikringssystemer, f.eks. på biler eller vogner.
12. **Kontroller vegger, tak, gulv osv. grundig for å unngå mulige elektriske støt, gasslekkasjer, eksplosjoner osv. som kan forårsakes av å skyte stifter inn i strømførende ledninger, rør eller gassledninger.**
 13. **Bruk kun festemekanismer som er angitt i denne håndboken.** Hvis det brukes andre festemekanismer, kan det hende at verktøyet ikke fungerer som det skal.
 14. **Ikke tukle med maskinen eller prøv å bruke den til noe annet enn å skyte stifter.**
 15. **Ikke bruk verktøyet uten festemekanismer.** Det vil redusere verktøyets levetid.
 16. **Hvis du merker at noe er galt eller uvanlig med verktøyet, må du slutte å stifte umiddelbart.**
 17. **Skyt aldri stifter inn i materialer som stifter kan stikke hull på og fly igjennom som et prosjektil.**
 18. **Klem aldri på avtrekkeren og kontaktelelementet samtidig før du er klar til å feste arbeidsemner.** La arbeidsemnet trykke ned kontaktelelementet. Du må aldri sette sikringen ut av funksjon ved å låse kontaktelelementet tilbake eller holde det nede med hånden.
 19. **Tukle aldri med kontaktelelementet. Du må kontrollere kontaktelelementet regelmessig for å forsikre deg om at det virker slik det skal.**
 20. **Spiker skal alltid tas ut av spikerpistolen når den ikke er i bruk.**
 21. **Unngå å plassere magneter eller lignende magnetiske gjenstander for nærmere verktøyet.** Det kan påvirke den magnetiske sensoren i verktøyet.

TA VARE PÅ DISSE INSTRUKSENE.

⚠ ADVARSEL: IKKE LA hensynet til hva som er "behagelig" eller det faktum at du kjenner produktet godt (etter mange gangers bruk) gjøre deg mindre oppmerksom på sikkerhetsreglene for bruken av det aktuelle produktet. Ved MISBRUK eller hvis ikke sikkerhetsreglene i denne bruksanvisningen følges, kan det oppstå alvorlig personskade.

Viktige sikkerhetsanvisninger for batteriinnsetts

1. **Før du begynner å bruke batteriet, må du lese alle anvisninger og forsiktighetsregler på (1) batteriladere, (2) batteriet og (3) det produktet batteriet skal brukes i.**
2. **Ikke demonter eller tukle batteriet.** Det kan føre til brann, overoppheting eller eksplosjon.
3. **Hvis driftstiden er blitt vesentlig kortere, må du omgående slutte å bruke maskinen.** Hvis ikke kan resultatet bli overoppheting, mulige

forbrenninger eller til og med en eksplosjon.

4. **Hvis du får elektrolytt i øynene, må du skylle dem med store mengder rennende vann og oppsøke lege med én gang.** Denne typen uhell kan føre til varig blindhet.
5. **Ikke kortslutt batteriet:**
 - (1) **De kan være ekstremt varme og du kan brenne deg.**
 - (2) **Ikke lagre batteriet i samme beholder som andre metallgjenstander, som for eksempel spiker, mynter osv.**
 - (3) **Ikke la batteriet komme i kontakt med vann eller regn.**

En kortslutning av batteriet kan føre til et kraftig strømstøt, overoppheting, mulige forbrenninger og til og med til at batteriet går i stykker.

6. **Ikke oppbevar og bruk verktøyet og batteriet på steder hvor temperaturen kan komme opp i eller overskride 50 °C.**
7. **Ikke sett fyr på batteriet, ikke engang om det er sterkt skadet eller helt utslitt.** Batteriet kan eksplodere hvis det begynner å brenne.
8. **Du må ikke spikre, skjære, klemme, kaste eller miste batteriet, og heller ikke slå en hard gjenstand mot batteriet.** En slik oppførsel kan føre til brann, overoppheting eller eksplosjon.
9. **Ikke bruk batterier som er skadet.**
10. **Lithium-ion-batteriene som medfølger er gjenstand for krav om spesialavfall.** For kommersiell transport, f.eks. av tredjeparter eller speditorer, må spesielle krav om pakking og merking følges. For varen blir sendt, må du forhøre deg med en ekspert på farlig materiale. Ta også hensyn til muligheten for mer detaljerte nasjonale bestemmelser.
11. **Når du kasserer batteriinnsettsen, må du ta den ut av verktøyet og avhende den på et sikkert sted.** Følg lokale bestemmelser for avhending av batterier.

Bruk teip eller maskeringsteip for å skjule åpne kontakter og pakk inn batteriet på en slik måte at den ikke kan bevege seg rundt i emballasjen.

12. **Bruk batteriene kun med produkter spesifisert av Makita.** Montere batteriene i produkter som ikke er konforme kan føre til brann, overheting eller elektrolyttlekkasje.
13. **Hvis verktøyet ikke skal brukes over en lengre periode, må batteriet tas ut av verktøyet.**
14. **Under og etter bruk kan batteriet bli varmt og før til brannskader.** Vær forsiktig med håndteringen av varme batterier.
15. **Ikke berører terminalen på verktøyet rett etter bruk, da den kan bli varm og forårsake brannskader.**
16. **Ikke la spon, støv eller jord sette seg fast i terminalene, hullene og sporene i batteriet.** Det kan føre til at batteriet eller verktøyet blir overopphet, begynner å brenne, sprekker eller ikke fungerer som det skal, og forårsake brannskader eller personskade.
17. **Med mindre verktøyet støtter bruk nær en høyspent strømlinje, skal ikke batteriet brukes**

nær en høyspent strømlinje. Det kan føre til en funksjonsfeil eller at verktøyet eller batteriet slutter å fungere.

18. Oppbevar batteriet utilgjengelig for barn.

TA VARE PÅ DISSE INSTRUKSENE.

⚠FORSIKTIG: Bruk kun originale Makita-batterier. Bruk av batterier som har endret seg, eller som ikke er originale Makita-batterier, kan føre til at batteriet sprekker og forårsaker brann, personskader og andre skader. Det vil også ugyldiggjøre garantien for Makita-verktøyet og -laderen.

OBS: Makita er ikke ansvarlig for eventuelle ulykker som oppstår ved bruk av ikke-originale Makita-batterier eller batterier som har blitt modifisert. Originale Makita-batterier har blitt grundig evaluert for kompatibilitet med verktøy og ladere fra Makita i tråd med gjeldende lovgivning og sikkerhetsstandarder.

Tips for å opprettholde maksimal batterilevetid

1. Lad batteriinnsetningen før den er helt utladet. Stopp alltid driften av verktøyet og lad batteriinnsetningen når du merker at effekten reduseres.
2. Lad aldri en batteriinnsetning som er fulladet. Overopplading forkorter batteriets levetid.
3. Lad batteriet i romtemperatur ved 10 °C - 40 °C. Et varmt batteri må kjøles ned før lading.
4. Når batteriet ikke er i bruk, skal det tas ut av verktøyet eller laderen.
5. Lad batteriet hvis det ikke har vært brukt på en lang stund (over seks måneder).

FUNKSJONSBE- SKRIVELSE

⚠FORSIKTIG: Forviss deg alltid om at maskinen er slått av og batteriet tatt ut før du justerer maskinen eller kontrollerer dens mekaniske funksjoner.

Sette inn eller ta ut batteri

⚠FORSIKTIG: Slå alltid av verktøyet før du setter inn eller fjerner batteriet.

⚠FORSIKTIG: Hold verktøyet og batteripatronen i et fast grep når du monterer eller fjerner batteripatronen. Hvis du ikke holder verktøyet og batteripatronen godt fast, kan du miste grepet, og dette kan føre til skader på verktøyet og batteripatronen samt personskader.

Når du skal sette inn batteriet, må du plassere tungen på batteriet på linje med sporet i huset og skyve batteriet på plass. Skyv det helt inn til det går i inngrep med et lite klikk. Hvis du kan se den røde indikatoren som vist i figuren, er det ikke helt låst.

For å ta ut batteriet må du skyve på knappen foran på batteriet og trekke det ut.

► **Fig.1:** 1. Rød indikator 2. Knapp 3. Batteriinnsetning

⚠FORSIKTIG: Batteriet må alltid settes helt inn, så langt at den røde indikatoren ikke lenger er synlig. Hvis dette ikke gjøres, kan batteriet falle ut av verktøyet og skade deg eller andre som oppholder seg i nærheten.

⚠FORSIKTIG: Ikke bruk makt når du setter i batteriet. Hvis batteriet ikke gli lett inn, er det fordi det ikke settes inn på riktig måte.

Indikere gjenværende batterikapasitet

Kun for batterier med indikatoren

Trykk på sjekk-knappen på batteriet for vise gjenværende batterikapasitet. Indikatorlampene lyser i et par sekunder.

► **Fig.2:** 1. Indikatorlamper 2. Kontrollknapp

Indikatorlamper			Gjenværende batterinivå
Tent	Av	Blinker	
			75 % til 100 %
			50 % til 75 %
			25 % til 50 %
			0 % til 25 %
			Lad batteriet.
			Batteriet kan ha en feil.

MERK: Det angitte nivået kan avvike noe fra den faktiske kapasiteten alt etter bruksforholdene og den omgivende temperaturen.

MERK: Den første (helt til venstre) indikatorlampe vil blinke når batterivernsystemet fungerer.







Batterivernsystem for verktøy/ batteri

Verktøyet er utstyrt med et batterivernsystem for verktøy/batteri. Dette systemet slår automatisk av strømmen til motoren for å forlenge verktøyets og batteriets levetid. Verktøyet stopper automatisk under drift hvis verktøyet eller batteriet utsettes for en av følgende tilstander. Indikatorene lyser i noen tilfeller.

► **Fig.3:** 1. Lampe 2. Strøm-/modusindikator

MERK: Bryterdesignet varierer fra region til region.

Beskyttelsesstatusindikasjon

Lampe		Strøm-/modusindikator		Status
				
				Overbelastning
				Overoppheiting

Overlastsikring

Når verktøyet/batteriet brukes på en måte som gjør at det bruker unormalt mye strøm, vil verktøyet stoppe automatisk. Hvis dette skjer, må du slå av verktøyet og avslutte bruken som forårsaket at verktøyet ble overbelastet. Slå deretter verktøyet på for å starte det igjen.

Overoppheatingvern

Når verktøyet/batteriet blir overoppheating, stopper verktøyet automatisk. I denne situasjonen må du la verktøyet kjøle seg ned før du slår det på igjen.

Overutladingsvern

Verktøyet stopper automatisk når det er lite batterikapasitet igjen. Hvis produktet ikke går selv om bryterne betjenes, tar du ut batteriene av verktøyet og lader dem.

Vern mot andre årsaker

Vernesystemet er også laget for beskyttelse mot andre ting som kan skade verktøyet og gjøre at det stanser automatisk. Ta alle de følgende forholdsreglene for å fjerne årsakene til at verktøyet har stanset midlertidig mens det er i drift.

1. Forviss deg om at alle brytere er i av-stilling, og slå deretter på verktøyet igjen for å starte på nytt.
2. Lad opp batteriet/ene eller skift det/dem ut med oppladde batteri(er).
3. La både verktøyet og batteriet/ene kjøle seg ned.

Hvis det ikke blir noen forbedring ved at vernesystemet gjenopprettes, ta kontakt med det lokale Makita servicesenteret.

Strømbryterens funksjon

⚠FORSIKTIG: Før du setter batteriet inn i maskinen, må du alltid kontrollere at startbryteren aktiverer maskinen på riktig måte og går tilbake til «AV»-stilling når den slippes.

Du slår på verktøyet ved å trykke på og holde inne hovedstrømkappen inntil indikatorlampan slår seg på. Du slår av verktøyet ved å trykke på og holde inne strømbryteren inntil strømindikatoren slukker.

MERK: Bryterdesignet varierer fra region til region.

► Fig.4: 1. Hovedstrømkapp 2. Strømindikator

MERK: Verktøyet kan ikke slås på mens enten startbryteren eller kontaktelementet er aktivert. Pass på å slippe startbryteren og kontaktelementet før du slår på verktøyet.

MERK: Verktøyet kan ikke slås av mens det skytes ut festemekanismer.

MERK: Hovedstrømbryteren slås automatisk av hvis verktøyet ikke betjenes i en lengre periode.



Velge avfyringsmodus

Landsspesifikk

MERK: Bare én avfyringsmodus er tilgjengelig i enkelte regioner eller land. Bryterutformingen varierer fra region til region.

Verktøyet bruker en utløserfunksjon med selektiv avfyring. Trykk på og hold kort inne startknappen for avfyringsmodus for å velge ønsket avfyringsmodus.

- Fig.5: 1. Startknapp for avfyringsmodus 2. Sekvensiell avfyringsmodus 3. Kontaktavfyringsmodus

Modus-bryter	Avfyringsmodus	Funksjon
	Full sekvensiell avfyring	Skyt ut én festemekanisme i én sekvensiell operasjon. Egnert for forsiktig og nøyaktig utskyting av en festemekanisme, og nyttig når festemekanismen skal plasseres presist.
	Kontaktavfyring	Enkeltavfyring eller kontinuerlig avfyring er tilgjengelig. Foretrekkes når du krever høyproduktiv plassering av festemekanismer.



: Uttilgjengelig i enkelte land og regioner.

MERK: Avfyringsmodus kan ikke endres mens enten startbryteren eller kontaktelementet er aktivert.

Justere avfyringsdybden

⚠ADVARSEL: Forviss deg alltid om at fingrene dine ikke befinner seg på startbryteren eller kontaktelementet og at batteriet er tatt ut før du justerer avfyringsdybden.

Drei dybdejusteringshjulet for å justere avfyringsdybden. Avfyringsdybden blir dyper når du dreier justeringshjulet i A-retningen og grunnere i B-retningen i figuren. Området for justering av avfyringsdybde er 8 mm.

► Fig.6: 1. Dybdejusteringshjul

OBS: Hvis du dreier dybdejusteringshjulet for mye, kan det sette seg fast.

Juster avfyringsdybden etter behov.

► Fig.7: 1. For dypt 2. I flukt 3. For grunt

Tenne lampen

⚠FORSIKTIG: Ikke se inn i lyset eller se direkte på lyskilden.

Trykk på startbryteren eller aktiver kontaktelelementet for å tenne lampen. Lampen fortsetter å lyse så lenge startbryteren holdes inne eller kontaktelelementet aktiveres. Lampen slukkes noen sekunder etter at du slipper startbryteren og kontaktelelementet.

► **Fig.8:** 1. Startbryter 2. Kontaktelelement 3. Lampe

OBS: Bruk en tørr klut til å tørke støv osv. av lampelinsen. Vær forsiktig så det ikke blir riper i lampelinsen, da dette kan redusere lysstyrken.

OBS: Hvis verktøyet blir overopphetet, blinker lampen. I dette tilfellet må du slippe startbryteren og kontaktelelementet, og deretter kjøle ned verktøyet/batteriet før du bruker det igjen.

MERK: Det kan hende at verktøyet ikke avfyrer når batteriet har lite gjenværende kapasitet, selv om lampen fortsatt lyser. I denne situasjonen må du lade batteriet.

MONTERING

⚠FORSIKTIG: Forviss deg alltid om at maskinen er slått av og batteriet tatt ut før du utfører noe arbeid på maskinen.

Sette inn / ta ut festemekanismene

⚠FORSIKTIG: Pass alltid på at batteriet er tatt ut før du setter inn festemekanismer. Utilsiktet avfiring kan forårsake personskader og materielle skader.

⚠FORSIKTIG: Sørg for at undermagasinet er godt lukket etter at du har satt inn festemekanismer. Festemekanismer som faller ut av hovedmagasinet kan forårsake skader på operatøren eller andre i nærheten, spesielt ved arbeid høyt over bakken.

⚠FORSIKTIG: Ikke skyv undermagasinet til stiftmaskinen med brå bevegelser når den er full av festemekanismer. Hvis du utilsiktet mister festemekanismer, spesielt når du jobber i høyden, kan dette forårsake personskader.

⚠FORSIKTIG: Sett inn festemekanismene i riktig retning. Hvis du setter dem inn i feil retning, kan stampelet slites ut før tiden og andre deler bli skadet.

⚠FORSIKTIG: Når du legger flere remser med festemekanismer i magasinet, må du passe på at remsene er av samme type, størrelse og lengde.

OBS: Ikke bruk deformerte festemekanismer eller festemekanismeremser. Bruk festemekanismer som er angitt i denne håndboken. Bruk av andre festemekanismer enn de som er angitt, kan føre til at festemekanismene kjører seg fast og verktøyet ikke fungerer som det skal.

OBS: Unngå å sette inn remser med ulikt antall festemekanismer, spesielt når det brukes korte festemekanismer. Det kan føre til fastkiling og skade på verktøyet.

OBS: Sørg for at det ikke har falt noen festemekanismer ned i magasinet før du setter i festemekanismer. Hvis du setter inn med løse festemekanismer i magasinet, oppstår det feil på verktøyet.

1. Fjern batteriet.
2. Trykk på spaken og åpne undermagasinet.

► **Fig.9:** 1. Spak 2. Undermagasin

3. Legg remsen med festemekanismer på undermagasinsiden i hovedmagasinet, med endene vendt opp.
4. Sørg for at festemekanismene er lagt inn helt i bunnen av hovedmagasinet, og sett deretter undermagasinet tilbake i opprinnelig posisjon til spaken låser det på plass.

► **Fig.10:** 1. Festemekanismer 2. Hovedmagasin 3. Undermagasin

Trykk på spaken og åpne undermagasinet for å fjerne festemekanismene. Ta festemekanismene ut av hovedmagasinet.

MERK: Hvis festemekanismene ikke kan fjernes fra hovedmagasinet, fjerner du dem ved hjelp av en sporskuttrekker eller lignende verktøy, eller legger i en ny remse med festemekanismer i hovedmagasinet og skyter ut alle de gamle festemekanismene på materiale du ikke skal bruke til noe.

► **Fig.11:** 1. Festemekanismer 2. Sporskuttrekker

Frontadapter

⚠FORSIKTIG: Pass alltid på at fingrene ikke er plassert på startbryteren eller kontaktelelementet, ta ut alle festemekanismer som er igjen i magasinet, og ta ut batteriet før du setter på eller tar av frontadapteren.

Når du skal skyte festemekanismer i et materiale med ømfintlig overflate, må du feste frontadapteren på kontaktelelementet.

Feste frontadapteren

Sett frontadapteren på kontaktelelementet. Pass på at frontadapteren passer perfekt som vist.

► **Fig.12:** 1. Frontadapter 2. Kontaktelelement

Ta av frontadapteren

Frontadapteren kan tas av for hånd.

MERK: Hvis du ikke kan ta av frontadapteren for hånd, kan du stikke en sporskuttrekker inn mellom frontadapteren og kontaktelelementet for å løsne den.

► **Fig.13:** 1. Frontadapter 2. Kontaktelelement 3. Sporskuttrekker

MERK: Når frontadapteren ikke er i bruk, kan den oppbevares som vist i figuren, slik at den ikke mistes.

► **Fig.14:** 1. Frontadapter 2. Holder

Krok

⚠ADVARSEL: Vær forsiktig så ikke kroken overbelastes. For stor og ujevn belastning kan føre til at verktøyet blir skadet, noe som kan forårsake personskade.

⚠FORSIKTIG: Ikke heng kroken i verktøybeltet. Hvis du mister verktøyet fordi kroken glir ut av beltet ved et uhell, kan det avvires og forårsake personskader.

► **Fig.15**

⚠FORSIKTIG: Når du monterer kroken, må du stramme skruen godt. Hvis ikke kan kroken løsne fra verktøyet og forårsake personskade.

⚠FORSIKTIG: Opphengs-/monteringsdelene skal kun brukes til det de er beregnet på. Annen bruk kan føre til ulykke eller personskader.

⚠FORSIKTIG: Sørg for å henge verktøyet sikkert før du slipper tak i det. Hvis det henges for løst eller ubalansert, kan det falle og du kan bli skadet.

Kroken er praktisk for å henge verktøyet etter over kortere tid. Bruk kroken til å henge verktøyet på en verktøyreol, på en skinne eller på veggen.

Kroken kan monteres på hvilken som helst side av verktøyet.

For å montere kroken, må du sette den inn i sporet på en av sidene av verktøyhuset og feste den med skruen som vist i figuren. Ta den av igjen ved å løsne skruen og deretter ta av kroken.

► **Fig.16:** 1. Spor 2. Krok 3. Skru

BRUK

Testing av sikkerhetssystemet

⚠ADVARSEL: Pass på at alle sikkerhetssystemene fungerer som de skal før du tar verktøyet i bruk. Hvis ikke, kan det resultere i helseskader.

Test sikkerhetssystemet på følgende måte med tanke på mulige feil eller feilfunksjoner før bruk.

1. Ta batteriet ut av verktøyet. Ta deretter ut alle festemekanismene som sitter igjen i hovedmagasinet.
2. Sett batteriet på plass og slå på verktøyet.
3. Dra i startbryteren uten å berøre arbeidsstykket med kontaktelementet.
4. Åpne undermagasinet, til stopperen kommer ned fra opprinnelig posisjon og holder det på plass. Plasser kontaktelementet mot arbeidsstykket uten å dra i startbryteren.

► **Fig.17:** 1. Startbryter 2. Kontaktelement 3. Undermagasin 4. Stopper

Hvis verktøyet fungerer i trinn 3 eller 4 beskrevet ovenfor, betyr det at sikkerhetssystemet ikke fungerer som det skal. Avslutt bruken av verktøyet umiddelbart og ta kontakt med nærmeste Makita-servicesenter.

Håndtere festemekanismene

Stifter

⚠FORSIKTIG: Ikke bruk andre stifter enn de som er angitt i denne håndboken, eller stifter som er ødelagt, bøyd, rustne eller korrodert.

OBS: Stiftene og boksen må håndteres forsiktig. Hvis stiftene har fått hardhendt behandling, kan de være bøyd. Dette kan resultere i at de er vanskelige å mate inn, og at de setter seg fast.

OBS: Ikke lagre stifter på et veldig fuktig eller varmt sted, eller et sted som er utsatt for direkte sollys.

► **Fig.18**

Skyte inn festemekanismer

⚠ADVARSEL: Hold ansiktet unna verktøyet når du bruker det. Hvis ikke, kan det føre til skade.

⚠ADVARSEL: Ikke bruk verktøyet til å feste elektriske kabler. Verktøyet er ikke utformet for montering av elektriske kabler, og kan skade de elektriske kablens isolasjon, noe som igjen kan føre til elektrisk støt eller utgjøre en brannfare.

⚠ADVARSEL: Fortsett å presse kontaktelementet bestemt mot materialet til spikeren er drevet helt inn. Utilsiktet avfyring kan forårsake personskader.

⚠FORSIKTIG: Hold godt tak i verktøyet under bruk.

⚠FORSIKTIG: Ikke skyt festemekanismer inn i harde materialer som metall eller lignende. Hvis festemekanismen ikke klarer å trenge inn i materialet, kan det hende at verktøyet blir slått tilbake mot deg og forårsaker personskade.

OBS: Verktøyet vil ikke starte festingen etter fem sekunder uten betjening av bryteren mens enten kun startbryteren eller kontaktelementet aktiveres. Slipp startbryteren eller trekk kontaktelementet bort fra arbeidsstykket og plasser det deretter på nytt for å begynne festingen igjen.

MERK: Hvis du fortsetter å spikre over lengre tid, vil utblåsningsluften bli varm som følge av varmen fra motoren.

Verktøyet bruker to avfyriingsfunksjoner – full sekvensiell avfyring og kontaktavfyring.

MERK: Bare én avfyriingsmodus (full sekvensiell avfyring) er tilgjengelig i enkelte regioner eller land. Bryterutformingen varierer fra region til region.

Full sekvensiell avfyring

I denne modusen kan du skyte ut én festemekanisme i én sekvensiell operasjon.

Kontakt med et arbeidsstykke og deretter en avtrekker må aktiveres i en spesifikk rekkefølge for å avfyre verktøyet. Slipp og aktiver bryterkontrollene på nytt i samme rekkefølge for å fortsette å skyte ut festemekanismer.

1. Trykk på og hold inne hovedstrømbryteren for å slå på verktøyet.
2. Kontroller at lampen for sekvensiell avfyringsmodus lyser.

► **Fig.19:** 1. Hovedstrømknapp 2. Lampe for sekvensiell avfyringsmodus

3. Plasser kontaktelementet flatt på materialet.

► **Fig.20:** 1. Kontaktelement

4. Trykk startbryteren helt inn for å skyte ut en festemekanisme.

► **Fig.21:** 1. Startbryter

5. Slipp fingeren fra startbryteren. Løft deretter kontaktelementet opp fra materialet.

For å kjøre den neste festemekanismen gjentar du trinn 3 til 5 i den samme sekvensen.

Kontaktavfyring

Landsspesifikk

I denne modusen kan du velge enten kontinuerlig eller enkeltavfyring ved å følge hvilken som helst av avtrekkersekvensene.

Kontakt med et arbeidsstykke og en avtrekker kan aktiveres i hvilken som helst rekkefølge for å avfyre verktøyet. Slipp og aktiver kontakten med arbeidsstykket igjen for å skyte ut festemekanismer kontinuerlig.

Enkeltavfyring

1. Trykk på og hold inne hovedstrømbryteren for å slå på verktøyet.
2. Trykk på og hold kort inne startknappen for avfyringsmodus for å velge kontaktavfyringsmodus.

Lampen for kontaktavfyringsmodus lyser.

► **Fig.22:** 1. Startknapp for avfyringsmodus 2. Lampe for kontaktavfyringsmodus

3. Plasser kontaktelementet flatt på materialet.

4. Trykk startbryteren helt inn for å skyte ut en festemekanisme.

5. Slipp fingeren fra startbryteren. Løft deretter kontaktelementet opp fra materialet.

For å kjøre den neste festemekanismen gjentar du trinn 3 til 5 i den samme sekvensen.

Kontinuerlig avfyring

1. Trykk på og hold inne hovedstrømbryteren for å slå på verktøyet.
2. Trykk på og hold kort inne startknappen for avfyringsmodus for å velge kontaktavfyringsmodus.

Lampen for kontaktavfyringsmodus lyser.

3. Trykk på startbryteren.

► **Fig.23:** 1. Startbryter

4. Plasser kontaktelementet flatt på materialet for å skyte ut en festemekanisme.

5. Flytt verktøyet til de neste områdene med startbryteren trykket inn, og plasser kontaktelementet flatt på materialet for å skyte ut de påfølgende festemekanismene.

► **Fig.24:** 1. Startbryter 2. Kontaktelement

Avfyringsperre ved tomt magasin

Når antallet gjenværende festemekanismer i magasinet er nede i 5 - 7 stk., kan ikke bryteren lenger aktiveres, og verktøyet vil ikke avfyses. Sett inn en ny remse med festemekanismer i magasinet før du gjenopptar bruken.

Kontroll av gjenværende festemekanismer

Du kan se hvor mange festemekanismer som gjenstår i magasinet, gjennom siktvinduet. Skyveren vises i vinduet og beveges mot avfyringsåpningen etter hvert som antallet gjenstående festemekanismer minker.

► **Fig.25:** 1. Siktvindu 2. Festemekanismer 3. Skyver

Fjerne fastkjørte festemekanismer

⚠ADVARSEL: Kontroller alltid at batteriet og festemekanismene er tatt ut før du fjerner fastkjørte festemekanismer.

⚠ADVARSEL: Ikke press på stempelet for festemekanismene med makt. Ikke slå på stempelet for festemekanismene eller på selve festemekanismene med noe håndverktøy for å løse fastkjørte festemekanismer. Vær oppmerksom på at verktøyet er fylt med trykkluft og at trykket på innsiden opprettholdes. Hvis ikke sikkerhetsforholdsreglene i håndboken overholdes, kan det forekomme alvorlig personskade.

⚠ADVARSEL: Pek aldri verktøyet mot deg selv eller andre i nærheten når du løser en fastkjøring. Hvis ikke dette følges, kan det forekomme personskade ved feilavfyring, fordi verktøyet er fylt med trykkluft i et fabrikkforseglet kammer.

⚠FORSIKTIG: Ikke fjern fastkjørte festemekanismer med bare hender. Festemekanismen kan sprette ut av magasinet og forårsake personskade.

⚠FORSIKTIG: For å løse situasjoner med hyppig fastkjøring eller fastkjøring som er vanskelig å løse, ta kontakt med ditt lokale Makita-servicenter.

1. Ta ut batteriet.
2. Trykk på spaken og åpne undermagasinet.
3. Ta deretter ut alle festemekanismene som sitter igjen i hovedmagasinet.
4. Fjern fastkjørte festemekanismer fra avfyringsåpningen.
► **Fig.26:** 1. Spak 2. Undermagasin 3. Hovedmagasin 4. Utskytningsåpning
5. Plasser remsen med festemekanismer i hovedmagasinet igjen, og lukk undermagasinet.

VEDLIKEHOLD

⚠ ADVARSEL: Ikke demonter dette verktøyet. Verktøyet er forseglert med trykkluft, og demontering kan føre til alvorlig personskade.



⚠ FORSIKTIG: Forviss deg alltid om at maskinen er slått av og batteriet tatt ut før du foretar inspeksjon eller vedlikehold.

OBS: Aldri bruk gasolin, bensin, tynner alkohol eller lignende. Det kan føre til misfarging, deformering eller sprekkdannelse.

For å opprettholde produktets SIKKERHET og PALITELIGHET, må reparasjoner, vedlikehold og justeringer utføres av autoriserte Makita servicesentre eller fabrikk-servicesentre, og det må alltid brukes reservedeler fra Makita.

Initialisere stempelposisjon

Stempelet er kanskje ikke riktig posisjonert bak neste festemekanisme som skal skytes ut etter en fastkjøring eller hvis batterikapasiteten er lav. Utfør alltid initialiseringstrinnene før du gjenopptar bruken.

1. Ta batteriet ut av verktøyet.
2. Ta deretter ut alle festemekanismene som sitter igjen i hovedmagasinet.
3. Følg med på stempelposisjonen.

Hvis du ser stempelspissen utenfor stempelføringen, kan ikke kontaktelelementet settes i gang riktig.

► **Fig.27:** 1. Stempel 2. Stempelføring

Drei dybdejusteringshjulet for å angi den grunneste dybden, slik at kontaktelelementet fungerer som det skal.

► **Fig.28:** 1. Dybdejusteringshjul

4. Sett batteriet på plass og slå på verktøyet.
5. Åpne undermagasinet, til stopperen kommer ned fra opprinnelig posisjon og holder det på plass. Plasser kontaktelelementet mot arbeidsstykket som kan bli ødelagt.
6. Trykk startbryteren helt inn, med kontaktelelementet aktivert, for å tilbakestille stempelposisjonen.

► **Fig.29:** 1. Undermagasin 2. Stopper
3. Kontaktelement 4. Startbryter

Stempelposisjonen vil bli riktig initialisert.

7. Ta batteriet ut av verktøyet. Sett festemekanismene inn i hovedmagasinet igjen. Sett batteriet inn i verktøyet igjen.

Rengjøre magasinet

Rengjør innsiden av magasinet med jevne mellomrom. Rist verktøyet for å fjerne skitt, støv, trefliser og lim som har samlet seg på innsiden av magasinet.

► Fig.30

VALGFRITT TILBEHØR

⚠ FORSIKTIG: Det anbefales at du bruker dette tilbehøret eller verktøyet sammen med den Makita-maskinen som er spesifisert i denne håndboken. Bruk av annet tilbehør eller verktøy kan forårsake personskader. Tilbehør og verktøy må kun brukes til det formålet det er beregnet på.

Ta kontakt med ditt lokale Makita-servicesenter hvis du trenger mer informasjon om dette tilbehøret.

- Stifter
- Makita originalbatteri og lader

MERK: Enkelte elementer i listen kan være inkludert som standardtilbehør i verktøypakken. Elementene kan variere fra land til land.

TEKNISET TIEDOT

Malli:	DST630
Sinkilän leveys	5,7 mm–6,35 mm
Mahdolliset sinkiläpituudet	9,5 mm–38 mm
Sinkiläsäiliön kapasiteetti	110 kpl
Mitat (P x L x K) ^{1,2}	246 mm x 96 mm x 282 mm
Nimellisjännite	DC 18 V
Nettopaino	2,8–3,1 kg

¹ ilman koukkua

²BL1820B:n kanssa

HUOMAA: Sinkilöitä kutsutaan tässä käyttöoppaassa kiinnittimiksi, ellei toisin mainita.

- Jatkuvasta tutkimus- ja kehitystyöstämme johtuen esitetyt tekniset tiedot saattavat muuttua ilman erillistä ilmoitusta.
- Tekniset tiedot voivat vaihdella maittain.
- Nettopainoarvo sisältää käyttöoppaassa määritettyjen lisälaitteiden ja akkupakettien kevyimmän ja raskaimman yhdistelmän.

Käytettävä akkupaketti ja laturi

Akkupaketti	BL1815N / BL1820B / BL1830B / BL1840B / BL1850B / BL1860B
Laturi	DC18RC / DC18RD / DC18RE / DC18SD / DC18SE / DC18SF / DC18SH / DC18WC

- Tiettyjä yläpuolella kuvattuja akkuja ja latureita ei ehkä ole saatavana asuinalueestasi johtuen.

VAROITUS: Käytä vain edellä eriteltyjä akkupaketteja ja latureita. Muiden akkupakettien ja laturien käyttäminen voi aiheuttaa loukkaantumisen ja/tai tulipalon.

Symbolit

Laitteessa on mahdollisesti käytetty seuraavia symboleja. Opettele niiden merkitys ennen käyttöä.

	Lue käyttöohje.
	Käytä suojalaseja.
	Käytä kuulosuojaimia.
	Älä käytä telineillä tai tikkailla.
	Älä pidä sormea liipaisimella muutoin kuin naulattaessa, jotta naulain ei laukea vahingossa.



Ni-MH
Li-ion

Koskee vain EU-maita
Käytetyillä sähkö- ja elektroniikkalaitteilla, paristoilla ja akuilla voi olla negatiivisia ympäristö- ja terveysvaikutuksia niissä käytettyjen haitallisten osien takia. Älä hävitä sähkö- ja elektroniikkalaitteita tai akkuja kotitalousjätteen mukana! Vanhoja sähkö- ja elektroniikkalaitteita, paristoja ja akkuja koskevan EU-direktiivin ja sen perusteella laadittujen kansallisten lakien mukaan käytetyt sähkö- ja elektroniikkalaitteet, paristot ja akut on kierrätettävä toimittamalla ne erilliseen, ympäristönsuojelusäädösten mukaisesti toimivaan kierrätyspisteeseen. Tämä on ilmaista laitteessa olevalla ylivedetyn roska-astian symbolilla.

Käyttötarkoitus

Työkalu on tarkoitettu nitomaan sinkilöitä rakennusmateriaaleihin, esimerkiksi puutavaraan.

Melutaso

Tyypillinen A-painotettu melutaso määräytyy standardin EN60745-2-16 mukaan:

Äänenpainetaso (L_{pA}): 79 dB (A)

Virhemarginaali (K): 3 dB (A)

Työskentelyn aikana melutaso voi ylittää 80 dB (A).

HUOMAA: Ilmoitetut melutasoarvot on mitattu standarditestausmenetelmän mukaisesti ja niiden avulla voidaan vertailla työkaluja keskenään.

HUOMAA: Ilmoitettuja melutasoarvoja voidaan käyttää myös altistumisen alustavaan arviointiin.

VAROITUS: Käytä kuulosuojaimia.

VAROITUS: Sähkötyökalun käytön aikana mitattu todellinen melutasoarvo voi poiketa ilmoitetusta melutasoarvosta työkalun käyttötavan mukaan.

VAROITUS: Selvitä käyttäjän suojaamiseksi tarvittavat varoimet todellisissa käyttöolosuhteissa tapahtuvan arvioidun altistumisen mukaisesti (ottaen huomioon käyttöjakso kokonaisuuksissaan, myös jaksot, joiden aikana laite on sammutettuna tai käy tyhjäkäynnillä).

Tärinä

Standardin EN60745-2-16 mukaan määräytyvä tärinäarvo:

Tärinäpäästö (a_n): 2,5 m/s² tai alaisempi
Virhemarginaali (K): 1,5 m/s²

HUOMAA: Ilmoitetut kokonaistärinäarvot on mitattu standarditestausmenetelmän mukaisesti ja niiden avulla voidaan vertailla työkaluja keskenään.

HUOMAA: Ilmoitettuja kokonaistärinäarvoja voidaan käyttää myös altistumisen alustavaan arviointiin.

VAROITUS: Sähkötyökalun käytön aikana mitattu todellinen tärinäpäästöarvo voi poiketa ilmoitetuista kokonaisarvoista työkalun käyttötavan mukaan.

VAROITUS: Selvitä käyttäjän suojaamiseksi tarvittavat varoimet todellisissa käyttöolosuhteissa tapahtuvan arvioidun altistumisen mukaisesti (ottaen huomioon käyttöjakso kokonaisuuksissaan, myös jaksot, joiden aikana laite on sammutettuna tai käy tyhjäkäynnillä).

Vaatumustenmukaisuusvaatimukset

Koskee vain Euroopan maita

Vaatumustenmukaisuusvaatimukset on liitetty tähän käyttöoppaaseen liitteeksi A.

TURVAVAROITUKSET

Sähkötyökalujen käyttöä koskevat yleiset varoitukset

VAROITUS Tutustu kaikkiin tämän sähkötyökalun mukana toimitettuihin turvavaroituksiin, ohjeisiin, kuviin ja teknisiin tietoihin. Seuraavassa esitettyjen ohjeiden noudattamatta jättäminen voi aiheuttaa sähköiskun, tulipalon ja/tai vakavan vamman.

Säilytä varoitukset ja ohjeet

tulevaa käyttöä varten.

Varoituksissa käytettävällä termillä "sähkötyökalu" tarkoitetaan joko verkkovirtaa käyttävää (johdollista) työkalua tai akkukäyttöistä (johdotonta) työkalua.

Akkukäyttöisen sinkilänaulaimen turvaohjeet

- Oleta aina, että työkalu on ladattu sinkilöillä.** Naulaimen huolimaton käsittely voi aiheuttaa sinkilän odottamattoman laukaisun ja henkilövahingon.
- Älä suuntaa työkalua itseesi tai muita lähelläsi olevia päin.** Yllättävä liipaisimen painallus voi vapauttaa kiinnittimen ja aiheuttaa vammautumisen.
- Älä aktivoi työkalua, jollei työkalu ole tukevasti työkappaleita vasten.** Jos työkalu ei ole yhteydessä työkappaleeseen, kiinnitin voi poiketa aiotusta suunnasta.
- Katkaise työkalun virta, jos kiinnitin juuttuu työkaluun.** Jos työkaluun on kytketty virta, nau-lain saattaa vahingossa laueta juuttunutta sinkilää irrotettaessa.
- Ole varovainen jumittunutta kiinnittintä poistaessasi.** Koneisto saattaa puristuksessa ja kiinnitin saattaa laueta voimakkaasti, kun yrität vapauttaa jumittunutta tilaa.
- Älä käytä tätä naulainta sähköjohtojen kiinnittämiseen.** Sitä ei ole suunniteltu sähköjohtojen asentamiseen, ja se voi vahingoittaa sähköjohtojen eristystä ja aiheuttaa siten sähköiskun tai tulipalon vaaran.
- Pidä kädet ja jalat poissa poistoaukon tuntumasta.**
- Irrota akku aina ennen kiinnittimien lisäämistä ja säätö-, tarkistus- tai huoltotoimia ja kun lopetat työkalun käytön.**
- Varmista ennen käyttöä, ettei lähellä ole ketään.** Älä koskaan yritä naulata kiinnittimiä samaan aikaan seinän sisä- ja ulkopuolelta. Kiinnittimet voivat tunkeutua läpi ja/tai kimmota ja aiheuttaa vakavan vaaratilanteen.
- Huolehdi jalansijasta ja säilytä tasapaino käsitellessäsi työkalua.** Varmista, ettei kukaan ole alapuolella, kun työskentelet korkeissa paikoissa.
- Älä koskaan käytä naulainta seuraavanlaisiin erityistiloihin, joissa on merkintä "Älä käytä telineillä, tikkailla", kuten esimerkiksi:**
 - jos käyttöpaikan vaihtaminen edellyttää telineiden, portaiden, tikkaiden tai vastaavien rakennelmien, kuten kattorimoituksen käyttöä,
 - laatikoiden tai häkkien sulkeminen,
 - kuljetuksenaikaisten turvajärjestelmien kiinnittäminen esim. ajoneuvoihin tai vaunuihin.
- Tarkista seinät, katot, lattiat, kattorakenteet ja vastaavat huolella välttääksesi sähköjohtoon, kanavaan tai kaasuputkeen osuvan niittaamisen aiheuttaman sähköiskun, kaasuvuodon, räjähdyksen tms.**
- Käytä vain tässä oppaassa määritettyjä kiinnittämiä.** Muiden kiinnittimien käyttäminen voi

aiheuttaa työkalun toimintahäiriön.

14. Älä tee työkaluun muutoksia äläkä yritä käyttää sitä muuhun kuin kiinnittimien kiinnittämiseen.
15. Älä käytä työkalua ilman kiinnittämiä. Se lyhentää työkalun käyttöikää.
16. Lopeta käyttö välittömästi, jos havaitset työkalussa jotain vikaa tai tavallista poikkeavaa.
17. Älä koskaan niittaa materiaalia, jonka kiinnitin voi läpäistä ja jatkaa lentorataansa.
18. Älä koskaan käytä liipaisinta ja turvavipua samanaikaisesti, ennen kuin olet valmis työkappaleiden kiinnittämiseen. Anna työkappaleen puristua turvavipua vasten. Älä koskaan vähennä sen turvavaikutusta lukitsemalla turvavipu taka-asentoon tai painamalla sitä kädellä.
19. Älä koskaan peukaloi turvakytintä. Tarkista usein, että turvakytin toimii asianmukaisesti.
20. Poista aina kiinnittimet työkalusta, kun työkalu ei ole käytössä.
21. Vältä magneettien ja magneettisten laitteiden asettamista liian lähelle työkalua. Ne voivat haitata työkalun magneettianturin toimintaa.

SÄILYTÄ NÄMÄ OHJEET.

VAROITUS: ÄLÄ anna työkalun helppokäyttöisyyden (toistuvan käytön aikaansaama) johtaa sinua väärään turvallisuuden tunteeseen niin, että laiminlyöt työkalun turvaohjeiden noudattamisen. VÄÄRINKÄYTTÖ tai tässä käyttöohjeessa ilmoitettujen turvamääräysten laiminlyönti voi aiheuttaa vakavia henkilövahinkoja.

Akkupakettia koskevia tärkeitä turvaohjeita

1. Ennen akun käyttöönottoa tutustu kaikkiin laturissa (1), akussa (2) ja akkukäyttöisessä tuotteessa (3) oleviin varoitusteksteihin.
2. Älä pura tai peukaloi imuria akkupakettia. Se voi johtaa tulipaloon, ylikuumentumiseen tai räjähdykseen.
3. Jos akun toiminta-aika lyhenee merkittävästi, lopeta akun käyttö. Seurauksena voi olla ylikuumentuminen, palovammoja tai jopa räjähdys.
4. Jos akkunestettä pääsee silmiin, huuhtele puhtaalla vedellä ja hakeudu välittömästi lääkärin hoitoon. Akkuneste voi aiheuttaa näön menetyksen.
5. Älä oikosulje akkua.
 - (1) Älä koske akun napoihin millään sähköä johtavalla materiaalilla.
 - (2) Vältä akun oikosulkemista äläkä säilytä akkua yhdessä muiden metalliesineiden, kuten naulojen, kolikoiden ja niin edelleen kanssa.
 - (3) Älä aseta akkua alttiiksi vedelle tai sateelle.Oikosulku voi aiheuttaa virtapiikin, ylikuumentumista, palovammoja tai laitteen rikkoutumisen.

6. Älä säilytä ja käytä työkalua ja akkupakettia paikassa, jossa lämpötila voi nousta 50 °C:een (122 °F) tai korkeammaksi.
7. Älä hävitä akkua polttamalla, vaikka se olisi pahoin vaurioitunut tai täysin loppuun kulunut. Avotuli voi aiheuttaa akun räjähtämisen.
8. Älä naulaa, leikkaa, purista, heitä tai pudota akkupakettia tai iske sitä kovia esineitä vasten. Tällaiset toimet voivat johtaa tulipaloon, ylikuumentumiseen tai räjähdykseen.
9. Älä käytä viallista akkua.
10. Sisältyviä litium-ioni-akkuja koskevat vaarallisten aineiden lainsäädännön vaatimukset. Esimerkiksi kolmansien osapuolten huoltaliikkeiden tulee kaupallisissa kuljetuksissa noudattaa pakkaamista ja merkintöjä koskevia erityisvaatimuksia. Lähetettävän tuotteen valmistelu edellyttää vaarallisten aineiden asiantuntijan neuvontaa. Huomioi myös mahdollisesti yksityiskohtaisemmat kansalliset määräykset Akun avoimet liittimet tulee suojata teipillä tai suojuksella ja pakkaaminen tulee tehdä niin, ettei akku voi liikkua pakkauksessa.
11. Kun akkupaketti on hävitettävä, poista se laitteesta ja hävitä se turvallisesti. Hävitä akku paikallisten määräysten mukaisesti.
12. Käytä akkua vain Makitan ilmoittamien tuotteiden kanssa. Akkujen asentaminen yhteensopimattomiin tuotteisiin voi aiheuttaa tulipalon, liiallisen ylikuumentumisen, räjähdyksen tai akkunestevuotoja.
13. Jos laitetta ei käytetä pitkään aikaan, akku on poistettava laitteesta.
14. Akkupaketin lämpötila voi käytön aikana ja sen jälkeen nousta niin kuumaksi, että se voi aiheuttaa palovammoja tai lieviä palovammoja. Käsittele kuumia akkupaketteja huolellisesti.
15. Älä kosketa työkalun liittintä välittömästi käytön jälkeen, sillä se voi olla riittävän kuuma aiheuttamaan palovammoja.
16. Älä päästä lastuja, pölyä tai maata akkupaketin liittimiin, aukkoihin ja uriin. Se voi johtaa työkalun tai akkupaketin lämpenemiseen, syttymiseen, purkautumiseen tai toimintahäiriöön, mikä voi aiheuttaa palovammoja tai vammoja.
17. Ellei työkalu tue käyttöä korkeajännitelinjojen lähellä, älä käytä akkupakettia korkeajännitelinjojen lähellä. Se voi johtaa työkalun tai akkupaketin toimintahäiriöön tai rikkoutumiseen.
18. Pidä akku poissa lasten ulottuvilta.

SÄILYTÄ NÄMÄ OHJEET.

HUOMIO: Käytä vain alkuperäisiä Makita-akkuja. Muiden kuin aitojen Makita-akkujen, tai mahdollisesti muutettujen akkujen käyttö voi johtaa akun murtumiseen ja aiheuttaa tulipaloja, henkilö- ja omaisuusvahinkoja. Se mitätöi myös Makita-työkalun ja -laturin Makita-takuun.

HUOMAUTUS: Makita ei vastaa tapaturmista, jotka johtuvat muiden kuin akuperäisten Makita-akkujen tai muunneltujen akkujen käytöstä. Akuperäisten Makita-akkujen yhteensopivuus Makita-työkalujen ja -laturien kanssa on arvioitu tarkasti sovellettavien lakien ja turvallisuusstandardien mukaisesti.

Vihjeitä akun käyttöiän pidentämiseksi

1. Lataa akku ennen kuin se purkautuu täysin. Lopeta aina työkalun käyttö ja lataa akku, jos huomaat työkalun tehon vähenevän.
2. Älä koskaan lataa uudestaan täysin ladattua akkua. Yliilataaminen lyhentää akun käyttöikää.
3. Lataa akku huoneen lämpötilassa välillä 10 °C - 40 °C. Anna kuumen akun jäähtyä ennen lataamista.
4. Irrota akkupaketti työkalusta tai laturista, kun sitä ei käytetä.
5. Lataa akkupaketti, jos et käytä sitä pitkään aikaan (yli kuusi kuukautta).

TOIMINTOJEN KUVAUS

⚠HUOMIO: Varmista aina ennen säätöjä ja tarkastuksia, että työkalu on sammutettu ja akkupaketti irrotettu.

Akun asentaminen tai irrottaminen

⚠HUOMIO: Sammuta työkalu aina ennen akun kiinnittämistä tai irrottamista.

⚠HUOMIO: Pidä työkalusta ja akusta tiukasti kiinni, kun irrotat tai kiinnität akkua. Jos akkupaketti tai työkalu putoaa, ne voivat vaurioitua tai aiheuttaa tapaturman.

Akkupaketti asetetaan paikalleen sovittamalla akkupaketin kieleke rungon uraan ja työntämällä se sitten paikalleen. Työnnä se pohjaan asti niin, että kuulet sen napsahtavan paikoilleen. Jos näet kuvan mukaisen punaisen ilmaisimen, lukitus ei ole täysin pitävä.

Irrota akku painamalla akun etupuolella olevaa painiketta ja vetämällä akku ulos työkalusta.

► **Kuva1:** 1. Punainen ilmaisim 2. Painike
3. Akkupaketti

⚠HUOMIO: Työnnä akkupaketti aina pohjaan asti, niin että punainen ilmaisim ei enää näy. Jos akkupaketti ei ole kunnolla paikallaan, se voi pudota työkalusta ja aiheuttaa vammoja joko sinulle tai sivullisille.

⚠HUOMIO: Älä käytä voimaa akun asennuksessa. Jos akku ei liu'u paikalleen helposti, se on väärässä asennossa.

Akun jäljellä olevan varaustason ilmaisin

Vain akkupaketeille ilmaisimella

Painamalla tarkistuspainiketta saat näkyviin akun jäljellä olevan varausten. Merkkivalot palavat muutaman sekunnin ajan.

► **Kuva2:** 1. Merkkivalot 2. Tarkistuspainike

Merkkivalot			Akussa jäljellä olevan varaus
Palaa	Pois päältä	Viikkuu	
■ ■ ■ ■			75% - 100%
■ ■ ■ □			50% - 75%
■ ■ □ □			25% - 50%
■ □ □ □			0% - 25%
▬ □ □ □			Lataa akku.
■ ■ □ □	↑ ↓	□ □ ■ ■	Akussa on saattanut olla toimintahäiriö.

HUOMAA: Ilmoitettu varaustaso voi erota hieman todellisesta varaustasosta sen mukaan, millaisissa oloissa ja missä lämpötilassa laitetta käytetään.

HUOMAA: Ensimmäinen (vasemmanpuoleisin) merkkivalo vilkkuu, kun akun suojausjärjestelmä on toiminnassa.

Työkalun/akun suojausjärjestelmä

Työkalu on varustettu työkalu/akun suojausjärjestelmällä. Tämä järjestelmä pidentää työkalun ja akun käyttöikää katkaisemalla automaattisesti moottorin virran. Työkalu pysähtyy automaattisesti kesken käytön, jos työkalussa tai akussa ilmenee jokin seuraavista tilanteista: Joissakin tilanteissa merkkivalot syttyvät.

► **Kuva3:** 1. Merkkivalo 2. Virran/tilan merkkivalo

HUOMAA: Kytkimen muoto vaihtelee asuinmaan mukaan.

Suojaustilan osoitus

Merkkivalo		Virran/tilan merkkivalo		Tila
Palaa	Vilkkuu	Palaa	Vilkkuu	
■	▬	■	▬	Ylikuormitus Ylikuumentaminen
▬	▬	▬	▬	

Ylikuormitusuoja

Kun laitetta/akkua käytetään tavalla, joka saa sen kuluttamaan epätavallisen suuren määrän virtaa, laite pysähtyy automaattisesti. Katkaise tässä tilanteessa laitteesta virta ja lopeta ylikuormitustilan aiheuttanut käyttö. Käynnistä sitten laite uudelleen kytkemällä siihen virta.

Ylikuumenemissuoja

Kun työkalu/akku ylikuumentee, työkalu pysähtyy automaattisesti. Tässä tapauksessa anna työkalun jäähtyä ennen kuin kytket sen uudelleen päälle.

Ylipurkautumissuoja

Kun akkukapasiteetti käy vähiin, työkalu pysähtyy automaattisesti. Jos työkalu ei toimi, vaikka kytkimiä käytetään, irrota akut työkalusta ja lataa ne.

Suojaus muilta haitallisilta tapahtumilta

Suojausjärjestelmä on suunniteltu suojaamaan työkalu myös muilta tapahtumilta, jotka voisivat vahingoittaa työkalua, ja pysäyttämään työkalu automaattisesti tällaisissa tapauksissa. Kun työkalu tai sen toiminta on pysähtynyt tilapäisesti tai se on pysähtynyt, poista pysäytyksen syy seuraavien vaiheiden mukaisesti.

1. Varmista, että kaikki kytkimet ovat OFF-asennossa, ja käynnistä uudelleen kytkemällä työkalu uudelleen päälle.
2. Lataa akut tai vaihda ne ladattuihin akkuihin.
3. Anna työkalun ja akkujen jäähtyä.

Jos suojausjärjestelmän nollaaminen ei korjaa tilannetta, ota yhteys paikalliseen Makita-huoltoon.

Virtakytkimen toiminta

⚠️HUOMIO: Tarkista aina ennen akkupaketin asettamista työkaluun, että liipaisinkytkin kytkeytyy oikein ja palaa ”OFF”-asentoon, kun se vapautetaan.

Käynnistä työkalu pitämällä päävirtapainiketta painetuna, kunnes virran merkkivalot syttyvät. Sammuta työkalu pitämällä päävirtapainiketta painetuna, kunnes virran merkkivalo sammuu.

HUOMAA: Kytkimen muoto vaihtelee asuinmaan mukaan.

► **Kuva4:** 1. Päävirtapainike 2. Virran merkkivalo

HUOMAA: Työkalun virtaa ei voi kytkeä, kun joko liipaisinkytkintä tai kosketuselementtiä käytetään. Vapauta liipaisinkytkin ja kosketuselementti ennen työkalun virran kytkemistä.

HUOMAA: Työkalua ei voi sammuttaa, kun kiinnittämiä naulataan.

HUOMAA: Päävirtakytkin kytkeytyy automaattisesti pois päältä, jos työkalu on käyttämättömänä jonkin aikaa.



Toimintatilan valitseminen

Maakohtainen

HUOMAA: Eräillä alueilla tai eräissä maissa on käytettävissä vain yksi naulaustila. Kytkimen malli vaihtelee asuinalueesi mukaan.

Työkalussa on selektiivinen toiminnan laukaisu. Valitse haluamasi toimintatila painamalla toimintatilan vaihtopainiketta hetki.

► **Kuva5:** 1. Toimintatilan vaihtopainike 2. Peräkkäisnaulaustila 3. Kosketusnaulaustila

Tilakytkin	Toimintatila	Ominaisuus
	Täydellinen sekventiaali-toiminta	Naulaa yksi kiinnitin yhdellä peräkkäistoiminnolla. Sopii kiinnittimen naulaamiseen varovasti ja tarkasti, auttaa myös kiinnittimen sijoittamisessa tarkasti.
	Sarjatoiminta	Kertanaulaus ja jatkuva naulaus ovat käytettävissä. Suositeltava, kun halutaan erittäin tuottavaa kiinnittimen sijoittamista.

: Ei käytettävissä kaikilla alueilla ja kaikissa maissa.

HUOMAA: Toimintatilaa ei voi vaihtaa, kun joko liipaisinkytkintä tai kosketuselementtiä käytetään.

Naulaussyvyuden säätäminen

⚠️VAROITUS: Varmista aina, että sormet eivät ole liipaisinkytkimen tai turvakärjen päällä ja että akkupaketti on poistettu ennen naulaussyvyuden säätöä.

Säädä naulaussyvyyttä kiertämällä syvyydensäädintä. Naulaussyvyys suurenee, kun syvyydensäädintä käännetään kuvan suuntaan A, ja pienenee, kun sitä käännetään suuntaan B. Naulaussyvyuden säätöalue on 8 mm.

► **Kuva6:** 1. Syvyydensäädin

HUOMAUTUS: Älä käännä syvyydensäädintä liikaa, sillä se voi juuttua.

Säädä naulaussyvyys tarpeen mukaan.

► **Kuva7:** 1. Liian syvä 2. Samalla tasolla 3. Liian matala

Lampun syyttäminen

⚠️HUOMIO: Älä katso suoraan lamppuun tai valonlähteeseen.

Lamppu syttyy, kun liipaisinkytkintä painetaan tai turvakärki aktivoidaan. Lamppu palaa niin kauan kuin liipaisinkytkintä vedetään tai turvakärki on aktivoitu. Lamppu sammuu usean sekunnin kuluttua liipaisinkytkimen ja turvakärjen vapauttamisesta.

► **Kuva8:** 1. Liipaisinkytkin 2. Turvakytin 3. Lamppu

HUOMAUTUS: Pyyhi lika pois linssistä kuivalla liinalla. Varo naarmuttamasta linssiä, ettei valoteho laske.

HUOMAUTUS: Jos työkalu on ylikuumentunut, lamppu vilkkuu. Tässä tapauksessa pitää vapauttaa liipaisinkytkin ja turvakytkin ja antaa työkalun/akun jäähtyä ennen käytön jatkamista.

HUOMAA: Työkalu ei välttämättä laukea, kun akun varaus on vähissä, vaikka lamppu palaisi edelleen. Lataa tällöin akkupaketti.

KOKOONPANO

⚠HUOMIO: Varmista aina ennen mitään työkalulle tehtäviä toimenpiteitä, että se on sammutettu ja akku irrotettu.

Kiinnittimien lataaminen/ poistaminen

⚠HUOMIO: Varmista aina ennen kiinnittimien lataamista, että akkupaketti on irrotettu. Tahaton laukeaminen voi aiheuttaa henkilö- ja omaisuusvahinkoja.

⚠HUOMIO: Varmista kiinnittimien lataamisen jälkeen, että alasäiliö on varmasti suljettu. Pääsäiliöstä putoavat kiinnittimet voivat aiheuttaa vammoja käyttäjälle tai sivullisille, varsinkin korkealla työskennellessä.

⚠HUOMIO: Älä liu'uta kiinnittimillä ladattua säiliötä äkillisesti. Kiinnittimien tahaton pudottaminen erityisesti korkealla työskennellessä voi aiheuttaa henkilövahinkoja.

⚠HUOMIO: Lataa kiinnittimet oikein päin. Lataamisesta väärin päin voi seurata käyttöä ennen aikainen kuluminen sekä muiden osien vahingoittuminen.

⚠HUOMIO: Lataa sinkilänaulaimen säiliöön aina samanlaisia, samankokoisia ja -pituisia kiinnittämiä.

HUOMAUTUS: Älä käytä vääntyneitä kiinnittämiä ja kiinnitinliuskoja. Käytä tässä oppaassa määritettyjä kiinnittämiä. Muiden kuin määritettyjen kiinnittimien käyttäminen voi aiheuttaa kiinnittimien juuttumista ja toimintahäiriön.

HUOMAUTUS: Vältä vähän kiinnittämiä sisältävien liuskojen lataamista varsinkin, jos kiinnittimet ovat lyhyitä. Se voi aiheuttaa jumitumisen ja vahingoittaa työkalua.

HUOMAUTUS: Varmista ennen kiinnittimien lataamista, että säiliössä ei ole pudonneita kiinnittämiä. Jos pudonneita kiinnittämiä on, lataamisesta seuraa työkalun voittuminen.

1. Poista akkupaketti.

2. Paina vipua ja avaa alasäiliö.

► **Kuva9:** 1. Vipu 2. Alasäiliö

3. Lataa kiinnitinliuska pääsäiliöön alasäiliön puolelta siten, että kiinnittimien kannat osoittavat ylöspäin.

4. Varmista, että kiinnittimet on ladattu kunnolla pääsäiliön pohjalle, ja palauta sitten alasäiliö alkuperäiseen asentoonsa niin, että vipu lukitsee sen.

► **Kuva10:** 1. Kiinnittimet 2. Pääsäiliö 3. Alasäiliö

Kun haluat poistaa kiinnittimet, paina vipua ja avaa alasäiliö. Ota kiinnittimet pois pääsäiliöstä.

HUOMAA: Jos kiinnittämiä ei voi poistaa pääsäiliöstä, irrota ne käyttämällä uraruuvitaltaa tai vastaavaa työkalua tai lataa pääsäiliöön uusi kiinnitinliuska ja laukaise kaikki jäljellä olevat vanhat kiinnittimet hylkymateriaaliin.

► **Kuva11:** 1. Kiinnittimet 2. Tasapäinen ruuvitalta

Nokkasovitin

⚠HUOMIO: Varmista aina, että sormet eivät ole liipaisinkytkimen tai turvakärjen päällä, poista kaikki kasettiin jääneet kiinnittimet ja irrota akkupaketti ennen nokan sovितteen kiinnittämistä tai irrottamista.

Kiinnitä nokan sovite turvakärkeen, kun naulaat kiinnittämiä materiaaliin, jonka pinta vahingoittuu helposti.

Nokan sovितteen kiinnittäminen

Aseta nokan sovite turvakärkeen. Varmista kuvan mukaisesti, että nokan sovite istuu täydellisesti.

► **Kuva12:** 1. Nokkasovitin 2. Turvakärki

Nokan sovितteen irrottaminen

Nokan sovite voidaan irrottaa käsin.

HUOMAA: Jos nokan sovitetta ei voi irrottaa käsin, aseta tasapäinen ruuvitalta nokan sovितteen ja turvakärjen väliin ja irrota nokan sovite.

► **Kuva13:** 1. Nokkasovitin 2. Turvakärki
3. Tasapäinen ruuvitalta

HUOMAA: Nokan sovitetta voi säilyttää pidikkeessä kuvan mukaisesti sen katoamisen estämiseksi.

► **Kuva14:** 1. Kärkisovitin 2. Pidike

Koukku

⚠VAROITUS: Älä kuormita koukkuja liikaa.

Muutoin epäsäännöllinen ylikuorma voi vaurioittaa työkalua ja aiheuttaa henkilövahingon.

⚠HUOMIO: Älä ripusta koukkuja lantiovyöhön. Jos koukku irttaa vahingossa ja työkalu putoaa, seurauksena voi olla tahaton laukeaminen ja henkilövahinkoja.

► **Kuva15**

⚠️HUOMIO: Kun asennat koukun, kiristä se aina kiinni ruuvilla. Muutoin koukku voi irrota laitteesta ja aiheuttaa henkilövamman.

⚠️HUOMIO: Käytä ripustus-/kiinnitysosia vain niiden käyttötarkoituksen mukaisesti. Käyttö muihin tarkoituksiin voi aiheuttaa onnettomuuden tai henkilövahingon.

⚠️HUOMIO: Ripusta työkalu kunnolla, ennen kuin irrotat otteesi siitä. Puutteellisesta tai epätasaisesta ripustamisesta saattaa seurata putoaminen ja henkilövahinko.

Työkalun voi kätevästi ripustaa tilapäisesti koukkuun. Ripusta työkalu koukulla työkaluhyllyyn, kiskoon tai seinälle.

Koukku voidaan asentaa kummalle puolelle työkalua tahansa.

Asenna koukku työntämällä se työkalun koteloon uraan jommallekummalle puolelle ja varmista kiinnitys ruuvilla kuvan mukaisesti. Voit irrottaa sen avaamalla ruuvia ja irrottamalla sitten koukun.

► **Kuva16:** 1. Ura 2. Koukku 3. Ruuvi

TYÖSKENTELY

Turvajärjestelmän testaaminen

⚠️VAROITUS: Varmista ennen käyttöä, että kaikki turvajärjestelmät toimivat. Muuten seurauksena voi olla henkilövamma.

Testaa turvajärjestelmät mahdollisten vikojen tai toimintahäiriöiden varalta ennen käytön aloittamista.

1. Irrota akkupaketti työkalusta. Poista sitten kaikki pääsäiliöön jääneet kiinnittimet.

2. Aseta akkupaketti paikalleen ja kytke työkalu päälle.

3. Paina liipaisinkytkintä koskematta materiaalia turvakytkimellä.

4. Avaa alasäiliötä, kunnes pysäytin laskeutuu alas alkuperäisestä asennostaan ja pitää sen paikallaan. Aseta sitten turvakytkin materiaalia vasten liipaisinkytkintä painamatta.

► **Kuva17:** 1. Liipaisinkytkin 2. Turvakytkin 3. Alasäiliö 4. Pysäytin

Jos työkalu toimii yllä kuvatussa vaiheessa 3 tai 4, turvajärjestelmä ei toimi oikein. Lopeta työkalun käyttö välittömästi ja ota yhteys paikalliseen Makitan huoltoedustajaan.

Kiinnittimien käsitteleminen

Sinkilät

⚠️HUOMIO: Älä käytä muita sinkilöitä, kuin tässä oppaassa on määritetty, äläkä sellaisia, jotka voivat olla vahingoittuneita, vääntyneitä, ruosteisia tai syöpyneitä.

HUOMAUTUS: Käsittele sinkilöitä ja niiden lipasta varovasti. Jos sinkilöitä on käsitelty huolimattomasti, ne saattavat taipua muodottomiksi, aiheuttaen näin huonon sinkilänsyötön tai juuttumisen.

HUOMAUTUS: Älä säilytä sinkilöitä erittäin kosteissa tai kuumissa tiloissa äläkä suorassa auringonvalossa.

► **Kuva18**

Kiinnittimien naulaaminen

⚠️VAROITUS: Pidä kasvat poissa työkalun tieltä työkalua käytettäessä. Muuten seurauksena voi olla henkilövahinko.

⚠️VAROITUS: Älä käytä tätä työkalua sähköjohdojen kiinnittämiseen. Tätä työkalua ei ole tarkoitettu sähköjohdojen asentamiseen, ja se voi vahingoittaa sähköjohdojen eristystä ja aiheuttaa siten sähköiskun tai tulipalon vaaran.

⚠️VAROITUS: Jatka pitämällä turvakärkeä tiukasti kiinni materiaalissa, kunnes naula uppoaa täysin materiaalin sisään. Tahaton laukaiseminen voi aiheuttaa henkilövahinkoja.

⚠️HUOMIO: Pidä työkalusta kiinni tukevasti käytön aikana.

⚠️HUOMIO: Älä yritä naulata kiinnittämiä koviin materiaaleihin, kuten metalliin tms. Jos kiinnitin ei läpäise materiaalia, työkalu saattaa potkaista takaisin ja aiheuttaa vammoja.

HUOMAUTUS: Työkalu ei aloita kiinnittämistä, kun mitään kytkintä ei ole käytetty viiteen sekuntiin, jos vain liipaisinkytkin tai kosketuselementti on aktivoitu. Vapauta liipaisinkytkin tai irrota kosketuselementti työkappaleesta ja aseta työkalu sitten uudelleen, jotta voit aloittaa kiinnittämisen uudelleen.

HUOMAA: Jos naulainta käytetään yhtäjaksoiseen naulaamiseen pitkän aikaa, sen pakoilma kuumenee moottorista johtuvan lämmön takia.

Työkalussa on kaksi naulaustoimintoa, täysi peräkkäisnaualaus ja kosketusnaualaus.

HUOMAA: Eräillä alueilla tai eräissä maissa on käytettävissä vain yksi naulaustila (täysi peräkkäisnaualaus). Kytkimen malli vaihtelee asuinalueesi mukaan.

Täydellinen sekventiaalinen toiminta

Tässä tilassa voit naulata yhden kiinnittimen yhdellä peräkkäisellä toiminnolla.

Kosketus työkappaleeseen ja liipaisin täytyy aktivoida määrättyssä järjestyksessä työkalun käyttämiseksi. Vapauta kytkimen ohjus ja aktivoi se uudelleen samassa järjestyksessä, kun haluat jatkaa kiinnittimien naulaamista.

1. Kytke työkaluun virta pitämällä päävirtapainiketta painettuna.

2. Varmista, että sekventiaalisen toimintatilan merkivalo syttyy.

► **Kuva19:** 1. Päävirtapainike 2. Sekventiaalisen toimintatilan merkkivalo

3. Aseta kosketuselementti materiaalia vasten.

► **Kuva20:** 1. Turvakytkin

4. Naulaa kiinnitin vetämällä liipaisinkytkin pohjaan.

► **Kuva21:** 1. Liipaisinkytkin

5. Ota sormi pois liipaisinkytkimeltä. Nosta sitten kosketuselementti irti materiaalista.

Naulaa seuraava kiinnitin toistamalla vaiheet 3–5 samassa järjestyksessä.

Sarjatoiminta

Maakohtainen

Tässä tilassa voit valita joko jatkuvan tai kerta-naulauksen käyttämällä liipaisinta missä tahansa järjestyksessä.

Kosketus työkappaleeseen ja liipaisin voidaan aktivoida missä tahansa järjestyksessä työkalun käyttämiseksi. Voit naukata kiinnittimiä jatkuvasti vapauttamalla kosketuksen työkappaleeseen ja aktivoimalla sen uudelleen.

Kertanaulaus

1. Kytke työkaluun virta pitämällä päävirtapainiketta painettuna.

2. Valitse sarjatoimintatila painamalla toimintatilan vaihtopainiketta hetki.

Sarjatoimintatilan merkkivalo syttyy.

► **Kuva22:** 1. Toimintatilan vaihtopainike
2. Sarjatoimintatilan merkkivalo

3. Aseta kosketuselementti materiaalia vasten.

4. Naulaa kiinnitin vetämällä liipaisinkytkin pohjaan.

5. Ota sormi pois liipaisinkytkimeltä. Nosta sitten kosketuselementti irti materiaalista.

Naulaa seuraava kiinnitin toistamalla vaiheet 3–5 samassa järjestyksessä.

Jatkuva naulaus

1. Kytke työkaluun virta pitämällä päävirtapainiketta painettuna.

2. Valitse sarjatoimintatila painamalla toimintatilan vaihtopainiketta hetki.

Sarjatoimintatilan merkkivalo syttyy.

3. Vedä liipaisinkytkimestä.

► **Kuva23:** 1. Liipaisinkytkin

4. Naulaa kiinnitin asettamalla turvakärki materiaalia vasten.

5. Siirrä työkalu seuraaville alueille liipaisinkytkin vedettynä ja naukaa seuraavat kiinnittimet asettamalla turvakärki materiaalia vasten.

► **Kuva24:** 1. Liipaisinkytkin 2. Turvakytkin

Tyhjälaukaisun estomekanismi

Kun kasetissa on jäljellä 5 - 7 kiinnintä, kytkintä ei voi enää aktivoida ja työkalu lakkaa toimimasta. Aseta uusi kiinnitinliuska kasettiin ennen käytön jatkamista.

Jäljellä olevien kiinnittimien määrän tarkastus

Tarkista säiliössä jäljellä olevat kiinnittimet tarkastusikkunan kautta. Työnnin näkyvissä ikkunassa ja liikkuu kohti laukaisuaukkoa, kun jäljellä olevien kiinnittimien määrä pienenee.

► **Kuva25:** 1. Täyhystinikkuna 2. Kiinnittimet
3. Työnnin

Juuttuneiden kiinnittimien poistaminen

VAROITUS: Varmista aina ennen juuttuneiden kiinnittimien poistamista, että akkupaketti ja kiinnittimet on irrotettu.

VAROITUS: Älä paina kiinnittimen käyttö-päätä voimakkaasti. Älä poista tukoksia lyömällä kiinnittimen käyttö-päätä ja kiinnittimiä käsityökä-lulla. Huomaa, että työkalu on ladattu paineilmalla ja että paine säilyy sen sisällä. Tämän oppaan varo-toimenpiteiden laiminlyönnistä voi seurata vakava henkilövahinko.

VAROITUS: Älä koskaan osoita työkalulla itseäsi tai muita, kun poistat tukoksia. Muutoin seurauksena voi olla vahingossa tapahtuvasta lau-keamisesta johtuva vamma, koska työkalun sulje-tussa kammiossa on paineilmaa.

HUOMIO: Älä koske poista juuttuneita kiinnit-timiä paljain käsin. Kiinnitin voi ponnahtaa ulos kasetista ja aiheuttaa henkilövahingon.

HUOMIO: Jos tukoksia esiintyy usein tai niitä on vaikea poistaa, ota yhteyttä valtuutettuun Makita-huoltoiliikkeeseen.

1. Irrota akkupaketti.

2. Paina vipua ja avaa alasäiliö.

3. Poista kaikki pääsäiliöön jääneet kiinnittimet.

4. Poista juuttuneet kiinnittimet laukaisuaukosta.

► **Kuva26:** 1. Vipu 2. Alasäiliö 3. Pääsäiliö
4. Laukaisuaukko

5. Aseta kiinnitinliuskat takaisin säiliöön ja sulje alasäiliö kunnolla.

KUNNOSSAPITO

VAROITUS: Älä pura tätä työkalua. Tämä työkalu on tiivistetty paineilmalla, ja purkamisesta voi seurata vakava henkilövahinko.



▲HUOMIO: Varmista aina ennen tarkastusta tai huoltoa, että työkalu on sammutettu ja akku irrotettu.

HUOMAUTUS: Älä koskaan käytä bensiiniä, ohenteita, alkoholia tai tms. aineita. Muutoin pinta voi halkeilla tai sen värit ja muoto voivat muuttua. Muutoin laitteeseen voi tulla värjäytymiä, muodon vääristymiä tai halkeamia.

Tuotteen TURVALLISUUDEN ja LUOTETTAVUUDEN takaamiseksi korjaukset, muut huoltotyöt ja säädöt on teetettävä Makitan valtuutetussa huoltopisteessä Makitan varaosia käyttäen.

Käyttöpään asennon alustaminen

Käyttöpää ei välttämättä ole oikein seuraavaksi naulatavan kiinnittimen takana kiinnittimen juuttumisen jälkeen tai kun akun varaus on vähissä. Suorita aina alustusvaiheet, ennen kuin aloitat työskentelyn uudelleen.

1. Irrota akkupaketti työkalusta.
2. Ota pois kaikki pääsäiliöön jääneet kiinnittimet.
3. Huomioi käyttöpään asento.

Jos käyttöpään kärki tulee esiin käyttöpään ohjaimesta, turvakärkeä ei voi aktivoida oikein alustuksen aikana.

► **Kuva27:** 1. Käyttöpää 2. Käyttöpään ohjain

Aseta syvyys pienimmäksi mahdolliseksi kiertämällä syvyydensäädintä, jotta turvakärki toimisi oikein.

► **Kuva28:** 1. Syvyydensäädin

4. Aseta akkupaketti paikalleen ja kytke työkalu päälle.
5. Avaa alasäiliötä, kunnes pysäytin laskeutuu alas alkuperäisestä asennostaan ja pitää sen paikallaan. Aseta sitten turvakytkin helposti vaurioituvaa materiaalia vasten.
6. Nollaa käyttöpään asento vetämällä liipaisinkytkin pohjaan kosketuselementti aktivoituna.
► **Kuva29:** 1. Alasäiliö 2. Pysäytin
3. Kosketuselementti 4. Liipaisinkytkin

Käyttöpään asento alustetaan oikein.

7. Irrota akkupaketti työkalusta. Lataa kiinnittimet takaisin pääsäiliöön. Aseta akkupaketti takaisin työkaluun.

Makasiinin puhdistaminen

Puhdista säiliön sisäpuoli säännöllisesti. Poista säiliön sisään kertynyt lika, pöly, lastut ja sinkiläilma ravistamalla työkalua.

► **Kuva30**

LISÄVARUSTEET

▲HUOMIO: Seuraavia lisävarusteita tai laitteita suositellaan käytettäväksi tässä ohjeessa kuvatun Makita-työkalun kanssa. Muiden lisävarusteiden tai laitteiden käyttö voi aiheuttaa henkilövahinkoja. Käytä lisävarusteita ja -laitteita vain niiden käyttötarkoituksen mukaisesti.

Jos tarvitset apua tai yksityiskohtaisempia tietoja seuraavista lisävarusteista, ota yhteys paikalliseen Makitan huoltoon.

- Sinkilät
- Aito Makitan akku ja laturi

HUOMAA: Jotkin luettelossa mainitut varusteet voivat sisältyä työkalun toimitukseen vakiovarusteina. Ne voivat vaihdella maittain.

SPECIFIKATIONER

Model:	DST630
Krampebredde	5,7 mm - 6,35 mm
Anvendt krampelængde	9,5 mm - 38 mm
Kapacitet af krampemagasin	110 stk.
Mål (L x B x H) ^{*1 *2}	246 mm x 96 mm x 282 mm
Mærkespænding	DC 18 V
Nettovægt	2,8 - 3,1 kg

*1 uden krog

*2 med BL1820B

BEMÆRK: Kremper omtales som "fastgørelsesmidler" i denne brugsanvisning, medmindre andet er angivet.

- På grund af vores kontinuerlige forsknings- og udviklingsprogrammer kan hosstående specifikationer blive ændret uden varsel.
- Specifikationer kan variere fra land til land.
- Nettovægtværdien omfatter den letteste og tungeste kombination af det tilbehør og de(n) akku(er), der er angivet i brugsanvisningen.

Anvendelig akku og oplader





Akku	BL1815N / BL1820B / BL1830B / BL1840B / BL1850B / BL1860B
Oplader	DC181RC / DC181RD / DC181RE / DC181SD / DC181SE / DC181SF / DC181SH / DC181WC

- Nogle af de akkuer og opladere, der er angivet ovenfor, er muligvis ikke tilgængelige, afhængigt af hvilket område du bor i.

⚠ ADVARSEL: Brug kun de akkuer og opladere, der er angivet ovenfor. Brug af andre akkuer og opladere kan medføre personskaade og/eller brand.

Symboler

Følgende viser de symboler, der muligvis anvendes til udstyret. Sørg for, at du forstår deres betydning før brugen.

	Læs brugsanvisningen.
	Brug beskyttelsesbriller.
	Bær høreværn.
	Brug ikke på stilladser eller stiger.
	Hold fingrene væk fra afbryderen når der ikke idrives fastgørelsesmidler i for at undgå utilsigtet affyring.



Kun for lande inden for EU
 På grund af tilstedeværelsen af farlige komponenter i udstyret kan affald af elektrisk og elektronisk udstyr, akkumulatører og batterier have en negativ indvirkning på miljøet og folkesundheden.
 Bortskaf ikke elektriske og elektroniske apparater eller batterier sammen med husholdningsaffald!
 I overensstemmelse med EF-direktiv om affaldshåndtering af elektrisk og elektronisk udstyr og om akkumulatører og batterier og affaldsakkumulatører og -batterier, og i overensstemmelse med national lovgivning, skal brugt elektrisk udstyr, batterier og akkumulatører opbevares separat og leveres til et separat indsamlingssted for kommunalt affald, der er etableret i henhold til bestemmelserne om miljøbeskyttelse. Dette er angivet ved symbolet på den krydsede skraldespand, der er placeret på udstyret.

Tilsløget anvendelse

Maskinen er beregnet til at trykke kremper ind i byggematerialer som f.eks. tømmer.

Støj

Det typiske A-vægtede støjniveau bestemt i overensstemmelse med EN60745-2-16:

Lydtryksniveau (L_{pA}): 79 dB (A)

Usikkerhed (K): 3 dB (A)

Støjniveauet under arbejdet kan overskride 80 dB (A).

BEMÆRK: De(n) angivne støjemissionsværdi(er) er målt i overensstemmelse med en standardtestmetode og kan anvendes til at sammenligne en maskine med en anden.

BEMÆRK: De(n) angivne støjemissionsværdi(er) kan også anvendes i en foreløbig eksponeringsvurdering.

⚠ ADVARSEL: Bær høreværn.

⚠ ADVARSEL: Støjemissionen under den faktiske anvendelse af maskinværktøjet kan variere fra de(n) erklærede samlede værdi(er) afhængigt af den måde, hvorpå maskinen anvendes.

⚠ ADVARSEL: Sørg for at identificere de sikkerhedsforskrifter til beskyttelse af operatøren, som er baseret på en vurdering af eksponering under de faktiske brugsforhold (med hensyntagen til alle dele i brugscyklussen, f.eks. de gange, hvor maskinen er slukket, og når den kører i tomgang i tilgift til afbrydertiden).

Vibration

Den samlede vibrationsværdi bestemt i henhold til EN60745-2-16:

Vibrationsemission (a_h): 2,5 m/s² eller mindre

Usikkerhed (K): 1,5 m/s²

BEMÆRK: De(n) angivne totalværdi(er) for vibration er målt i overensstemmelse med en standardtestmetode og kan anvendes til at sammenligne en maskine med en anden.

BEMÆRK: De(n) angivne totalværdi(er) for vibration kan også anvendes i en præliminær eksponeringsvurdering.

⚠ ADVARSEL: Vibrationsemissionen under den faktiske anvendelse af maskinværktøjet kan variere fra de(n) erklærede samlede værdi(er), afhængigt af den måde, hvorpå maskinen anvendes.

⚠ ADVARSEL: Sørg for at identificere de sikkerhedsforskrifter til beskyttelse af operatøren, som er baseret på en vurdering af eksponering under de faktiske brugsforhold (med hensyntagen til alle dele i brugscyklussen, f.eks. de gange, hvor maskinen er slukket, og når den kører i tomgang i tilgift til afbrydertiden).

Overensstemmelseserklæringer

Kun for lande i Europa

Overensstemmelseserklæringerne er inkluderet i Bilag A i denne brugsanvisning.

SIKKERHEDSADVARSLER

Almindelige sikkerhedsregler for el-værktøj

⚠ ADVARSEL Læs alle sikkerhedsadvarsler, instruktioner, illustrationer og specifikationer, der følger med denne maskine. Hvis du ikke følger alle nedenstående instruktioner, kan det medføre elektrisk stød, brand og/eller alvorlig personskade.

Gem alle advarsler og instruktioner til fremtidig reference.

Ordet "el-værktøj" i advarslerne henviser til det netforsyede (netledning) el-værktøj eller batteriforsynede (akku) el-værktøj.

Sikkerhedsadvarsler for akku krampemaskine

1. **Antag altid, at maskinen indeholder fastgørelsesmidler.** Skødesløs håndtering af krampemaskinen kan resultere i uventet affyring af fastgørelsesmidler og personskade.
2. **Ret ikke maskinen mod dig selv eller andre i nærheden.** Uventet udløsning vil affyre fastgørelsesmidlet og medføre personskade.
3. **Aktiver ikke maskinen, medmindre maskinen er anbragt fast mod arbejdsområdet.** Hvis maskinen ikke har kontakt med arbejdsområdet, kan fastgørelsesmidlet blive slynget væk fra målet.
4. **Frakobl maskinen fra strømkilden, når fastgørelsesmidlet sidder fast i maskinen.** Når du fjerner et fastklemt fastgørelsesmiddel, kan krampemaskinen aktiveres ved et uheld, hvis den er tilsluttet.
5. **Vær forsigtig ved fjernelse af et fastklemt fastgørelsesmiddel.** Mekanismen kan være under tryk, og fastgørelsesmidlet kan blive udløst med stor kraft under forsøg på at afhjælpe en fastklemning.
6. **Undlad at bruge denne krampemaskine til fastgørelse af elektriske kabler.** Den er ikke beregnet til installation af elektriske kabler og kan beskadige isoleringen på de elektriske kabler og derved forårsage elektrisk stød eller brandfare.
7. **Hold hænder og fødder på god afstand af udskubningsportens område.**
8. **Tag altid akkuen ud før indsættelse af fastgørelsesmidler, justering, inspektion, vedligeholdelse, eller når du er færdig med brugen.**
9. **Sørg for, at der ikke er andre i nærheden, før du påbegynder brugen.** Undlad at forsøge at drive fastgørelsesmidler fra både indersiden og ydersiden af væggen på samme tid. Fastgørelsesmidler kan gå gennem og/eller flyve væk, hvilket udgør en alvorlig fare.
10. **Sørg for solidt fodfæste, og hold altid balancen med maskinen.** Sørg for, at der ikke befinder sig nogen under dig, når du arbejder på højtliggende steder.

11. Anvend aldrig maskiner til idrivning af fastgørelsesmidler, der er mærket med symbolet "Må ikke anvendes på stilladser og stiger", til bestemte formål, f.eks.:
 - ved skift fra et arbejdssted til et andet, der involverer brug af stilladser, trapper, stiger eller stigelignende konstruktioner som f.eks. taglægger
 - lukning af kasser eller tremmekasser
 - montering af transportsikkerhedssystemer, f.eks. på biler og vogne.
12. Kontroller omhyggeligt vægge, lofter, gulve, tagmaterialer og lignende for at undgå risiko for elektrisk stød, udsivning af gas, eksplosioner osv. forårsaget af indførsel af krømper i strømførende ledninger, ledningsrør eller gasrør.
13. Brug kun de fastgørelsesmidler, der er angivet i denne manual. Brug af andre fastgørelsesmidler kan medføre funktionsfejl i maskinen.
14. Foretag ikke ændringer til maskinen, og forsøg ikke at bruge den til andre formål end at indstille fastgørelsesmidler.
15. Undlad at anvende maskinen uden fastgørelsesmidler. Det forkorter maskinens levetid.
16. Ophør øjeblikkeligt med arbejdet, hvis du registrerer, at noget er forkert eller virker usædvanligt ved maskinen.
17. Fastgør aldrig i materialer, hvor fastgørelsesmidlet kan slå hul og flyve igennem som et projektil.
18. Aktiver aldrig afbryderknappen og kontaktelelementet samtidig, før du er klar til at fastgøre arbejdsemner. Lad arbejdsemnet trykke kontaktelelementet ned. Tilsidesæt aldrig kontaktelelementets formål ved at fastgøre det tilbage eller holde det nede med hånden.
19. Lav aldrig om på kontaktelelementet. Kontroller hyppigt, at kontaktelelementet fungerer korrekt.
20. Fjern altid fastgørelsesmidler fra maskinen, når den ikke er i brug.
21. Undgå at placere magneter eller lignende magnetisk enhed for tæt for maskinen. Det kan muligvis påvirke den magnetiske sensor i maskinen.
3. Hold straks op med anvendelsen, hvis brugstiden er blevet stærkt afkortet. Fortsat anvendelse kan resultere i risiko for overophedning, forbrændinger og endog eksplosion.
4. Hvis De har fået elektrolytvæske i øjnene, skal De straks skylle den ud med rent vand og derefter øjeblikkeligt søge lægehjælp. I modsat fald kan De miste synet.
5. Vær påpasselig med ikke at komme til at kortslutte akkuen:
 - (1) Rør ikke ved terminalerne med noget ledende materiale.
 - (2) Undgå at opbevare akkuen i en beholder sammen med andre genstande af metal, for eksempel søm, mønter og lignende.
 - (3) Udsæt ikke akkuen for vand eller regn. Kortslutning af akkuen kan forårsage en kraftig øgning af strømmen, overophedning, mulige forbrændinger og endog værktøjstop.
6. Opbevar og brug ikke maskinen og akkuen på steder, hvor temperaturen muligvis kan nå eller overstige 50 °C.
7. Lad være med at brænde akkuen, selv ikke i tilfælde, hvor den har lidt alvorlig skade eller er fuldstændig udtjent. Akkuen kan eksplodere, hvis man forsøger at brænde den.
8. Slå ikke søm i, skær ikke i, knus, kast, tab ikke akkuen og stød ikke akkuen mod en hård genstand. Sådant adfærd kan muligvis resultere i en brand, overdreven varme eller eksplosion.
9. Anvend ikke en beskadiget akku.
10. De indbyggede litium-ion-batterier er underlagt lovkrav vedrørende farligt gods. Ved kommerciel transport, f.eks. af tredjeparts transportselskaber, skal særlige krav til forpakning og mærkning overholdes. Ved forberedelse af udstyret til forsendelse skal du kontakte en ekspert i farligt gods. Overhold også eventuel mere detaljeret national lovgivning. Tape eller tildæk åbne kontakter, og pak batteriet på en måde, så det ikke kan flytte sig rundt i pakningen.
11. Når akkuen bortskaffes, skal du fjerne den fra maskinen og bortskaffe den på et sikkert sted. Følg de lokale love vedrørende bortskaffelsen af batterier.

GEM DENNE BRUGSANVISNING.

⚠ ADVARSEL: LAD IKKE bekvemmelighed eller kendskab til produktet (opnået gennem gentagen brug) forhindre, at sikkerhedsforskrifterne for produktet nøje overholdes. MISBRUG eller forsømmelse af at følge de i denne brugsvejledning givne sikkerhedsforskrifter kan føre til, at De kommer alvorligt til skade.

Vigtige sikkerhedsinstruktioner for akkuen

1. Læs alle instruktioner og advarselsmærkater på (1) akku-opladeren, (2) akkuen og (3) produktet, som anvender akku.
2. Adskil eller ændr ikke akkuen. Det kan muligvis resultere i en brand, overdreven varme eller eksplosion.
12. Brug kun batterierne med de produkter, som Makita specificerer. Hvis batterierne installeres i ikke-kompatible produkter, kan det medføre brand, kraftig varme, eksplosion eller udsivning af elektrolyt.
13. Hvis maskinen ikke skal bruges i længere tid ad gangen, skal du fjerne batteriet fra maskinen.
14. Akkuen kan muligvis under og efter brug være varm, hvilket kan forårsage forbrændinger eller lavtemperaturforbrændinger. Vær påpasselig med håndtering af varme akkuer.
15. Rør ikke terminalen på maskinen straks efter brug, da den bliver varm nok til at forårsage forbrændinger.
16. Sørg for, at spåner, støv eller jord ikke sætter sig fast i akkuens terminaler, huller og riller. Det kan forårsage opvarmning, antændelse,

sprængning og funktionsfejl i maskinen eller akkuen, hvilket kan medføre forbrændinger eller personskade.

17. **Medmindre maskinen understøtter brugen i nærheden af elektriske højspændingsledninger, skal du ikke anvende akkuen i nærheden af elektriske højspændingsledninger.** Det kan muligvis medføre funktionsfejl på eller nedbrud af maskinen eller akkuen.
18. **Opbevar batteriet utilgængeligt for børn.**

GEM DENNE BRUGSANVISNING.

⚠FORSIGTIG: Brug kun originale batterier fra Makita. Brug af uoriginale Makita-batterier, eller batterier som er blevet ændret, kan muligvis medføre brud på batteriet, hvilket kan forårsage brand, personskade eller beskadigelse. Det ugyldiggør også Makita-garantien for Makita-maskinen og opladeren.

BEMÆRKNING: Makita er ikke ansvarlig for eventuelle ulykker som følge af anvendelsen af uoriginale Makita-batterier eller batterier, der er blevet ændret. Originale Makita-batterier er blevet grundigt evalueret for kompatibilitet med Makita-maskiner og -opladere i overensstemmelse med gældende lovgivning og sikkerhedsstandarder.

Tips til opnåelse af maksimal akku-levetid

1. **Oplad akkuen, inden den er helt afladet. Stop altid værktøjet, og oplad akkuen, hvis De bemærker, at værktøjeffekten er aftagende.**
2. **Genoplad aldrig en fuldt opladet akku. Overopladning vil afkorte akkuens levetid.**
3. **Oplad akkuen ved stuetemperatur ved 10 °C - 40 °C. Lad altid en varm akku få tid til at køle af, inden den oplades.**
4. **Når du ikke anvender akkuen, skal du fjerne den fra maskinen eller opladeren.**
5. **Oplad akkuen, hvis De ikke skal bruge den i længere tid (mere end seks måneder).**

FUNKTIONSBESKRIVELSE

⚠FORSIGTIG: Sørg altid for at maskinen er slukket, og at akkuen er taget ud, før der udføres justering eller kontrol af funktioner på maskinen.

Isætning eller fjernelse af akkuen

⚠FORSIGTIG: Sluk altid for værktøjet, før De monterer eller fjerner akkuen.

⚠FORSIGTIG: Hold værktøjet og akkuen fast ved montering eller fjernelse af akkuen. Hvis De ikke holder værktøjet og akkuen fast, kan de glide ud af hænderne på Dem og forårsage beskadigelse af værktøjet og akkuen eller personskade.

For at montere akkuen skal du justere tungen på

akkuen med rillen i huset og skubbe den på plads. Indsæt den hele vejen, indtil den låses på plads med et lille klik. Hvis du kan se den røde indikator, som vist i figuren, er den ikke helt låst.

Akkuen fjernes ved, at De trækker den ud af værktøjet, idet De skyder knappen på forsiden af akkuen i stilling.

► **Fig.1:** 1. Rød indikator 2. Knap 3. Akku

⚠FORSIGTIG: Monter altid akkuen helt, indtil den røde indikator ikke længere er synlig. Hvis dette ikke gøres, kan den falde ud af værktøjet ved et uheld, hvorved De selv eller personer i nærheden kan komme til skade.

⚠FORSIGTIG: Brug ikke magt ved montering af akkuen. Hvis akkuen ikke glider på plads uden problemer, betyder det, at den ikke sættes i på korrekt vis.

Indikation af den resterende batteriladning

Kun til akkuer med indikatoren

Tryk på kontrolknappen på akkuen for at få vist den resterende batteriladning. Indikatorlampen lyser i nogle sekunder.

► **Fig.2:** 1. Indikatorlamper 2. Kontrolknap

Indikatorlamper			Resterende ladning
Tændt	Slukket	Blinker	
■ ■ ■ ■			75% til 100%
■ ■ ■ □			50% til 75%
■ ■ □ □			25% til 50%
■ □ □ □			0% til 25%
▬ □ □ □			Genoplad batteriet.
■ ■ □ □			Der er muligvis fejl i batteriet.
□ □ ■ ■			

BEMÆRK: Afhængigt af brugsforholdene og den omgivende temperatur kan indikationen afvige en smule fra den faktiske ladning.

BEMÆRK: Den første indikatorlampe (længst mod venstre) vil blinke, når batteribeskyttelsessystemet aktiveres.

Beskyttelsessystem til værktøj/batteri







Værktøjet er forsynet med et beskyttelsessystem til værktøj/batteri. Dette system afbryder automatisk strømmen til motoren for at forlænge levetiden for værktøjet og batteriet. Værktøjet stopper automatisk under driften, hvis det eller batteriet kommer i en af følgende

situationer. I nogle tilfælde lyser indikatorerne.

► **Fig.3:** 1. Lampe 2. Strøm-/tilstandsindikator

BEMÆRK: Udformningen af kontakten afhænger af det område, du bor i.

Indikation for beskyttelsesstatus

Lampe		Strøm-/tilstandsindikator		Status
				
				Overbelastning
				Overophedning

Overbelastningsbeskyttelse

Hvis maskinen/batteriet bruges på en måde, der får den/det til at trække en unormalt høj strøm, stopper maskinen automatisk. Sluk i så fald for maskinen, og ophør med den anvendelse, som medførte, at maskinen blev overbelastet. Tænd derefter for maskinen for at starte den igen.

Beskyttelse mod overophedning

Når maskinen/batteriet er overophedet, stopper maskinen automatisk. Lad i så fald maskinen køle ned, før der tændes for maskinen igen.

Beskyttelse mod afladning

Når batteriladningen bliver lav, stopper maskinen automatisk. Hvis produktet ikke fungerer, selv når kontakterne betjenes, skal du fjerne batteriet(erne) fra maskinen og oplade batteriet(erne).

Beskyttelse mod andre årsager

Beskyttelsessystemet er også designet til andre årsager, der kan beskadige maskinen og gør det muligt for maskinen at stoppe automatisk. Træf alle følgende foranstaltninger for at fjerne årsagerne, når maskinen midlertidigt er blevet bragt til standsning eller stoppet i drift.

1. Sørg for, at alle kontakt(er) er i fra-positionen, og tænd derefter for maskinen igen for at genstarte den.
2. Oplad batteriet/batterierne eller udskift det/dem med genopladet/genopladede batteri/batterier.
3. Lad maskinen og batteriet/batterierne køle af.

Hvis der ikke kan findes nogen forbedring ved at gen-danne beskyttelsessystemet, skal det lokale Makita-servicecenter kontaktes.

Brug af hovedafbryderknappen

⚠FORSIGTIG: Inden akkuen sættes i maskinen, bør De altid kontrollere, at afbryderknappen fungerer korrekt, og returnerer til "OFF"-positionen, når den slippes.

For at tænde for maskinen skal du trykke på og holde hovedafbryderknappen nede, indtil strømindikatoren

tænder.

For at slukke maskinen skal du trykke og holde hovedafbryderknappen nede, indtil strømindikatoren slukker.

BEMÆRK: Udformningen af kontakten afhænger af det område, du bor i.

► **Fig.4:** 1. Hovedafbryderknop 2. Strømindikator

BEMÆRK: Maskinen kan ikke tændes, mens enten afbryderknappen eller kontaktelelementet er aktiveret. Sørg for at slippe afbryderknappen og kontaktelelementet, inden maskinen tændes.

BEMÆRK: Maskinen kan ikke slukkes, mens der idrives fastgørelsesmidler.

BEMÆRK: Hovedafbryderkontakten vil automatisk slukkes, hvis maskinen efterlades uden opsyn i længere tid.



Valg af aktiveringstilstand

Landespecifik

BEMÆRK: Kun en enkelt idrivningstilstand er tilgængelig i nogle regioner eller lande. Udformningen af kontakten varierer afhængigt af det område, du bor i.

Maskinen anvender en selektiv aktiveringsudlønning. Tryk og hold kortvarigt på knappen til skift af aktiveringstilstand for at vælge den ønskede aktiveringstilstand.

► **Fig.5:** 1. Knap til skift af aktiveringstilstand
2. Sekventiel aktiveringstilstand
3. Kontaktkonfigurationstilstand

Tilstandsskift	Aktiveringstilstand	Funktion
	Fuld sekventiel aktivering	Idriv et fastgørelsesmiddel i en sekventiel anvendelse. Velegnet til forsigtig og præcis idrivning af et fastgørelsesmiddel og nyttig, når du har brug for præcis placering af et fastgørelsesmiddel.
 	Kontaktkonfiguration	Enten en enkelt idrivning eller kontinuerlig idrivning er tilgængelig. Foretrækkes, når du har brug for højproduktiv placering af et fastgørelsesmiddel.

 : Utilgængelig i visse områder og lande.

BEMÆRK: Aktiveringstilstand kan ikke skiftes til en anden, mens enten afbryderknappen eller kontaktelelementet er aktiveret.

Justering af idrivningsdybden

⚠ADVARSEL: Sørg altid for, at dine fingre ikke er placeret på afbryderknappen eller kontaktelelementet, og at akkuen er taget ud, før du justerer idrivningsdybden.

Drej dybdejusteringsmekanismen for at justere idrivningsdybden. Idrivningsdybden bliver dybere, når du drejer dybdejusteringsmekanismen i A-retningen, og mindre i B-retningen på figuren. Intervallet for justering af idrivningsdybden er 8 mm.

► **Fig.6:** 1. Dybdejusteringsmekanisme

BEMÆRKNING: Undlad at dreje for meget på dybdejusteringsmekanismen, da dybdejusteringsmekanismen kan sætte sig fast.

Juster idrivningsdybden efter behov.

► Fig.7: 1. For dyb 2. Korrekt 3. For lav

Tænding af lampen

⚠FORSIGTIG: Kig aldrig direkte på lyskilden. Lad ikke lyset falde i Deres øjne.

Tryk på afbryderknappen, eller aktiver kontaktelementet for at tænde lampen. Lampen forsætter med at lyse, så længe du trykker på afbryderknappen eller aktiverer kontaktelementet. Lampen slukker flere sekunder efter, at afbryderknappen og kontaktelementet slippes.

► Fig.8: 1. Afbryderknop 2. Kontaktelement 3. Lampe

BEMÆRKNING: Brug en tør klud til at tørre snavset af lampens linse. Pas på ikke at ridse lampens linse, da dette muligvis kan dæmpe belysningen.

BEMÆRKNING: Når maskinen er overophedet, blinker lampen. I dette tilfælde skal du slippe afbryderknappen og kontaktelementet, og derefter nedkøle maskinen/batteriet, før den/det anvendes igen.

BEMÆRK: Maskinen kan muligvis ikke affyre, når batteriet er ved at løbe tør for strøm, selv når lampen forbliver tændt. I så fald skal akkuen oplades.

SAMLING

⚠FORSIGTIG: Sørg altid for at maskinen er slukket, og at akkuen er taget ud, før der udføres noget arbejde på maskinen.

Isætning/udtagning af fastgørelsesmidlerne

⚠FORSIGTIG: Sørg altid for, at akkuen er taget ud, før du sætter fastgørelsesmidlerne i. Utilsigtet affyring kan medføre personskade og tingskade.

⚠FORSIGTIG: Efter indsættelse af fastgørelsesmidler skal du sørge for, at undermagasinet er lukket forsvarligt. Fastgørelsesmidler, der falder ud af hovedmagasinet, kan forårsage personskade på operatøren eller omkringstående, især når der arbejdes på højtliggende steder.

⚠FORSIGTIG: Undlad at skubbe pludseligt på krampemaskinens undermagasin fyldt med fastgørelsesmidler. Hvis du taber fastgørelsesmidler ved et uheld, kan det medføre personskade, især når der arbejdes på højtliggende steder.

⚠FORSIGTIG: Isæt fastgørelsesmidlerne i den rigtige retning. Isætning i den forkerte retning kan medføre for tidlig slitage på drevet og beskadigelse af de andre dele.

⚠FORSIGTIG: Isæt samme type, størrelse og ensartede længde på fastgørelsesmidlerne, når du isætter flere bånd med fastgørelsesmidler i magasinet.

BEMÆRKNING: Undlad at bruge deformede fastgørelsesmidler og fastgørelsesmiddelbånd. Brug de fastgørelsesmidler, der er angivet i denne manual. Brug af andre fastgørelsesmidler end de angivne kan forårsage fastklemning af fastgørelsesmiddel og funktionsfejl.

BEMÆRKNING: Undgå at isætte bånd med færre fastgørelsesmidler, især når du bruger fastgørelsesmidler i korte længder. Det kan medføre fastklemning og beskadigelse af maskinen.

BEMÆRKNING: Sørg for, at der ikke er nedfaldne fastgørelsesmidler i magasinet, før du sætter fastgørelsesmidlerne i. Hvis den fyldes med de nedfaldne fastgørelsesmidler, vil det medføre maskinfejl.

1. Fjern akkuen.
2. Tryk på håndtaget, og åbn undermagasinet.
► Fig.9: 1. Håndtag 2. Undermagasin
3. Isæt fastgørelsesmiddelbåndet i hovedmagasinet, på undermagasinsiden, med fødderne opad.
4. Sørg for, at fastgørelsesmidlerne er isat helt i bunden af hovedmagasinet, og sæt derefter undermagasinet tilbage i den oprindelige position, indtil håndtaget låser undermagasinet.
► Fig.10: 1. Fastgørelsesmidler 2. Hovedmagasin 3. Undermagasin

For at fjerne fastgørelsesmidlerne skal du trykke på håndtaget og åbne undermagasinet. Tag fastgørelsesmidlerne ud af hovedmagasinet.

BEMÆRK: Hvis fastgørelsesmidlerne ikke kan fjernes fra hovedmagasinet, skal du fjerne fastgørelsesmidlerne ved hjælp af kærvskruetrækkeren eller et lignende værktøj eller isætte et nyt fastgørelsesmiddelbånd i hovedmagasinet og skyde alle de resterende gamle fastgørelsesmidler væk på affaldsmateriale.

► **Fig.11:** 1. Fastgørelsesmidler 2. Kærvskruetrækker

Spidsadapter

⚠FORSIGTIG: Sørg altid for, at fingrene ikke er placeret på afbryderknappen eller kontaktelementet, fjern alle fastgørelsesmidlerne, der er tilbage i magasinet, og tag akkuen ud, før du fastgør eller afmonterer spidsadapteren.

Når du idriver fastgørelsesmidler på materialet med skrøbelige overflader, skal du fastgøre spidsadapteren på kontaktelementet.

Montering af spidsadapter

Sæt spidsadapteren på kontaktelementet. Sørg for, at spidsadapteren passer perfekt som illustreret.

► **Fig.12:** 1. Spidsadapter 2. Kontaktelement

Afmontering af spidsadapter

Spidsadapteren kan fjernes med hånden.

BEMÆRK: Når du ikke kan fjerne spidsadapteren med hånden, skal du indsætte kærvskruetrækkeren mellem spidsadapteren og kontaktelementet og fjerne spidsadapteren.

► **Fig.13:** 1. Spidsadapter 2. Kontaktelement
3. Kærvskruetrækker

BEMÆRK: Du kan opbevare spidsadapteren på holderen som vist på figuren for at forhindre, at den bliver væk.

► **Fig.14:** 1. Spidsadapter 2. Holder

Krog

⚠ADVARSEL: Pas på ikke at overbelaste kro- gen med for meget kraft. Ellers kan uregelmæssig overbelastning forårsage skade på maskinen og med- føre personskaade.

⚠FORSIGTIG: Undlad at hænge kro- gen i liv- remmen. Hvis du taber maskinen, som skyldes, at kro- gen ved et uheld kommer ud af sit leje, kan det forårsage utilsigtet affyring og medføre personskaade.

► **Fig.15**

⚠FORSIGTIG: Når kro- gen monteres, skal den altid fastgøres forsvarligt med skruen. Hvis det ikke er tilfældet kan kro- gen falde af maskinen og forårsage personskaade.

⚠FORSIGTIG: Brug kun ophængnings-/ monteringsdelene til deres tilsigtede formål. Brug til utilsigtede formål kan forårsage ulykker eller personskaade.

⚠FORSIGTIG: Sørg for at hænge maskinen forsvarligt op, før du slipper grebet. Utilstrækkelig eller ubalanceret fastgørelse kan medføre, at maski- nen falder af, og du kan komme til skade.

Kro- gen er praktisk til midlertidig ophængning af maski- nen. Hæng maskinen på et værktøjsstativ, en skinne eller på væggen med kro- gen.

Kro- gen kan monteres på begge sider af maskinen. For at montere kro- gen skal du sætte den ind i en rille i maskinhuset på en af siderne og derefter fastgøre den med skruen som vist på figuren. For at fjerne den skal du løsne skruen og derefter fjerne kro- gen.

► **Fig.16:** 1. Rille 2. Krog 3. Skrue

ANVENDELSE

Test af sikkerhedssystemet

⚠ADVARSEL: Sørg for, at alle sikkerhedssy- stemer er i korrekt funktionsstand inden anvendelsen. Hvis du ikke gør dette, kan det medføre personskaade.

Test sikkerhedssystem som følger for eventuelle fejl eller funktionsfejl før brugen.

1. Fjern akkuen fra maskinen. Tag derefter alle de fastgørelsesmidler ud, der er tilbage i hovedmagasinet.
2. Sæt akkuen ind på plads og tænd for maskinen.
3. Tryk på afbryderknappen uden at berøre kontak- telementet mod materialet.
4. Åbn undermagasinet, indtil stopperen sænkes fra sin oprindelige position, og hold den fast. Placer derefter kontaktelementet mod materialet uden at trykke på afbryderknappen.

► **Fig.17:** 1. Afbryderknap 2. Kontaktelement
3. Undermagasin 4. Stopper

Hvis maskinen fungerer i de ovenfor beskrevne tilfælde, trin 3 eller 4, fungerer sikkerhedssystemet ikke korrekt. Stop straks med at bruge maskinen, og kontakt det lokale Makita-servicecenter.

Håndtering af fastgørelsesmidlerne

Kramper

⚠FORSIGTIG: Brug ikke andre kramper end dem, der er angivet i denne brugsvejledning, og heller ikke kramper, der ser ud til at være beskadi- get, bøjet, rustne eller korroderede.

BEMÆRKNING: Håndter krammerne og æsken med dem forsigtigt. Hvis krammerne håndteres hårdt, kan de blive bøjet ud af form med dårlig kramprefremføring eller fastklemning som resultat.

BEMÆRKNING: Undgå at opbevare krammerne på meget fugtige eller varme steder eller på steder, der er udsat for direkte sollys.

► Fig.18

Idrivning af fastgørelsesmidler

⚠ ADVARSEL: Hold dit ansigt væk fra maskinen, når du betjener maskinen. Ellers kan det muligvis medføre tilskadekomst.

⚠ ADVARSEL: Undlad at bruge denne maskine til fastgørelse af elektriske kabler. Denne maskine er ikke beregnet til installation af elektriske kabler og kan beskadige isoleringen på de elektriske kabler og derved forårsage elektrisk stød eller brandfare.

⚠ ADVARSEL: Fortsæt med at sætte kontaktelelementet fast mod materialet, indtil sømmet er drevet helt ind. Utilsigtet afyring kan forårsage personskade.

⚠ FORSIGTIG: Hold godt fast i maskinen under betjening.

⚠ FORSIGTIG: Undlad at idrive fastgørelsesmidler på hårde materialer såsom metal eller lignende. Hvis fastgørelsesmidlet ikke kan trænge igennem materialet, kan maskinen blive kastet tilbage mod dig og medføre personskade.

BEMÆRKNING: Maskinen vil ikke starte fastgørelse efter fem sekunder uden kontaktbetjening, mens enten afbryderknappen eller kontaktelelementet er aktiveret alene. Slip afbryderknappen eller træk på kontaktelelementet fri fra arbejdsnet, og sæt derefter maskinen tilbage på plads for at genstarte fastgørelse.

BEMÆRK: Hvis du idriver søm kontinuerligt i længere tid, kan den udstødte luft blive varm pga. varme fra motoren.

Maskinen har to idrivningsmåder: fuld sekventiel aktivering og kontaktaktivering.

BEMÆRK: Kun en enkelt idrivningstilstand (fuld sekventiel aktivering) er tilgængelig i nogle regioner eller lande. Udformningen af kontakten varierer afhængigt af det område, du bor i.

Fuld sekventiel aktivering

I denne tilstand kan du idrive ét fastgørelsesmiddel med én sekventiel handling.

Arbejdsemnets kontakt og derefter en afbryder skal aktiveres i en bestemt rækkefølge for at aktivere maskinen. Slip og genaktiver kontaktens betjeningselementer i samme rækkefølge for at fortsætte idrivning af fastgørelsesmidler.

1. Tryk på og hold hovedafbryderknappen for at tænde for maskinen.
2. Sikr dig, at lampen for sekventiel

aktiveringstilstand lyser.

► Fig.19: 1. Hovedafbryderknop 2. Lampe for sekventiel aktiveringstilstand

3. Placer kontaktelelementet fladt mod materialet.

► Fig.20: 1. Kontaktelement

4. Tryk afbryderknappen helt ind for at idrive et fastgørelsesmiddel.

► Fig.21: 1. Afbryderknop

5. Fjern fingeren fra afbryderknappen. Løft derefter kontaktelelementet op fra materialet.

Gentag trin 3 til 5 i samme rækkefølge for at idrive det næste fastgørelsesmiddel.

Kontaktaktivering

Landespecifik

I denne tilstand kan du vælge enten kontinuerlig eller enkelt idrivning ved at følge en vilkårlig rækkefølge af afbryderfunktioner.

Arbejdsemnets kontakt og en afbryder kan aktiveres i en vilkårlig rækkefølge for at aktivere maskinen. Løsn og genaktiver arbejdsemnets kontakt for kontinuerligt at idrive fastgørelsesmidler.

For en enkelt idrivning

1. Tryk på og hold hovedafbryderknappen for at tænde for maskinen.
2. Tryk og hold kortvarigt på knappen til skift af aktiveringstilstand for at vælge kontaktaktiveringstilstanden.

Lampen for kontaktaktiveringstilstand lyser.

► Fig.22: 1. Knap til skift af aktiveringstilstand
2. Lampe for kontaktaktiveringstilstand

3. Placer kontaktelelementet fladt mod materialet.
4. Tryk afbryderknappen helt ind for at idrive et fastgørelsesmiddel.
5. Fjern fingeren fra afbryderknappen. Løft derefter kontaktelelementet op fra materialet.

Gentag trin 3 til 5 i samme rækkefølge for at idrive det næste fastgørelsesmiddel.

For en kontinuerlig idrivning

1. Tryk på og hold hovedafbryderknappen for at tænde for maskinen.
2. Tryk og hold kortvarigt på knappen til skift af aktiveringstilstand for at vælge kontaktaktiveringstilstanden.

Lampen for kontaktaktiveringstilstand lyser.

► Fig.23: 1. Afbryderknop

4. Anbring kontaktelelementet fladt på materialet for at idrive et fastgørelsesmiddel.
5. Flyt maskinen til de næste områder med afbryderknappen trykket ind, og anbring kontaktelelementet fladt på materialet for at idrive de efterfølgende fastgørelsesmidler.

► Fig.24: 1. Afbryderknop 2. Kontaktelement

Mekanisme til at forhindre affyring, når maskinen er tom

Når de resterende fastgørelsesmidler i magasinet falder til 5 - 7 styk, kan afbryderen ikke længere aktiveres, og maskinen stopper med at affyre. Indsæt et nyt bånd af fastgørelsesmidler i magasinet, før du genstarter anvendelsen.

Kontrol af resterende fastgørelsesmidler

Kontroller de resterende fastgørelsesmidler i magasinet gennem kontrolvinduet. Skubberen vises i vinduet og bevæger sig mod affyriingsåbningen, efterhånden som mængden af resterende fastgørelsesmidler bliver mindre.

- **Fig.25:** 1. Kontrolvindue 2. Fastgørelsesmidler
3. Skubber

Fjernelse af fastklemte fastgørelsesmidler

⚠ ADVARSEL: Sørg altid for, at akkuen og fastgørelsesmidlerne er fjernet, før du fjerner fastklemte fastgørelsesmidler.

⚠ ADVARSEL: Undlad at skubbe på fastgørelsesmiddeldrevet med magt. Undlad at slå på fastgørelsesmiddeldrevet og fastgørelsesmidler med håndværktøj for at fjerne fastklemninger. Vær opmærksom på, at maskinen er opladet med trykluft, og at trykket opretholdes indeni. Hvis sikkerhedsforanstaltningerne i manualen ikke følges, kan det medføre alvorlig personskade.

⚠ ADVARSEL: Ret aldrig maskinen mod dig selv eller andre personer i nærheden, når du fjerner fastklemninger. Hvis du ikke overholder dette, kan det forårsage en risiko for tilskadekomst pga. utilsigtet affyring, eftersom maskinen er ladet med komprimeret luft i et fabriksforseglet kammer.

⚠ FORSIGTIG: Undlad at fjerne de fastklemte fastgørelsesmidler med de bare hænder. Fastgørelsesmidlerne kan hoppe ud af magasinet og forårsage personskade.

⚠ FORSIGTIG: Konsulter dit lokale Makita-servicecenter vedrørende hyppig fastklemning eller fastklemningssituationer, som er svære at afhjælpe.

1. Fjern akkuen.
2. Tryk på håndtaget, og åbn undermagasinet.
3. Fjern alle de fastgørelsesmidler, der er tilbage i hovedmagasinet.
4. Fjern fastklemte fastgørelsesmidler fra affyriingsåbningen.

- **Fig.26:** 1. Håndtag 2. Undermagasin
3. Hovedmagasin 4. Affyriingsåbning

5. Sæt fastgørelsesmiddelbåndene tilbage i hovedmagasinet, og luk undermagasinet forsvarligt.

VEDLIGEHOLDELSE

⚠ ADVARSEL: Undlad at adskille denne maskine. Denne maskine er forseglet med lufttryk, og adskillelse kan medføre alvorlig personskade.



⚠ FORSIGTIG: Vær altid sikker på, at værktøjet er slukket, og at akkuen er taget ud, inden De begynder at udføre inspektion eller vedligeholdelse.

BEMÆRKNING: Anvend aldrig benzin, rensebenzin, fortynder, alkohol og lignende. Det kan medføre misfarvning, deformation eller revner.

For at opretholde produktets SIKKERHED og PÅLIDELIGHED må reparation, vedligeholdelse eller justering kun udføres af et autoriseret Makita servicecenter eller fabriksservicecenter med endelse af Makita reservedele.

Initialisering af idriverposition

Drevet er muligvis ikke placeret korrekt bag det fastgørelsesmiddel, der skal idrives næste gang, efter at et fastgørelsesmiddel har sat sig fast, eller under forhold med lavt batteri. Udfør altid initialiseringstrin, før du genstarter anvendelsen.

1. Afmonter akkuen fra maskinen.
2. Tag alle de fastgørelsesmidler ud, der er tilbage i hovedmagasinet.
3. Hold øje med drevpositionen.

Hvis du ser drevspidsen ude af drevguiden, kan kontaktelementerne ikke aktiveres korrekt under initialiseringen.

- **Fig.27:** 1. Drev 2. Drevguide

Drej dybdejusteringsmekanismen til den laveste indstilling, så kontaktelementerne fungerer korrekt.

- **Fig.28:** 1. Dybdejusteringsmekanisme

4. Sæt akkuen ind på plads og tænd for maskinen.
 5. Åbn undermagasinet, indtil stopperen sænkes fra sin oprindelige position, og hold den fast. Placer derefter kontaktelementet mod det materiale, der kan blive beskadiget.
 6. Tryk afbryderknappen helt ind, med kontaktelementet aktiveret, for at genindstille idriverens position.
- **Fig.29:** 1. Undermagasin 2. Stopper
3. Kontaktelement 4. Afbryderknop

Idriverens position vil blive initialiseret korrekt.

7. Fjern akkuen fra maskinen. Sæt fastgørelsesmidlerne tilbage i hovedmagasinet. Sæt akkuen tilbage i maskinen.

Rengøring af magasinet

Rengør indersiden af magasinet med jævne mellemrum. Ryst maskinen for at fjerne snavs, støv, træflis og krampelim, der er ophobet inde i magasinet.

► Fig.30

EKSTRAUDSTYR

⚠FORSIGTIG: Det følgende tilbehør og ekstraudstyr er anbefalet til brug med Deres Makita maskine, der er beskrevet i denne brugsanvisning. Anvendelse af andet tilbehør eller ekstraudstyr kan udgøre en risiko for personskade. Anvend kun tilbehør og ekstraudstyr til det beskrevne formål.

Hvis De behøver hjælp ved valg af tilbehør eller ønsker yderligere informationer, bedes De kontakte Deres lokale Makita servicecenter.

- Kremper
- Original Makita-akku og oplader

BEMÆRK: Nogle ting på denne liste kan være inkluderet i værktøjspakken som standardtilbehør. Det kan være forskellige fra land til land.

SPECIFIKĀCIJAS

Modelis:	DST630
Skavas platums	5,7 mm–6,35 mm
Izmantojamo skavu garums	9,5 mm–38 mm
Skavu aptveres ietilpība	110 gab.
Izmēri (G x P x A) ^{1 2}	246 mm x 96 mm x 282 mm
Nominālais spriegums	Līdzstrāva 18 V
Neto svars	2,8–3,1 kg

¹ bez āķa

² ar BL1820B

PIEZĪME: Skavas šajā lietošanas instrukcijā apzīmētas ar vārdu "stiprinājumi", ja vien nav norādīts citādi.

- Nepārtrauktās izpētes un izstrādes programmas dēļ šeit uzrādītās specifikācijas var tikt mainītas bez brīdinājuma.
- Atkarībā no valsts specifikācijas var atšķirties.
- Neto svara vērtība ietver vieglāko un smagāko lietošanas rokasgrāmatā norādītās papildierīces/papildierīču un akumulatora kasetnes/kasetņu kombināciju.

Piemērotā akumulatora kasetne un lādētājs





Akumulatora kasetne	BL1815N / BL1820B / BL1830B / BL1840B / BL1850B / BL1860B
Lādētājs	DC18RC / DC18RD / DC18RE / DC18SD / DC18SE / DC18SF / DC18SH / DC18WC

- Daži no iepriekš norādītajiem lādētājiem un akumulatora kasetnēm var nebūt pieejami atkarībā no jūsu mītnes reģiona.

BRĪDINĀJUMS: Izmantojiet vienīgi iepriekš norādītās akumulatora kasetnes un lādētājus. Cita tipa akumulatora kasetņu un lādētāju izmantošana var radīt traumu un/vai aizdegšanās risku.

Simboli

Tālāk ir attēloti simboli, kas var attiekties uz darbarīka lietošanu. Pirms darbarīka izmantošanas pārlicinieties, vai pareizi izprotat to nozīmi.

	Izlasiet lietošanas rokasgrāmatu.
	Lietojiet acu aizsarglīdzekļus.
	Lietojiet ausu aizsargus.
	Neizmantojiet uz sastatnēm vai kāpnēm.
	Lai izvairītos no nejaušas izšaušanas, neturiet pirkstus pie mēlītes, kad netiek dzīti stiprinājumi.



Tikai ES valstīm

Tā kā šajā aprīkojumā ir bīstamas sastāvdaļas, elektrisko un elektronisko iekārtu, akumulatoru un bateriju atkritumi var negatīvi ietekmēt apkārtējo vidi un cilvēka veselību.

Elektroierīces, elektroniskās ierīces un akumulatorus nedrīkst izmest kopā ar mājāsaimniecības atkritumiem! Saskaņā ar Eiropas direktīvu par elektrisko un elektronisko iekārtu atkritumiem, akumulatoriem un baterijām, kā arī akumulatoru un bateriju atkritumiem un šīs direktīvas pielāgošanu valsts tiesību aktiem elektrisko un elektronisko iekārtu, bateriju un akumulatoru atkritumi ir jāglabā atsevišķi un jānogādā uz sadzīves atkritumu dalītās savākšanas vietu, ievērojot attiecīgos vides aizsardzības noteikumus. Par to liecina uz iekārtas redzams simbols ar pārsvītrotu atkritumu konteineru uz riteņiem.

Paredzētā lietošana

Šis darbarīks ir paredzēts skavu iedzišanai būvmateriālos, piemēram, kokmateriālā.

Trokšņa līmenis

Tipiskais A svērtais trokšņa līmenis noteikts saskaņā ar EN60745-2-16:

Skaņas spiediena līmeni (L_{pA}): 79 dB (A)

Mainīgums (K): 3 dB (A)

Darbības laikā trokšņa līmenis var pārsniegt 80 dB (A).

PIEZĪME: Paziņotā trokšņa emisijas vērtība noteikta atbilstoši standarta pārbaudes metodei, un to var izmantot, lai salīdzinātu vienu darbarīku ar citu.

PIEZĪME: Paziņoto trokšņa emisijas vērtību arī var izmantot iedarbības sākotnējā novērtējumā.

▲BRĪDINĀJUMS: Lietojiet ausu aizsargus.

▲BRĪDINĀJUMS: Lietojot elektrisko darbarīku darba apstākļos, trokšņa emisija var atšķirties no paziņotās kopējās vērtības / paziņotajām kopējām vērtībām atkarībā no darbarīka izmantošanas veida.

▲BRĪDINĀJUMS: Lai aizsargātu lietotāju, nosakiet drošības pasākumus, kas pamatoti ar iedarbību reālos darba apstākļos (ņemot vērā visus ekspluatācijas cikla posmus, piemēram, laiku, kamēr darbarīks ir izslēgts un kad darbojas tukšgaitā, kā arī palaides laiku).

Vibrācija

Vibrācijas kopējā vērtība noteikta atbilstoši EN60745-2-16:

Vibrācijas izmēri (a_{h1}): 2,5 m/s² vai mazāk

Mainīgums (K): 1,5 m/s²

PIEZĪME: Paziņotā kopējā vibrācijas vērtība noteikta atbilstoši standarta pārbaudes metodei, un to var izmantot, lai salīdzinātu vienu darbarīku ar citu.

PIEZĪME: Paziņoto kopējo vibrācijas vērtību arī var izmantot iedarbības sākotnējā novērtējumā.

▲BRĪDINĀJUMS: Lietojot elektrisko darbarīku darba apstākļos, vibrācijas emisija var atšķirties no paziņotās kopējās vērtības / paziņotajām kopējām vērtībām atkarībā no darbarīka izmantošanas veida.

▲BRĪDINĀJUMS: Lai aizsargātu lietotāju, nosakiet drošības pasākumus, kas pamatoti ar iedarbību reālos darba apstākļos (ņemot vērā visus ekspluatācijas cikla posmus, piemēram, laiku, kamēr darbarīks ir izslēgts un kad darbojas tukšgaitā, kā arī palaides laiku).

Atbilstības deklarācijas

Tikai Eiropas valstīm

Atbilstības deklarācijas šajā lietošanas rokasgrāmatā ir iekļautas kā A pielikums.

DROŠĪBAS BRĪDINĀJUMI

Vispārīgi elektrisko darbarīku drošības brīdinājumi

▲BRĪDINĀJUMS Izlasiet visus drošības brīdinājumus, norādījumus un tehniskos datus un izpētiet ilustrācijas, kas iekļautas šā elektriskā darbarīka komplektā. Neievērojot visus tālāk minētos noteikumus, iespējams elektriskās strāvas triecienu, aizdegšanās un/vai smagu traumu risks.

Glabājiet visus brīdinājumus un norādījumus, lai varētu tajos ieskatīties turpmāk.

Termins „elektrisks darbarīks” brīdinājumos attiecas uz tādu elektrisko darbarīku, ko darbina ar elektrību (ar vadu), vai tādu, ko darbina ar akumulatoru (bez vada).

Drošības brīdinājumi bezvada skavatāja lietošanai

1. **Vienmēr pieņemiet, ka darbarīkā ir stiprinājumi.** Nevērtīgi lietojot skavatāju, var izraisīt negaidītu stiprinājumu izšaušanu un traumas.
2. **Nevērsiet darbarīku pret sevi un pret citiem.** Nejauša nospiešana izšaus stiprinājumu, radot traumu.
3. **Neieslēdziet darbarīku, kamēr tas nav stingri piespiests apstrādājamam materiālam.** Ja darbarīks nesaskaras ar apstrādājamo materiālu, stiprinājums var atlēkt no mērķa.
4. **Atvienojiet darbarīku no strāvas avota, ja stiprinājums iesprūdis darbarīkā.** Ja, izņemot iesprūdušu stiprinājumu, skavatājs ir pievienots strāvas avotam, tas var netišām ieslēgties.
5. **Izņemot iesprūdušu stiprinājumu, rīkojieties piesardzīgi.** Mehānisms var būt zem spiediena, un, mēģinot atbrīvot iesprūdušu stiprinājumu, stiprinājums var tikt ar spēku izgrūsts.
6. **Neizmantojiet skavatāju elektrisko kabeļu piestiprināšanai.** Tas nav paredzēts elektrisko kabeļu uzstādīšanai un var sabojāt elektrisko kabeļu izolāciju, radot strāvas triecienu vai aizdegšanās risku.
7. **Turiet rokas un kājas drošā attālumā no izvades atveres.**
8. **Pirms stiprinājumu ievietošanas, regulēšanas, pārbaudes, apkopes vai pēc darba veikšanas vienmēr izņemiet akumulatora kaseti.**
9. **Pirms darba sākuma pārliecinieties, ka tuvumā nav cilvēku.** Nekad nedzeniet stiprinājumu vienlaikus gan sienas iekšpusē, gan ārpusē. Stiprinājumi var izkļūt cauri darba virsmai un/vai izlidot, radot nopietnu apdraudējumu.
10. **Izmantojot šo darbarīku, ir svarīgi saglabāt līdzsvaru un stabilu pamatu zem kājām.** Ja lietojat darbarīku augstumā, pārliecinieties, ka apakšā nav cilvēku.
11. **Nekad neizmantojiet stiprinājumu darbarīkus, kas marķēti ar simbolu “Neizmantojiet uz sastatnēm, kāpnēm” šādos gadījumos:**

- ja, pārvietojoties no vienas vietas uz citu, ir jāizmanto sastatnes, trepes, kāpnes vai kāpnēm līdzīgas konstrukcijas, piemēram, jumta latas;
 - lai noslēgtu kastes vai režģus;
 - lai ierīkotu pārvadāšanas drošības sistēmas, piemēram, transportlīdzekļos vai vagonos.
12. Rūpīgi pārbaudiet sienas, griestus, grīdas un tamlīdzīgas vietas, lai novērstu elektrotraumu, gāzes noplūdes, sprādzienu un citu apdraudējumu iespējamību, ko var izraisīt zem sprieguma esošu vadu, cauruļvadu vai gāzes cauruļu aizķeršana ar skavu.
 13. Izmantojiet tikai tādas stiprinājumus, kas norādīti šajā rokasgrāmatā. Citu stiprinājumu lietošana var izraisīt darbarīka nepareizu darbību.
 14. Nekādā gadījumā nemēģiniet izjaukt darbarīku un neizmantojiet to citam nolūkam kā vien stiprinājumu iedzišanu.
 15. Nelietojiet darbarīku bez stiprinājumiem. Tādējādi tiek saīsināts darbarīka darbības mūžs.
 16. Nekavējoties pārtrauciet skavu dzišanu, ja konstatējat, ka darbarīks nedarbojas pareizi.
 17. Nekad nedzeniet stiprinājumus materiālos, kurus stiprinājums varētu caursist un izlidot tiem cauri kā šāviņš.
 18. Nekad vienlaicīgi nospiediet slēdža mēlīti un saskares elementu, ja neesat gatavs nostiprināt apstrādājamo materiālu. Ļaujiet, lai saskares elements nospiežas pret materiālu. Nekad nemainiet saskares elementa paredzēto nolūku, nostiprinot to iespēstā stāvoklī vai spējot ar roku.
 19. Nekādā gadījumā nemēģiniet izjaukt saskares elementu. Regulāri pārbaudiet saskares elementa pareizu darbību.
 20. Kad darbarīku neizmantojat, izņemiet no tā stiprinājumus.
 21. Nelieciet magnētus vai līdzīgas magnētiskas ierīces darbarīka tuvumā. Tas var ietekmēt magnētisko sensoru darbarīkā.

SAGLABĀJIET ŠOS NORĀDĪJUMUS.

▲BRĪDINĀJUMS: NEPIEĻAUJIET to, ka labu iemaņu vai izstrādājuma labas pārziņāšanas (darbarīku atkārtoti ekspluatējot) rezultātā vairs stingri neievērojat šī izstrādājuma drošības noteikumus. NEPAREIZI LIETOJOT darbarīku vai neievērojot šajā instrukciju rokasgrāmatā minētos drošības noteikumus, var tikt gūtas smagas traumas.

Svarīgi drošības norādījumi par akumulatora kasetni

1. Pirms akumulatora lietošanas izlasiet visus norādījumus un brīdinājumus, kuri attiecas uz (1) akumulatora lādētāju, (2) akumulatoru un (3) ierīci, kurā tiek izmantots akumulators.
2. Akumulatora kasetni nedrīkst ne pārveidot, ne izjaukt. Citādi var tikt izraisīta aizdegšanās, pārmērīgs karstums vai sprādziens.
3. Ja akumulatora darbības laiks kļūva ievērojami īsāks, nekavējoties pārtrauciet to izmantot. Citādi, tas var izraisīt pārkarsējumu, uzliesmojumu vai pat sprādzienu.
4. Ja elektrolīts nonāk acīs, izskalojiet tās ar tīru ūdens un nekavējoties griežieties pie ārsta. Tas var izraisīt redzes zaudēšanu.
5. Neradiet tīssavienojumu akumulatora kasetnē:
 - (1) Nepieskarieties spailēm ar elektrību vadošiem materiāliem.
 - (2) Neuzglabājiet akumulatoru kasetni kopā ar citiem metāla priekšmetiem, tādiem kā naglas, monētas u. c.
 - (3) Nepakļaujiet akumulatora kasetni ūdens vai lietus iedarbībai.
 Akumulatora tīssavienojums var radīt spēcīgu strāvas plūsmu, pārkaršanu, uzliesmojumu un pat sabojāt akumulatoru.
6. Neglabājiet un neizmantojiet darbarīku un akumulatora kasetni vietās, kur temperatūra var sasniegt vai pārsniegt 50 °C (122 °F).
7. Nededziniet akumulatora kasetni, pat ja tā ir stipri bojāta vai pilnībā nolietota. Akumulatora kasetne ugunī var eksplodēt.
8. Akumulatora kasetni nedrīkst naglot, griezt, saspīest, mest vai nomet, kā arī pa to nedrīkst sist ar cietu priekšmetu. Šādas darbības var izraisīt aizdegšanos, pārmērīgu karstumu vai sprādzienu.
9. Neizmantojiet bojātu akumulatoru.
10. Uz izmantotajiem litija jonu akumulatoriem attiecas likumdošanas prasības par bīstamiem izstrādājumiem. Komerציālā transportēšanā, ko veic, piemēram, trešās puses, transporta uzņēmumi, jāievēro uz iesaiņojuma un marķējuma norādītās īpašās prasības. Lai izstrādājumu sagatavotu nosūtīšanai, jāsaīnās ar bīstamo materiālu speciālistu. Ievērojiet arī citus attiecināmos valsts normatīvus. Valējus kontaktus nosedziet ar līmteni vai citādi pārklājiet, bet akumulatoru iesaiņojiet tā, lai saīnītas nevarētu izkustēties.
11. Lai utilizētu akumulatora kasetni, izņemiet to no darbarīka un likvidējiet drošā vietā. Ievērojiet vietējos noteikumus par akumulatora likvidēšanu.
12. Izmantojiet šos akumulatorus tikai ar izstrādājumiem, kurus norādījis Makita. Ievietojot šos akumulatorus nesaderīgos izstrādājumos, var rasties ugunsgrēks, pārmērīgs karstums, tie var uzsprāgt vai no tiem var iztecēt elektrolīts.
13. Ja darbarīks netiks lietots ilgu laiku, no tā jāizņem akumulators.
14. Lietošanas laikā vai pēc tās akumulatora kasetne var uzkrāt siltumu, kas var izraisīt apdegumus vai zemas temperatūras apdegumus. Ar karstu akumulatora kasetni apejieties rūpīgi.
15. Nepieskarieties darbarīka izvadam uzreiz pēc lietošanas, jo tas var būt sakarsis un izraisīt apdegumus.
16. Neļaujiet akumulatora kasetnes spailēm, atverēm un rievām uzkrāties skaidām, putekļiem vai

nefirumiem. Tas var izraisīt sasilšanu, aizdegšanos, sprādzienu un instrumenta vai akumulatora kasetnes nepareizu darbību, un lietotājs var gūt apdegumus vai ievainojumus.

17. Neizmantojiet akumulatora kasetni augstsprieguma līniju tuvumā, izņemot gadījumus, kad darbarīks ir piemērots lietošanai augstsprieguma līniju tuvumā. Citādi darbarīks vai akumulatora kasetne var sākt darboties nepareizi vai tikt sabojāti.
18. Glabājiet akumulatoru bērnēm nepieejamā vietā.

SAGLABĀJIET ŠOS NORĀDĪJUMUS.

▲UZMANĪBU: Lietojiet tikai oriģinālos Makita akumulatorus. Ja lietojat neoriģinālus Makita akumulatorus vai pārveidotus akumulatorus, tie var uzsprāgt un izraisīt aizdegšanos, traumas un materiālos zaudējumus. Tikš anulēta arī Makita darbarīka un lādētāja garantija.

IEVĒRĪBAI: Makita neuzņemas atbildību par jebkādu negadījumu, kas radies no tādu akumulatoru izmantošanas, kas nav oriģinālie Makita akumulatori, vai arī no pārveidotu akumulatoru izmantošanas. Oriģinālie Makita akumulatori ir rūpīgi izvērtēti attiecībā uz to saderību ar Makita darbarīkiem un lādētājiem saskaņā ar piemērojamiem normatīvajiem aktiem un drošības standartiem.

Ieteikumi akumulatora kalpošanas laika pagarināšanai

1. Uzlādējiet akumulatora kasetni, pirms tā ir pilnībā izlādējusies. Vienmēr, kad ievērojat, ka darbarīka darba jauda zudusi, apturiet darbarīku un uzlādējiet akumulatora kasetni.
2. Nekad neuzlādējiet pilnībā uzlādētu akumulatora kasetni. Pārmērīga uzlāde saīsina akumulatora kalpošanas laiku.
3. Uzlādējiet akumulatora kasetni istabas temperatūrā 10 °C - 40 °C. Karstai akumulatora kasetnei pirms uzlādes ļaujiet atdzist.
4. Kad akumulatora kasetne netiek izmantota, izņemiet to no darbarīka vai lādētāja.
5. Uzlādējiet litija jonu akumulatora kasetni, ja to ilgstoši nelietosit (vairāk nekā sešus mēnešus).

FUNKCIJU APRAKSTS

▲UZMANĪBU: Pirms darbarīka regulēšanas vai tā darbības pārbaudes vienmēr pārlicinieties, ka darbarīks ir izslēgts un akumulatora kasetne ir izņemta.

Akumulatora kasetnes uzstādīšana un izņemšana

▲UZMANĪBU: Vienmēr pirms akumulatora kasetnes uzstādīšanas vai noņemšanas izslēdziet darbarīku.

▲UZMANĪBU: Uzstādot vai izņemot akumulatora kasetni, darbarīku un akumulatora kasetni turiet cieši. Ja darbarīku un akumulatora kasetni netur cieši, tie var izkrist no rokām un radīt bojājumus darbarīkam un akumulatora kasetnei, kā arī izraisīt ievainojumus.

Lai uzstādītu akumulatora kasetni, salāgojiet akumulatora kasetnes mēlīti ar rievu ietvarā un iebīdīd to vietā. Ievietojiet to līdz galam, līdz tā ar klikšķi nofiksējas. Ja redzams attēlā parādītais sarkanas krāsas indikators, tas nozīmē, ka tas nav pilnīgi nofiksēts.

Lai izņemtu akumulatora kasetni, izvelciet to no darbarīka, pārbīdot kasetnes priekšpusē esošo pogu.

- **Att.1:** 1. Sarkanas krāsas indikators 2. Poga 3. Akumulatora kasetne

▲UZMANĪBU: Vienmēr ievietojiet akumulatora kasetni tā, lai sarkanais indikators nebūtu redzams. Pretējā gadījumā tā var nejauši izkrist no darbarīka un izraisīt jums vai apkārtējiem traumas.

▲UZMANĪBU: Neievietojiet akumulatora kasetni ar spēku. Ja kasetne neslīd ietvarā viegli, tā nav pareizi ielikta.

Atlikušās akumulatora jaudas indikators

Tikai akumulatora kasetnēm ar indikatoru

Nospiediet akumulatora kasetnes pārbaudes pogu, lai pārbaudītu akumulatora atlikušo uzlādes līmeni. Indikatori iedegsies uz dažām sekundēm.

- **Att.2:** 1. Indikatora lampas 2. Pārbaudes poga

Indikatora lampas			Atlikušā jauda
Iededzies	Izslēgts	Mirgo	
			No 75% līdz 100%
			No 50% līdz 75%
			No 25% līdz 50%
			No 0% līdz 25%
			Uzlādējiet akumulatoru.
			Iespējama akumulatora kļūme.

PIEZĪME: Reālā jauda var nedaudz atšķirties no norādītās atkarībā no lietošanas apstākļiem un apkārtējās temperatūras.

PIEZĪME: Akumulatora aizsardzības sistēmas darbības laikā mirgo pirmais (kreisais malējais) indikators.







Darbarīka/akumulatora aizsardzības sistēma

Darbarīks ir aprīkots ar darbarīka/akumulatora aizsardzības sistēmu. Šī sistēma automātiski izslēdz jaudas padevi motoram, lai pagarinātu darbarīka un akumulatora kalpošanas laiku. Darbarīks automātiski pārstās darboties ekspluatācijas laikā, ja darbarīku vai akumulatoru pakļaus kādam no šiem apstākļiem. Dažu apstākļu gadījumā izgaismojas indikatori.

► **Att.3:** 1. Lampa 2. Barošanas/režīma indikators

PIEZĪME: Slēdža konstrukcija ir atšķirīga atkarībā no jūsu dzīvesvietas reģiona.

Aizsardzības statusa indikācija

Lampa		Barošanas/režīma indikators		Statuss
				
Deg		Mirgo		
				Pārslodze
				Pārkaršana

Aizsardzība pret pārslodzi

Ja darbarīku/akumulatoru lieto tā, ka tas patērē pārmerīgi lielu strāvas daudzumu, darbarīks automātiski pārstāj darboties. Šādā gadījumā izslēdziet darbarīku un pārtrauciet darbību, kas izraisīja darbarīka pārslodzi. Pēc tam ieslēdziet darbarīku, lai atsāktu darbu.

Aizsardzība pret pārkaršanu

Kad darbarīks/akumulators ir pārkaris, darbarīks automātiski pārstāj darboties. Šādā gadījumā pirms darbarīka atkārtotas ieslēgšanas ļaujiet tam atdzist.

Aizsardzība pret akumulatora pārmērīgu izlādi

Kad atlikusī akumulatora jauda ir zema, darbarīks automātiski pārstāj darboties. Ja darbarīks nedarbojas, pat ieslēdzot slēdzus, izņemiet no darbarīka akumulatoru(-us) un veiciet akumulatora(-u) uzlādi.

Aizsardzība pret citiem cēloņiem

Aizsardzības sistēma ir paredzēta arī pret citiem cēloņiem, kas varētu radīt darbarīka bojājumus, un nodrošina automātisku darbarīka apturēšanu. Ja darbarīka darbība ir īslaicīgi apstājusies vai tas pārstājis darboties, veiciet visas tālāk norādītās darbības, lai novērstu cēloņus.

1. Pārbaudiet, vai visi slēdži ir izslēgtā pozīcijā, un pēc tam vēlreiz ieslēdziet darbarīku.
2. Uzlādējiet akumulatoru(-s) vai nomainiet to(-s) ar

uzlādētu(-iem) akumulatoru(-iem).

3. Ļaujiet darbarīkam un akumulatoram(-iem) atdzist.

Ja pēc aizsardzības sistēmas atjaunošanas nav uzlabojumu, sazinieties ar vietējo Makita tehnikās apkopes centru.

Ieslēgšanas slēdža darbība

▲UZMANĪBU: Pirms akumulatora kasetnes uzstādīšanas darbarīkā vienmēr pārbaudiet, vai slēdža mēlīte darbojas pareizi un pēc atlaišanas atgriežas stāvoklī „OFF” (Izslēgts).

Lai darbarīku ieslēgtu, turiet nospiestu galveno ieslēgšanas pogu, līdz iedegas barošanas indikators.

Lai darbarīku izslēgtu, turiet nospiestu galveno ieslēgšanas pogu, līdz nodzies barošanas indikators.

PIEZĪME: Slēdža konstrukcija ir atšķirīga atkarībā no jūsu dzīvesvietas reģiona.

► **Att.4:** 1. Galvenā ieslēgšanas poga 2. Barošanas indikators

PIEZĪME: Darbarīku nevar ieslēgt, kamēr ir aktivizēta slēdža mēlīte vai saskares elements. Pirms darbarīka ieslēgšanas atlaidiet slēdža mēlīti un saskares elementu.

PIEZĪME: Stiprinājumu dzīšanas laikā darbarīku nevar izslēgt.

PIEZĪME: Galvenais barošanas slēdzis automātiski izslēdzas, ja darbarīku atstāj bez uzraudzības ilgāku laiku.



Nostrādes režīma izvēle

Atkarībā no valsts

PIEZĪME: Dažos reģionos vai valstīs ir pieejams tikai viena stiprinājuma dzīšanas režīms. Slēdža konstrukcija atšķiras atkarībā no jūsu dzīvesvietas reģiona.

Darbarīkā izmantota selektīva nostrādes ierosme. Nospiediet un īsu brīdi paturiet nostrādes režīma slēdža pogu, lai atlasītu vajadzīgo nostrādes režīmu.

► **Att.5:** 1. Nostrādes režīma slēdža poga 2. Secīgas nostrādes režīms 3. Saskaņas nostrādes režīms

Režīma slēdzis	Nostrādes režīms	Funkcija
	Pilnībā secīga nostrāde	Iedzen vienu stiprinājumu vienā secīgā darbībā. Piemērots uzmanīgi un precīzai stiprinājuma iedzīšanai un noderīgs tad, kad nepieciešama precīza stiprinājuma novietošana.
	Saskares nostrāde	Pieejama vai nu viena stiprinājuma iedzīšana, vai nepārtraukta dzīšana. Ieteicams, ja nepieciešama augstāzīģa stiprinājumu iestrāde.

➡ : nav pieejams dažos reģionos un valstīs.

PIEZĪME: Nostrādes režīmu nevar pārslēgt uz citu, kamēr ir aktivizēta slēdža mēlīte vai saskares elements.

Iedzišanas dziļuma regulēšana

▲BRĪDINĀJUMS: Pirms iedzišanas dziļuma regulēšanas vienmēr pārliecinieties, vai pirkti neatrodas uz slēdža mēlītes vai kontaktelementa un vai akumulatora kasetne ir izņemta.

Lai noregulētu iedzišanas dziļumu, pagrieziet regulētāju. Griežot regulētāju virzienā A, iedzišanas dziļums padziļinās, savukārt griežot to virzienā B, dziļums samazinās, kā parādīts attēlā. Dziļuma regulēšanas diapazons ir 8 mm.

► **Att.6:** 1. Dziļuma regulētājs

IEVĒRĪBAI: Negrieziet dziļuma regulētāju pārāk daudz, jo tas var iesprūst.

Regulējiet iedzišanas dziļumu pēc vajadzības.

► **Att.7:** 1. Pārāk dziļi 2. Līdz ar virsmu 3. Pārāk sekli

Lampas ieslēgšana

▲UZMANĪBU: Neskatieties gaismā, neļaujiet tās avotam iespīdēt acīs.

Nospiediet slēdža mēlīti vai iedarbiniet kontaktelementu, lai ieslēgtu lampu. Kamēr slēdža mēlīte ir nospiesta vai kontaktelements iedarbināts, lampa deg. Dažas sekundes pēc slēdža mēlītes atlaišanas un kontaktelementa izslēgšanas lampa nodziest.

► **Att.8:** 1. Slēdža mēlīte 2. Saskares elements 3. Lampa

IEVĒRĪBAI: Ar sausu lupatiņu notīriet netīrumus no lampas lēcas. Izvairieties saskrāpēt lampas lēcu, jo tādējādi tiek samazināts apgaismojums.

IEVĒRĪBAI: Ja darbarīks ir pārkaris, lampa mirgo. Šādā gadījumā atļaidiet slēdža mēlīti un kontaktelementu un pēc tam atdzesējiet darbarīku/akumulatoru pirms atkārtotas lietošanas.

PIEZĪME: Kad akumulatora enerģijas līmenis kļūst pārāk zems, darbarīks var nešaut stiprinājumus, pat ja lampa vēl deg. Šādā gadījumā uzlādējiet akumulatora kasetni.

MONTĀŽA

▲UZMANĪBU: Pirms darbarīka regulēšanas vai apkopes vienmēr pārliecinieties, ka darbarīks ir izslēgts un akumulatora kasetne ir izņemta.

Stiprinājumu ievietošana/izņemšana

▲UZMANĪBU: Pirms stiprinājumu ievietošanas vienmēr pārliecinieties, ka ir izņemta akumulatora kasetne. Nejauša izšaušana var izraisīt traumas un materiālus bojājumus.

▲UZMANĪBU: Pēc stiprinājumu ielādēšanas pārbaudiet, vai aptveres vāks ir stingri noslēgts. No galvenās aptveres krītoši stiprinājumi var ievainot operatoru vai tuvumā esošos cilvēkus, it īpaši strādājot augstās vietās.

▲UZMANĪBU: Nebīdīet strauji aptveres vāku, ja skavotājā iepildīti stiprinājumi. Nejauši krītoši stiprinājumi, īpaši strādājot augstās vietās, var radīt traumas.

▲UZMANĪBU: Ielādējiet stiprinājumus pareizajā virzienā. Ievietošana nepareizā virzienā var izraisīt priekšlaicīgu izgrūdēja nolietošanos un citu detaļu bojājumus.

▲UZMANĪBU: Ievietojot darbarīka aptverē vairākus stiprinājumu komplektus, izmantojiet vienāda tipa, izmēra un garuma stiprinājumus.

IEVĒRĪBAI: Nelietojiet deformētus stiprinājumus un stiprinājumu lentes. Izmantojiet šajā rokasgrāmatā norādītos stiprinājumus. Tādu stiprinājumu izmantošana, kas neatbilst norādītajiem, var izraisīt stiprinājumu iestrēgšanu un darbības traucējumus.

IEVĒRĪBAI: Neievietojiet lentes ar mazāku stiprinājumu skaitu, īpaši tad, ja izmantojat īsus stiprinājumus. Tas var izraisīt stiprinājumu iestrēgšanu un sabojāt darbarīku.

IEVĒRĪBAI: Pirms stiprinājumu ievietošanas pārbaudiet, vai aptverē nav izbirušo stiprinājumu. Stiprinājumu ievietošana, ja aptverē ir izkrituši stiprinājumi, rada darbarīka atteici.

1. Izņemiet akumulatora kaseti.
2. Nospiediet sviru un atveriet aptveres vāku.
► **Att.9:** 1. Svira 2. Aptveres vāks
3. Ievietojiet stiprinājumu komplektu galvenajā aptverē, aptveres vāka pusē, ar zariem uz augšu.
4. Gādājiet, lai stiprinājumi būtu pilnībā ievietoti līdz galvenās aptveres apakšai, pēc tam atlieciet aptveres vāku atpakaļ sākotnējā pozīcijā, līdz svira nofiksē aptveres vāku.
► **Att.10:** 1. Stiprinājumi 2. Galvenā aptvere 3. Aptveres vāks

Lai izņemtu stiprinājumus, nospiediet sviru un atveriet aptveres vāku. Izņemiet stiprinājumus no galvenās aptveres.

PIEZĪME: Ja stiprinājumus nevar izņemt no galvenās aptveres, izņemiet tos, izmantojot plakangala skrūvgriezi vai līdzīgu instrumentu, vai arī ievietojiet galvenajā aptverē jaunu stiprinājumu komplektu un izšaujiet visus atlikušos vecos stiprinājumus nevajadzīgā materiālā.

► **Att.11:** 1. Stiprinājumi 2. Plakangala skrūvgriezis

Uzgaļa pāreja

⚠UZMANĪBU: Pirms uzgaļa pārejas pievienošanas vai noņemšanas obligāti pārliecinieties, ka jūsu pirksti neatrodas uz slēdža mēlītes vai kontaktelementa, izņemiet visus stiprinājumus, kas palikuši aptverē, un izņemiet akumulatora kasetni.

Ja stiprinājumi jādzen materiālā ar viegli bojājamu virsmu, pie kontaktelementa piestipriniet uzgaļa pāreju.

Uzgaļa pārejas piestiprināšana

Uzlieciet uzgaļa pāreju uz kontaktelementa. Pārbaudiet, vai uzgaļa pāreja pieguļ nevainojami, kā parādīts attēlā.

► **Att.12:** 1. Uzgaļa pāreja 2. Kontaktelements

Uzgaļa pārejas noņemšana

Uzgaļa pāreju var noņemt ar roku.

PIEZĪME: Ja nevarat uzgaļa pāreju noņemt ar roku, ievietojiet plakangala skrūvgriezi starp uzgaļa pāreju un kontaktelementu un noņemiet uzgaļa pāreju.

► **Att.13:** 1. Uzgaļa pāreja 2. Kontaktelements
3. Plakangala skrūvgriezis

PIEZĪME: Lai nepazaudētu uzgaļa pāreju, glabājiet to uz turētāja, kā parādīts attēlā.

► **Att.14:** 1. Uzgaļa pāreja 2. Turētājs

Āķis

⚠BRĪDINĀJUMS: Uzmanieties, lai nepārslogotu āķi ar pārāk lielu spēku. Citādi neregulāra pārslodze var radīt darbarīka bojājumus, kas var izraisīt traumas.

⚠UZMANĪBU: Nekariniet āķi pie jostas. Ja āķis nejauši atvienojas un darbarīks nokrīt, stiprinājumi var nejauši izšauties un izraisīt traumas.

► **Att.15**

⚠UZMANĪBU: Uzstādot āķi, vienmēr cieši piestipriniet to ar skrūvi. Citādi āķis var atdalīties no darbarīka, izraisot traumu.

⚠UZMANĪBU: Piekaramās/stiprināšanas daļas izmantojiet tikai to paredzētajiem mērķiem. Izmantojot tās citiem mērķiem, var radīt nelaimes gadījumu vai traumu.

⚠UZMANĪBU: Pirms atlaižat roku, pārliecinieties, ka darbarīks ir piekārtis droši. Nedroša vai nelīdzsvarota pakarināšana var izraisīt nokrišanu, un varat gūt savainojumus.

Āķis ir noderīgs īslaicīgai darbarīka pakarināšanai. Izmantojot āķi, pakariniet darbarīku uz darbarīku plaukta, sliedes vai pie sienas.

Āķi var piestiprināt jebkurā darbarīka pusē.

Lai uzstādītu āķi, ievietojiet to rievā jebkurā darbarīka korpusa pusē, un tad pieskrūvējiet ar skrūvi, kā parādīts attēlā. Lai āķi izņemtu, atlaidiet skrūvi un pēc tam izņemiet āķi.

► **Att.16:** 1. Rieva 2. Āķis 3. Skrūve

EKSPLUATĀCIJA

Drošības sistēmas pārbaude

⚠BRĪDINĀJUMS: Pirms darba sākšanas pārliecinieties, ka visas drošības sistēmas ir darba kārtībā. Pretējā gadījumā var rasties trauma.

Pirms darba sākšanas pārbaudiet, vai drošības sistēmā nav radušās kļūmes vai darbības traucējumi, izpildot tālākos norādījumus.

1. Noņemiet darbarīka akumulatora kasetni. Pēc tam iztukšojiet visus stiprinājumus, kas atrodas galvenajā aptverē.

2. Ievietojiet akumulatora kasetni un ieslēdziet darbarīku.

3. Piespiediet slēdža mēlīti, saskares elementam nepieskaroties materiālam.

4. Atveriet aptveres vāku, līdz aizturis nolaižas no tā sākotnējās pozīcijas, un turiet to. Pēc tam novietojiet kontaktelementu uz materiāla, nenospiežot slēdža mēlīti.

► **Att.17:** 1. Slēdža mēlīte 2. Saskares elements
3. Aptveres vāks 4. Aizturis

Ja darbarīks darbojas iepriekš 3. vai 4. solī aprakstītajā situācijā, drošības sistēma nedarbojas pareizi. Nekavējoties pārtrauciet darbarīka lietošanu un lūdziet vietējo Makita servisa centru veikt remontu.

Stiprinājumu izmantošana

Skavas

⚠UZMANĪBU: Neizmantojiet skavas, kas nav norādītas šajā rokasgrāmatā, vai skavas, kas izskatās bojātas, ieliktas vai sarūsējušas.

IEVĒRĪBAI: Rīkojieties ar skavām un to kastīti uzmanīgi. Neuzmanīgi rīkojoties, skavas var deformēt, tāpēc skavas netiks padotas pareizi vai tās iestrēgs.

IEVĒRĪBAI: Neuzglabājiet skavas ļoti mitrās vai karstās vietās, vai arī tādās vietās, kas pakļautas tiešai saules gaismai.

► **Att.18**

Stiprinājumu iedzīšana

⚠BRĪDINĀJUMS: Darbarīka lietošanas laikā turiet to drošā attālumā no sejas. Neievērojot šo noteikumu, var gūt ievainojumus.

⚠BRĪDINĀJUMS: Neizmantojiet šo darbarīku elektrisko kabeļu piestiprināšanai. Šis darbarīks nav paredzēts elektrisko kabeļu uzstādīšanai un var sabojāt elektrisko kabeļu izolāciju, radot strāvas triecienu vai aizdegšanās risku.

⚠BRĪDINĀJUMS: Turiet kontaktelementu cieši uz materiāla, līdz nagla ir pilnībā iedzīta. Nejauša izšaušana var izraisīt traumas.

⚠UZMANĪBU: Eksploatācijas laikā darbarīku turiet cieši.

⚠UZMANĪBU: Nedzeniet stiprinājumus cietos materiālos, piemēram, metālā un līdžigos. Ja stiprinājums nevar caursist materiālu, darbarīku var atstāt atpakaļ jūsu virzienā, izraisot traumu.

IEVĒRĪBAI: Darbarīks nesāk stiprināšanu, aktivizējot tikai vai nu slēdža mēlīti, vai saskares elementu, ja piecas sekundes nav darbināts neviens slēdzis. Atlaidiet slēdža mēlīti vai pavelciet saskares elementu nost no apstrādājamā materiāla un pēc tam atlieciet to atpakaļ, lai atsāktu stiprināšanu.

PIEZĪME: Ja ilgu laiku nepārtraukti dzenat naglas, motora izdalītais siltums sakarsēs izplūdes gaisu.

Darbarīkam ir divi stiprinājumu dzīšanas veidi: pilnīgi secīga nostrāde un saskares nostrāde.

PIEZĪME: Dažos reģionos vai valstīs ir pieejams tikai viena stiprinājuma dzīšanas režīms (pilnīgi secīga nostrāde). Slēdža konstrukcija atšķiras atkarībā no jūsu dzīvesvietas reģiona.

Pilnībā secīga nostrāde

Šajā režīmā vienu stiprinājumu var iedzīt ar vienu secīgu darbību.

Lai darbarīks nostrādātu, noteiktā secībā jāaktivizē saskare ar apstrādājamo materiālu un pēc tam mēlīte. Lai turpinātu dzīt stiprinājumus, atlaidiet un no jauda aktivizējiet slēdža vadības ierīces tādā pašā secībā.

1. Turiet nospiestu galveno ieslēgšanas pogu, lai ieslēgtu darbarīku.
2. Pārliecinieties, vai iedegas secīgas nostrādes režīma indikators.

► **Att.19:** 1. Galvenā ieslēgšanas poga 2. Secīgas nostrādes režīma indikators

3. Novietojiet saskares elementu līdzeni uz materiāla.

► **Att.20:** 1. Saskares elements

4. Pilnībā nospiediet mēlīti, lai iedzītu stiprinājumu.

► **Att.21:** 1. Slēdža mēlīte

5. Atlaidiet pirkstu no slēdža mēlītes. Pēc tam paceļiet saskares elementu nost no materiāla.

Lai iedzītu nākamo stiprinājumu, tādā pašā secībā atkārtojiet 3. līdz 5. darbību.

Saskares nostrāde

Atkarībā no valsts

Šajā režīmā iespējams izvēlēties nepārtraukti vai viena stiprinājuma dzīšanu atkarībā no mēlītes darbību secības.

Lai darbarīks nostrādātu, saskari ar apstrādājamo materiālu un mēlīti var aktivizēt jebkurā secībā. Atlaidiet un no jauna aktivizējiet saskari ar apstrādājamo materiālu, lai nepārtraukti dzītu stiprinājumus.

Viena stiprinājuma dzīšana

1. Turiet nospiestu galveno ieslēgšanas pogu, lai ieslēgtu darbarīku.

2. Nospiediet un īsu brīdi paturiet nostrādes režīma slēdža pogu, lai atlasītu saskares nostrādes režīmu.

Saskares nostrādes režīma indikators iedegas.

- **Att.22:** 1. Nostrādes režīma slēdža poga
2. Saskares nostrādes režīma indikators

3. Novietojiet saskares elementu līdzeni uz materiāla.

4. Pilnībā nospiediet mēlīti, lai iedzītu stiprinājumu.

5. Atlaidiet pirkstu no slēdža mēlītes. Pēc tam paceļiet saskares elementu nost no materiāla.

Lai iedzītu nākamo stiprinājumu, tādā pašā secībā atkārtojiet 3. līdz 5. darbību.

Nepārtraukta dzīšana

1. Turiet nospiestu galveno ieslēgšanas pogu, lai ieslēgtu darbarīku.

2. Nospiediet un īsu brīdi paturiet nostrādes režīma slēdža pogu, lai atlasītu saskares nostrādes režīmu.

Saskares nostrādes režīma indikators iedegas.

3. Nospiediet slēdža mēlīti.

► **Att.23:** 1. Slēdža mēlīte

4. Novietojiet kontaktelementu līdzeni uz materiāla, lai iedzītu stiprinājumu.

5. Pārvietojiet darbarīku uz nākamo vietu, turot nospiestu slēdža mēlīti, un novietojiet kontaktelementu līdzeni uz materiāla, lai iedzītu nākamās stiprinājumus.

► **Att.24:** 1. Slēdža mēlīte 2. Saskares elements

Mehānisms, kas novērš lietošanu, kad beigušās skavas

Kad atlikušo stiprinājumu skaits aptverē samazinās līdz 5 - 7 vienībām, slēdzi vairs nevar iedarbināt, un darbarīks pārtrauc stiprinājumu dzīšanu. Pirms darbības atsākšanas ievietojiet aptverē jaunu stiprinājumu lenti.

Atlikušo stiprinājumu daudzuma pārbaude

Aptverē atlikušo stiprinājumu daudzumu var noteikt, izmantojot skatlodziņu. Samazinoties atlikušo stiprinājumu daudzumam, lodziņā parādās bīdītājs, kas virzās uz izšaušanas atveres pusi.

► **Att.25:** 1. Skata lodziņš 2. Stiprinājumi 3. Bīdītājs

Iestrēgušu stiprinājumu izņemšana

⚠ BRĪDINĀJUMS: Pirms iestrēgušu stiprinājumu izņemšanas obligāti pārliecinieties, ka akumulatora kasetne un stiprinājumi ir izņemti.

⚠ BRĪDINĀJUMS: Nespiediet stiprinājumu izgrūdēju ar spēku. Nesītiēt pa stiprinājumu izgrūdēju un stiprinājumiem ar rokas darbarīkiem, lai atbrīvotu iestrēgumus. Paturiet prātā, ka darbarīks ir uzlādēts ar saspiestu gaisu un tā iekšienē saglabājas spiediens. Rokasgrāmatā paredzēto piesardzības pasākumu neievērošana var izraisīt smagas traumas.

⚠ BRĪDINĀJUMS: Likvidējot sastrēgumus, nekādā gadījumā nevērsiet darbarīku pret sevi vai citiem tuvumā esošiem cilvēkiem. Šā noteikuma neievērošana rada ievainojuma risku nejaušas darbarīka nostrādes dēļ, jo darbarīks ir uzlādēts ar saspiestu gaisu rūpnīcā noblīvētā kamerā.

⚠ UZMANĪBU: Neizņemiet iestrēgušus stiprinājumus ar kailām rokām. Stiprinājumi var izšauties no aptveres un radīt traumas.

⚠ UZMANĪBU: Lai atrisinātu biežu iestrēgšanu vai grūti likvidējamus sastrēgumus, vērsieties vietējā Makita servisa centrā.

1. Izņemiet akumulatora kasetni.
2. Nospiediet sviru un atveriet aptveres vāku.
3. Izņemiet visus stiprinājumus, kas atrodas galvenajā aptverē.
4. Izfīriet iestrēgušos stiprinājumus no izšaušanas atveres.
▶ **Att.26:** 1. Svira 2. Aptveres vāks 3. Galvenā aptvere 4. Izšaušanas atvere
5. Ievietojiet stiprinājumu lentes atpakaļ galvenajā aptverē un stingri aizveriet aptveres vāku.

APKOPE

⚠ BRĪDINĀJUMS: Neizjauciet šo darbarīku. Šis darbarīks ir noblīvēts, un tajā ir saspiests gaiss, tāpēc tā izjaukšana var izraisīt smagu traumu.



⚠ UZMANĪBU: Pirms darbarīka pārbaudes vai apkopes vienmēr pārliecinieties, ka darbarīks ir izslēgts un akumulatora kasetne ir izņemta.

IEVĒRĪBAI: Nekad neizmantojiet gazolīnu, benzīnu, atšķaidītāju, spirtu vai līdzīgus šķidrumus. Tas var radīt izbalēšanu, deformāciju vai plaisas.

Lai saglabātu izstrādājuma DROŠU un UZTICAMU darbību, remontdarbus, apkopi un regulēšanu uzticiet veikt tikai Makita pilnvarotam vai rūpnīcas apkopes centram,

un vienmēr izmantojiet tikai Makita rezerves daļas.

Izgrūdēja pozīcijas inicializēšana

Izgrūdējs, iespējams, nav pareizi novietots aiz nākamā dzenamā stiprinājuma pēc stiprinājuma iestrēgšanas vai vāja akumulatora apstākļos. Pirms darbības atsākšanas vienmēr veiciet inicializācijas darbības.

1. Noņemiet darbarīka akumulatora kasetni.
2. Izņemiet visus stiprinājumus, kas palikuši galvenajā aptverē.
3. Apskatiet izgrūdēja pozīciju.

Ja izgrūdēja gals redzams ārpus dzīšanas vadotnes, kontaktlementu nav iespējams pareizi iedarbināt inicializācijas laikā.

▶ **Att.27:** 1. Izgrūdējs 2. Dzīšanas vadotne

Pagrieziet dziļuma regulētāju, iestatot seklāko pozīciju, lai kontaktelements darbotos pareizi.

▶ **Att.28:** 1. Dziļuma regulētājs

4. Ievietojiet akumulatora kasetni un ieslēdziet darbarīku.
5. Atveriet aptveres vāku, līdz aizturis nolaizas no tā sākotnējās pozīcijas, un turiet to. Pēc tam novietojiet kontakteleментu uz materiāla, kuru var sabojāt.
6. Līdz galam nospiediet slēdža mēlīti ar aktivizētu saskares elementu, lai atiestatītu izgrūdēja pozīciju.
▶ **Att.29:** 1. Aptveres vāks 2. Aizturis 3. Saskares elements 4. Slēdža mēlīte

Izgrūdēja pozīcija tiek inicializēta pareizi.

7. Noņemiet darbarīka akumulatora kasetni. No jauna ievietojiet stiprinājumus galvenajā aptverē. Ievietojiet akumulatora kasetni atpakaļ darbarīkā.

Aptveres tīrīšana

Regulāri tīriet aptveres iekšpusi. Sakratiet darbarīku, lai iztīrītu visus netīrumus, skaidas un skavu līmi, kas sakrājušies aptveres iekšpusē.

▶ **Att.30**

PAPILDU PIEDERUMI

⚠ UZMANĪBU: Šādi piederumi un papildierces tiek ieteiktas lietošanai ar šajā rokasgrāmatā aprakstīto Makita darbarīku. Izmantojot citus piederumus vai papildierces, var tikt radīta traumu gūšanas bīstamība. Piederumu vai papildierīci izmantojiet tikai paredzētajam mērķim.

Ja jums vajadzīga palīdzība vai precīzāka informācija par šiem piederumiem, vērsieties savā tuvākajā Makita apkopes centrā.

- Skavas
- Makita oriģinālais akumulators un lādētājs

PIEZĪME: Daži sarakstā norādītie izstrādājumi var būt iekļauti instrumenta komplektācijā kā standarta piederumi. Tie dažādās valstīs var būt atšķirīgi.

SPECIFIKACIJOS

Modelis:	DST630
Kabės plotis	5,7 mm–6,35 mm
Taikytinas kabių ilgis	9,5 mm–38 mm
Kabių dėtuvės talpa	110 vnt.
Matmenys (ilgis x plotis x aukštis) ^{1 2}	246 mm x 96 mm x 282 mm
Nominali įtampa	Nuol. sr. 18 V
Grynasis svoris	2,8–3,1 kg

¹ Be kablo

² su BL1820B

PASTABA: Jei nenurodyta kitaip, kabės šioje instrukcijoje vadinamos tvirtinimo elementais.

- Atliekame tęsinius tyrimus ir nuolatos tobuliname savo gaminius, todėl čia pateikiamos specifikacijos gali būti keičiamos be įspėjimo.
- Skirtingose šalyse specifikacijos gali skirtis.
- Grynojo svorio vertė apima lengviausią ir sunkiausią priedų ir akumuliatoriaus (-ių) kasetės (-čių) derinį, kuris (-ie) nurodytas (-i) naudojimo instrukcijoje.

Tinkama akumuliatoriaus kasetė ir (arba) įkroviklis

Akumuliatoriaus kasetė	BL1815N / BL1820B / BL1830B / BL1840B / BL1850B / BL1860B
Įkroviklis	DC18RC / DC18RD / DC18RE / DC18SD / DC18SE / DC18SF / DC18SH / DC18WC

- Atsižvelgiant į gyvenamosios vietos regioną, kai kurios pirmiau nurodytos akumuliatoriaus kasetės ir įkrovikliai gali būti neprieinami.

ĮSPĖJIMAS: Naudokite tik akumuliatoriaus kasetes ir įkroviklius, kurie nurodyti anksčiau. Naudojant bet kurias kitas akumuliatoriaus kasetes ir įkroviklius, gali kilti sužeidimo ir gaisro pavojus.

Simboliai

Toliau yra nurodyti simboliai, kurie gali būti naudojami įrangai. Prieš naudodami įsitikinkite, kad suprantate jų reikšmę.

	Perskaitykite instrukcijų vadovą.
	Dėvėkite akių apsaugos priemones.
	Naudokite ausų apsaugos priemones.
	Nenaudokite stovėdami ant pastolių, kopėčių.
	Laikykite pirštus atokiau nuo gaiduko, kai nekalate tvirtinimo elementų, kad pistoletas atsitiktinai neišsautų.



Taikoma tik ES šalims

Kadangi įrangoje yra pavojingų komponentų, panaudota elektrinė ir elektroninė įranga, akumuliatoriai ir baterijos gali turėti neigiamo poveikio aplinkai ir žmonių sveikatai.

Nešalinkite elektros ir elektroninių prietaisų ar baterijų kartu su buitinėmis atliekomis! Pagal Europos direktyvą dėl elektros ir elektroninės įrangos atliekų bei akumuliatorių ir baterijų ir panaudotų akumuliatorių ir baterijų bei jos pritaikymą nacionaliniams įstatymams, panaudota elektros ir elektroninė įranga, baterijos ir akumuliatoriai turi būti surenkami atskirai ir pristatomi į atskirą buitinių atliekų surinkimo punktą, kuris veikia pagal aplinkos apsaugos taisykles. Tai rodo perbrauktas konteinerio ant ratukų simbolis, pateiktas ant įrangos.

Numatytoji naudojimo paskirtis

Įrankis skirtas kabėms kalti į statybines medžiagas, pvz., rąstus.

Triukšmas

Įprastas triukšmo A lygis, nustatytas pagal EN60745-2-16:
Garso slėgio lygis (L_{pA}): 79 dB (A)
Paklaida (K): 3 dB (A)

Dirbant triukšmo lygis gali viršyti 80 dB (A).

PASTABA: Paskelbta (-os) triukšmo reikšmė (-ės) nustatyta (-os) pagal standartinį testavimo metodą ir jį galima naudoti vienam įrankiui palyginti su kitu.

PASTABA: Paskelbtoji (-osios) skleidžiamo triukšmo vertė (-ės) taip pat gali būti naudojama (-os) atliekant preliminarų poveikio vertinimą.

▲JSPĖJIMAS: Dėvėkite ausų apsaugą.

▲JSPĖJIMAS: Faktiškai naudojant elektrinį įrankį, keliamo triukšmo dydis gali skirtis nuo paskelbtosios (-ųjų) bendrosios (-ųjų) vertės (-čių), atsižvelgiant į būdus, kuriais yra naudojamas šis įrankis.

▲JSPĖJIMAS: Siekdami apsaugoti operatorių, būtina įvertinkite saugos priemones, remdamiesi vibracijos poveikio įvertinimu esant faktinėms naudojimo sąlygoms (atsižvelgdami į visas darbo ciklo dalis, pavyzdžiui, ne tik kiek laiko įrankis veikia, bet ir kiek kartų jis yra išjungiamas bei kai jis veikia be apkravų).

Vibracija

Bendras vibracijos dydis, nustatytas pagal EN60745-2-16:

Vibracijos emisija (a_w): 2,5 m/s² arba mažiau
Paklaida (K): 1,5 m/s²

PASTABA: Paskelbta (-os) vibracijos bendroji (-osios) reikšmė (-ės) nustatyta (-os) pagal standartinį testavimo metodą ir jį galima naudoti vienam įrankiui palyginti su kitu.

PASTABA: Paskelbtoji (-osios) bendroji (-osios) vibracijos vertė (-ės) taip pat gali būti naudojama (-os) atliekant preliminarų poveikio vertinimą.

▲JSPĖJIMAS: Faktiškai naudojant elektrinį įrankį, vibracijos emisija gali skirtis nuo paskelbtosios (-ųjų) bendrosios (-ųjų) vertės (-čių), atsižvelgiant į būdus, kuriais yra naudojamas šis įrankis.

▲JSPĖJIMAS: Siekdami apsaugoti operatorių, būtina įvertinkite saugos priemones, remdamiesi vibracijos poveikio įvertinimu esant faktinėms naudojimo sąlygoms (atsižvelgdami į visas darbo ciklo dalis, pavyzdžiui, ne tik kiek laiko įrankis veikia, bet ir kiek kartų jis yra išjungiamas bei kai jis veikia be apkravų).

Atitikties deklaracijos

Tik Europos šalims

Atitikties deklaracijos įtrauktos į šios naudojimo instrukcijos A priedą.

SAUGOS ĮSPĖJIMAI

Bendrieji įspėjimai dirbant elektriniais įrankiais

▲JSPĖJIMAS Perskaitykite visus saugos įspėjimus, nurodymus, peržiūrėkite paveikslėlius ir technines sąlygas, pateiktas su šiuo elektriniu įrankiu. Nesilaikant toliau pateiktų nurodymų, galima patirti elektros šoką, sunkų sužalojimą ir (arba) sukelti gaisrą.

Išsaugokite visus įspėjimus ir instrukcijas, kad galėtumėte jas peržiūrėti ateityje.

Terminas „elektrinis įrankis“ pateiktuose įspėjimuose reiškia į maitinimo tinklą jungiamą (laidinį) elektrinį įrankį arba akumuliatoriaus maitinamą (belaidį) elektrinį įrankį.

Akumuliatorinio segiklio saugos įspėjimai

1. **Elkitės taip, tarsi įrankyje visada būtų tvirtinimo elementų.** Dėl neatsargaus darbo naudojant segiklį tvirtinimo elementai gali būti netikėtai iššauti ir ką nors sužaloti.
2. **Nenukreipkite įrankio į save ar kitus šalia esančius žmones.** Netikėtai paspaudus gaiduką, bus iššautas tvirtinimo elementas, o tai gali sukelti sužalojimą.
3. **Įrankį įjunkite tik tada, kai jis gerai prispaustas prie ruošinio.** Jei įrankis noliečia ruošinio, tvirtinimo elementas gali nukrypti nuo taikinio.
4. **Atjunkite įrankį nuo maitinimo šaltinio, jei jame įstrigo tvirtinimo elementas.** Jei paliksite segiklį įjungtą, išimant įstrigusį tvirtinimo elementą segiklis gali netikėtai iššauti.
5. **Išimdami įstrigusį tvirtinimo elementą, būkite labai atsargūs.** Mechanizmas gali veikti slėgis, o mėginant išimti įstrigusį tvirtinimo elementą, jis gali būti iššautas didele jėga.
6. **Nenaudokite šio segiklio elektros kabeliams tvirtinti.** Jis neskirtas elektros kabeliams montuoti ir gali pažeisti elektros kabelių izoliaciją, todėl kelia elektros šoko arba gaisro pavojų.
7. **Rankas ir kojas laikykite kuo toliau nuo išstūmimo angos vietos.**
8. **Prieš dėdami tvirtinimo elementus, reguliuodami, tikrindami ar prižiūrėdami, taip pat baigę darbą, būtina išimkite akumuliatoriaus kasetę.**
9. **Prieš pradėdami darbą įsitinkite, kad šalia nieko nėra.** Jokių būdu nemėginkite vienu metu kalti tvirtinimo elementų ir iš vidinės, ir iš išorinės sienos pusių. Tvirtinimo elementai gali perlįsti kiaurai ir (arba) išlėkti, sukeldami didelį pavojų.
10. **Dirbdami įrankiu, atkreipkite dėmesį į savo stovėseną ir pusiausvyrą.** Jei naudojate įrankį aukštai, įsitinkite, ar apačioje nėra žmonių.
11. **Jei ant tvirtinimo elementų įsukimo įrankio yra simbolis „Nenaudokite ant pastolių, kopėčių“, nenaudokite jo tokiose vietose, pvz.:**
 - jei, pereinant iš vienos darbo vietos į kitą,

reikia naudotis pastoliais, laipteliais, kopėčiomis arba panašiomis konstrukcijomis, pvz., stogo grebėstais;

- dėžėms uždaryti;
 - transportavimo saugos sistemoms tvirtinti, pvz., transporto priemonėse ar vagonuose.
12. **Krupočiai patikrinkite sienas, lubas, grindis, stogo dangą ir pan., kad išvengtumėte galimo elektros smūgio, dujų nuotėkio, sprogmio ir pan., kuriuos gali sukelti kabijų įkailimas į veikiančius laidus, kanalus ar dujų vamzdžius.**
 13. **Naudokite tik šioje instrukcijoje nurodytus tvirtinimo elementus.** Naudojant kitus tvirtinimo elementus, gali sutrikti įrenginio veikimas.
 14. **Nekeiskite įrankio ir naudokite jį tik kabėms kalti.**
 15. **Nenaudokite įrankio, kai jame nėra tvirtinimo elementų.** Kitaip sutrumpinsite įrankio eksploataciją.
 16. **Pastebėję įrankyje ką nors blogo ar neįprasto, tučiuojau nutraukite darbą.**
 17. **Nekalkite į medžiagas, kurias kabės gali prarduti kiaurai ir pralėkti kaip šoviniai.**
 18. **Jokiu būdu nejunkite gaiduko ir kontaktinio elemento vienu metu, kol nesate pasirengę kalti segtukų į ruošinius. Kontaktinį elementą turi nuspusti ruošinys. Nekeiskite jo paskirties, užfiksuodami kontaktinį elementą į galinę padėtį arba nuspausdami jį ranka.**
 19. **Nekeiskite kontaktinio elemento. Dažnai tikrin- kite, ar kontaktinis elementas veikia tinkamai.**
 20. **Visada išimkite segtukus iš įrankio, jeigu jo nenaudojate.**
 21. **Arti įrankio nelaikykite magnetų ir panašių magnetinių įtaisų. Tai gali paveikti įrankio magnetinį jutiklį.**

SAUGOKITE ŠIAS INSTRUKCIJAS.

⚠️ ĮSPĖJIMAS: NELEISKITE, kad patogumas ir gaminio pažinimas (įgyjamas pakartotinai naudo- jant) susilpnintų griežtą saugos taisyklių, tai- kytinų šiam gaminiui, laikymąsi. Dėl NETINKAMO NAUDOJIMO arba saugos taisyklių, kurios pateik- tos šioje instrukcijoje, nesilaikymo galima rimtai susižeisti.

Svarbios saugos instrukcijos, taikomos akumulatoriaus kasetei

1. **Prieš naudodami akumulatoriaus kasetę, perskaitykite visas instrukcijas ir perspėjimus ant (1) akumuliatorių įkroviklio, (2) akumuliatorių ir (3) akumuliatorių naudojamą gaminio.**
2. **Neardykite ir negadinkite akumulatoriaus kasetės.** Dėl to ji gali užsidegti, per daug įkaisti arba sprogti.
3. **Jeį įrankio darbo laikas žymiai sutrumpėjo, nedelsdami nutraukite darbą su įrankiu. Tai gali kelti perkaitimo, nudegimų ar net sprogmio pavojų.**
4. **Jeį elektrolitas pateko į akis, plaukite jas tyru vandeniu ir nedelsdami kreipkitės į gydytoją.**

Gali kilti regėjimo praradimo pavojus.

5. **Neužtrumpinkite akumulatoriaus kasetės:**
 - (1) **Nelieskite kontaktų degiomis medžiagomis.**
 - (2) **Venkite laikyti akumulatoriaus kasetę kartu su kitais metaliniais daiktais, pavyzdžiui, vinimis, monetomis ir pan.**
 - (3) **Saugokite akumulatoriaus kasetę nuo vandens ir lietaus.**
- Trumpasis jungimas akumulatoriuje gali sukelti stiprią srovę, perkaitimą, galimus nudegimus ar net akumulatoriaus gedimą.
6. **Nelaikykite ir nenaudokite įrankio ir akumulatoriaus kasetės vietose, kur temperatūra gali pasiekti ar viršyti 50 °C (122 °F).**
 7. **Nedeginkite akumulatoriaus kasetės, net jei yra stipriai pažeista ar visiškai susidėvėjusi. Ugnyje akumulatoriaus kasetė gali sprogti.**
 8. **Akumulatoriaus kasetės nekalkite, nepjaus- tykite ir nemėtykite ir taip pat į ją netranskykite kietu daiktu. Taip elgiantis, ji gali užsidegti, per daug įkaisti arba sprogti.**
 9. **Nenaudokite pažeisto akumulatoriaus.**
 10. **Įdėtoms ličio jonų akumulatoriams taikomi Pavojingų prekių teisės akto reikalavimai.** Komeracinis transportas, pvz., trečiųjų šalių, prekių vežimo atstovų, turi laikytis specialaus reikalavimo ant pakuotės ir ženklavimo. Norėdami paruošti siųstiną prekę, pasitarkite su pavojingų medžiagų specialistu. Be to, laikykitės galimai išsamesnių nacionalinių reglamentų. Užklijuokite juosta arba padenkite atvirus kontak- tus ir supakuokite akumuliatorių taip, kad ji pakuo- tėje nejudėtų.
 11. **Kai išmetate akumulatoriaus kasetę, išimkite ją iš įrankio ir išmeskite saugioje vietoje. Vadovaukitės vietos reglamentais dėl akumu- liatorių išmetimo.**
 12. **Baterijas naudokite tik su „Makita“ nurodytais gaminiais.** Baterijas įdėjus į netinkamus gaminius gali kilti gaisras, gaminys pernelyg kaisti, kilti sprogmimas arba pratekėti elektrolitas.
 13. **Jeį įrankis bus ilgą laiką nenaudojamas, aku- muliatorių būtina išimti iš įrankio.**
 14. **Darbo metu ir po akumulatoriaus kasetę gali būti įkaitusi ir dėl to nudeginti. Imdami akumu- liatoriaus kasetes, būkite atsargūs.**
 15. **Tuojuo pat po naudojimo nelieskite įran- kio gnybtų, nes jie gali būti įkaitę tiek, kad nudegins.**
 16. **Nelieskite, kad į akumulatoriaus kasetės gnybtus, angas ir griovelius patektų drožlių, dulkių ar žemių. Jos gali sukelti kaitimą, užsi- degti, sprogti ir sukelti įrankio ar akumulatoriaus kasetės gedimą, dėl ko galima nusidėginti ar susižaloti.**
 17. **Jeįgu įrankis nėra pritaikytas naudoti šalia aukštos įtamos elektros linijų, akumulia- toriaus kasetės nenaudokite šalia aukštos įtamos elektros linijų. Dėl to gali sutrikti įrankio ar akumulatoriaus kasetės veikimas arba jie gali sugesti.**
 18. **Laikykite akumuliatorių vaikams nepasiekia- moje vietoje.**

SAUGOKITE ŠIAS INSTRUKCIJAS.

▲PERSPĖJIMAS: Naudokite tik originalų „Makita“ akumuliatorių. Neoriginalaus „Makita“ arba pakeisto akumuliatoriaus naudojimas gali nulėmti gaisrą, asmens sužalojimą ir pažeidimą. Tai taip pat panaikina „Makita“ suteikiamą „Makita“ įrankio ir įkroviklio garantiją.

PASTABA: „Makita“ neatsako už jokių nelaimingų atsitikimų, kilusių naudojant neoriginalius „Makita“ akumuliatorius arba modifikuotus akumuliatorius. Originalių „Makita“ akumuliatorių suderinamumas su „Makita“ įrankiais ir įkrovikliais buvo kruopščiai įvertintas pagal galiojančius teisės aktus ir saugos standartus.

Patarimai, ką daryti, kad akumuliatorius veiktų kuo ilgiau

1. Pakraukite akumuliatoriaus kasetę prieš jai visiškai išsikraunant. Visuomet nustokite naudoti įrankį ir pakraukite akumuliatoriaus kasetę, kai pastebite, kad įrankio galia sumažėjo.
2. Niekada nekraukite iki galo įkrautos akumuliatoriaus kasetės. Perkraunant trumpėja akumuliatoriaus eksploatacijos laikas.
3. Akumuliatoriaus kasetę kraukite esant kambario temperatūrai 10 - 40 °C. Prieš pradėdami krauti, leiskite įkaitusiai akumuliatoriaus kasetei atvėsti.
4. Kai akumuliatoriaus kasetės nenaudojate, ją išimkite iš įrankio ar įkroviklio.
5. Įkraukite akumuliatoriaus kasetę, jei jos nenaudojate ilgą laiką (ilgiau nei šešis mėnesius).

VEIKIMO APRAŠYMAS

▲PERSPĖJIMAS: Prieš pradėdami reguliuoti arba tikrinti įrankio veikimą, visuomet būtinai išjunkite įrankį ir išimkite akumuliatoriaus kasetę.

Akumuliatoriaus kasetės uždėjimas ir nuėmimas

▲PERSPĖJIMAS: Prieš įdėdami arba išimdami akumuliatoriaus kasetę, visada išjunkite įrankį.

▲PERSPĖJIMAS: Įdėdami arba išimdami akumuliatoriaus kasetę, tvirtai laikykite įrankį ir akumuliatoriaus kasetę. Jeigu įrankį ir akumuliatoriaus kasetę laikysite netvirtai, jie gali išslįsti iš jūsų rankų, todėl įrankis ir akumuliatoriaus kasetė gali būti sugadinti, o naudotojas sužalotas.

Jei norite įdėti akumuliatoriaus kasetę, ant akumuliatoriaus kasetės esantį liežuvėlį sutapdinkite su korpuso esančiu grioveliu ir įstumkite į jai skirtą vietą. Įstatykite iki pat galo, kad spragtelėdama užsifikuotų. Jeigu matote raudoną sandariklį (indikatorių), kaip parodyta

paveikslielyje, ji nėra visiškai užfiksuota.

Jei norite išimti akumuliatoriaus kasetę, ištraukite ją iš įrankio, stumdami mygtuką, esantį kasetės priekyje.

- **Pav.1:** 1. Raudonas sandariklis (indikatorius) 2. Mygtukas 3. Akumuliatoriaus kasetė

▲PERSPĖJIMAS: Akumuliatoriaus kasetę visada įkiškite iki galo, kol nebamatsite raudono sandariklio (indikatoriaus) Priešingu atveju ji gali atsitiktinai iškristi iš įrankio ir sužeisti jus arba aplinkinius.

▲PERSPĖJIMAS: Nekiškite akumuliatoriaus kasetės jėga. Jeigu kasetė sunkiai lenda, ją kiškite netinkamai.

Likusios akumuliatoriaus galios rodymas

Tik akumuliatoriaus kasetėms su indikatoriumi

Paspauskite akumuliatoriaus kasetės tikrinimo mygtuką, kad būtų rodoma likusi akumuliatoriaus energija. Maždaug trims sekundėms užsidegs indikatorių lemputės.

- **Pav.2:** 1. Indikatorių lemputės 2. Tikrinimo mygtukas

Indikatorių lemputės			Likusi galia
Šviečia	Nešviečia	Blyksti	
			75 - 100 %
			50 - 75 %
			25 - 50 %
			0 - 25 %
			Įkraukite akumuliatorių.
			Galimai įvyko akumuliatoriaus veikimo triktis.

PASTABA: Rodmuo gali šiek tiek skirtis nuo faktinės energijos lygio – tai priklauso nuo naudojimo sąlygų ir aplinkos temperatūros.

PASTABA: Veikiant akumuliatoriaus apsaugos sistemai ims mirksėti pirmoji (toliausiai kairėje) indikatoriaus lemputė.



Įrankio / akumuliatoriaus apsaugos sistema

Įrankyje įrengta įrankio / akumuliatoriaus apsaugos sistema. Ši sistema automatiškai atjungia variklio maitinimą, kad įrankis ir akumuliatorius ilgiau veiktų. Įrankis automatiškai išsijungs darbo metu esant vienai iš toliau nurodytų įrankio arba akumuliatoriaus darbo sąlygų. Esant tam tikroms sąlygoms užsidega indikatoriai.

► **Pav.3:** 1. Lemputė 2. Maitinimo (režimo) indikatorius

PASTABA: Jungiklio dizainas priklauso nuo jūsų gyvenamosios vietos regiono.

Apsaugos būsenos indikacija

Lemputė		Maitinimo (režimo) indikatorius		Būseną
				
				Perkaito

Apsauga nuo perkrovos

Kai įrankis / akumulatorius naudojamas taip, kad neįprastai padidėja elektros srovė, įrankis automatiškai išsijungia. Tokiu atveju išjunkite įrankį ir nutraukite darbą, dėl kurio kilo įrankio perkrova. Tada vėl įjunkite įrankį.

Apsauga nuo perkaitimo

Kai įrankis / akumulatorius perkaista, įrankis automatiškai sustoja. Tokiu atveju palaukite, kol įrankis atvės, paskui vėl jį įjunkite.

Apsauga nuo visiško išsikrovimo

Gerokai sumažėjus akumulatoriaus energijai, įrankis automatiškai išsijungia. Jei gaminyje neveikia net ir spaudžiant jungiklius, išimkite akumuliatorių (-ius) iš įrankio ir įkraukite.

Apsauga nuo kitų sutrikimų

Apsaugos sistema taip pat apsaugo nuo kitų sutrikimų, galinčių pažeisti įrankį, todėl automatiškai jį išjungia. Įrankiui laikinai sustojus arba veikimo metu išsijungus, įmikitės visų toliau nurodytų veiksmų ir pašalinkite sutrikimo priežastis.

1. Užtikrinkite, kad visi jungikliai būtų išjungimo padėtyje, ir vėl įjunkite įrankį, kad vėl jį paleistumėte iš naujo.
2. Įkraukite akumuliatorių (-ius) arba jį (juos) pakeiskite įkrautu (-ais) akumuliatoriumi (-iais).
3. Palaukite, kol įrankis ir akumulatorius (-iai) atvės.

Jei atšąčius apsaugos sistemą veikimas nepagerėja, kreipkitės į vietos „Makita“ techninės priežiūros centrą.

Maitinimo jungiklio veikimas

⚠️ PERSPĖJIMAS: Prieš montuodami akumulatoriaus kasetę įrankyje, visuomet patikrinkite, ar gaidukas tinkamai veikia ir atleistas grįžta į išjungimo padėtį „OFF“.

Norėdami įjungti įrankį, paspauskite ir palaikykite pagrindinį maitinimo mygtuką, kol užsidegs maitinimo indikatorius.

Norėdami įrankį išjungti, paspauskite ir palaikykite pagrindinį maitinimo mygtuką, kol išsijungs maitinimo

indikatorius.

PASTABA: Jungiklio dizainas priklauso nuo jūsų gyvenamosios vietos regiono.

► **Pav.4:** 1. Pagrindinis maitinimo mygtukas 2. Maitinimo indikatorius

PASTABA: Įrankis negali būti įjungtas, kol sužadintas gaidukas arba kontaktinis elementas. Prieš įjungdami įrankį, būtinai atleiskite gaiduką ir kontaktinį elementą.

PASTABA: Kalant tvirtinimo elementus, įrankio negalima išjungti.

PASTABA: Pagrindinis maitinimo jungiklis automatiškai išsijungia, jei įrankis ilgesnį laiką paliekamas be priežiūros.



Paleidimo režimo pasirinkimas

Priklauso nuo šalies

PASTABA: Kai kuriuose regionuose arba šalyse siūlomas tik vienas kalimo režimas. Jungiklio dizainas priklauso nuo jūsų gyvenamosios vietos regiono.

Įrankyje naudojamas atrankinio paleidimo sužadinimas. Paspauskite ir trumpai palaikykite paleidimo režimo perjungimo mygtuką, kad pasirinktumėte norimą paleidimo režimą.

- **Pav.5:** 1. Paleidimo režimo perjungimo mygtukas 2. Nuoseklus paleidimo režimas 3. Kontaktinio paleidimo režimas

Režimo jungiklis	Paleidimo režimas	Funkcija
	Visiškai nuoseklus paleidimas	Tvirtinimo elementas kalamas vienu nuosekliu veiksmu. Tinka įkalti tvirtinimo elementą kruopščiai ir tiksliai. Naudinga, kai reikia tiksliai nustatyti tvirtinimo elementą.
	Kontaktinis paleidimas	Galima pasirinkti vienkartinį arba nepertraukiamą kalimą. Pageidaujamas, kai reikia kalti tvirtinimo elementus labai produktyviai.

☞: kai kuriuose regionuose ir šalyse nesiūlomas.

PASTABA: Paleidimo režimo negalima perjungti, kol sužadintas gaidukas arba kontaktinis elementas.

Kalimo gylio reguliavimas

⚠️ ĮSPĖJIMAS: Prieš reguliuodami kalimo gylį, būtinai įsitikinkite, kad nelaide pirštų ant gaiduko arba kontaktinio elemento, o akumulatoriaus kasetė išimta.

Pasukite gylio reguliatorių, kad suderintumėte kalimo gylį. Kalimo gylis didėja gylio reguliatorių sukant A kryptimi ir mažėja sukant B kryptimi, kaip parodyta paveikslėlyje. Kalimo gylio reguliavimo diapazonas yra 8 mm.

- **Pav.6:** 1. Gylio reguliatorius

PASTABA: Nesukite gylio reguliatoriaus per daug, kitaip gylio reguliatorius gali užstrigti.

Nustatykite reikiamą kalimo gylių.

► **Pav.7:** 1. Per giliai 2. Lygiai 3. Pernelyg negiliai

Lemputės uždegimas

▲ PERSPĖJIMAS: Nežiūrėkite tiesiai į šviesą arba šviesos šaltinį.

Paspauskite gaiduką arba sužadinkite kontaktinį elementą, kad užsidegtų lemputė. Spaudžiant gaiduką arba sužadinus kontaktinį elementą, lemputė ima šviesti. Atleidus gaiduką ir kontaktinį elementą, lemputė po kelių sekundžių užgesa.

► **Pav.8:** 1. Gaidukas 2. Kontaktinis elementas 3. Lemputė

PASTABA: Purvą nuo lempos objektyvo nuvalykite sausu skudurėliu. Būkite atsargūs, kad nesu- braižytumėte lempos objektyvo, nes pablogės apšvietimas.

PASTABA: Jei įrankis perkaista, lemputė pradeda mirksėti. Tokiu atveju atleiskite gaiduką ir kontaktinį elementą, o prieš naudodami vėl atvėsinkite įrankį / akumuliatorių.

PASTABA: Išsikraunant akumuliatoriui, įrankis gali nustoti kalti, net jei lemputė šviečia. Tokiu atveju įkraukite akumuliatoriaus kasetę.

SURINKIMAS

▲ PERSPĖJIMAS: Prieš darydami ką nors įrankiui visada patikrinkite, ar įrenginys išjungtas, o akumuliatorių kasetė – nuimta.

Tvirtinimo elementų įdėjimas (išėmimas)

▲ PERSPĖJIMAS: Prieš įdėdami tvirtinimo elementus, įsitikinkite, kad išimta akumuliatoriaus kasetė. Netikėtai iššovęs įrankis gali sužaloti žmogų ir sugadinti turą.

▲ PERSPĖJIMAS: Užpildę tvirtinimo elementais, įsitikinkite, kad papildoma dėtuvė yra gerai uždaryta. Iš dėtuvės krintantys tvirtinimo elementai gali sužaloti operatorių arba pašalinį asmenį (ypač – dirbant aukštai).

▲ PERSPĖJIMAS: Staigiai nestumkite papildomos dėtuvės su tvirtinimo elementais. Netyčia išmetus tvirtinimo elementus, ypač – jei dirbama aukštai, galima ką nors sužaloti.

▲ PERSPĖJIMAS: Tvirtinimo elementus dėkite tinkama kryptimi. Sudėjus netinkama kryptimi, kalimo detalė gali pirma laiko nusidėvėti, be to, gali sugesti ir kitos dalys.

▲ PERSPĖJIMAS: Dėdami kelias tvirtinimo elementų juostas į dėtuvę, dėkite tik to paties tipo, dydžio ir vienodo ilgio tvirtinimo elementus.

PASTABA: Nenaudokite deformuotų tvirtinimo elementų ir jų juostelių. Naudokite šioje instrukcijoje nurodytus tvirtinimo elementus. Naudojant kitokius nei nurodyti tvirtinimo elementus, jie gali užstrigti ir sukelti veikimo sutrikimą.

PASTABA: Nedėkite tvirtinimo elementų trumpesnių juostų, ypač – jei naudojate trumpus tvirtinimo elementus. Kitaip gali atsirasti strigčių ir būti apgadintas įrankis.

PASTABA: Prieš dėdami tvirtinimo elementus, įsitikinkite, kad dėtuvėje nėra nukritusių tvirtinimo elementų. Pakrautas nukritusiais tvirtinimo elementais, įrankis suges.

1. Ištraukite akumuliatoriaus kasetę.
 2. Paspauskite svirtį ir atidarykite papildomą dėtuvę.
- **Pav.9:** 1. Svirtis 2. Papildoma dėtuvė
3. Į pagrindinę dėtuvę (papildomos dėtuvės šone) įdėkite tvirtinimo elementų juostelę kojelėmis aukščiau.
 4. Užtikrinkite, kad tvirtinimo elementai būtų iki galo įdėti į pagrindinės dėtuvės dugną, tada grąžinkite papildomą dėtuvę į pradinę padėtį, kad svirtis užrakintų papildomą dėtuvę.
- **Pav.10:** 1. Tvirtinimo elementai 2. Pagrindinė dėtuvė 3. Papildoma dėtuvė

Norėdami išimti tvirtinimo elementus, paspauskite svirtį ir atidarykite papildomą dėtuvę. Išimkite tvirtinimo elementus iš pagrindinės dėtuvės.

PASTABA: Jei tvirtinimo elementų nepavyksta išimti iš pagrindinės dėtuvės, išimkite juos naudodami plokščiajį atsuktuvą arba panašų įrankį. Kitas būdas: į pagrindinę dėtuvę įdėkite naują tvirtinimo elementų juostelę ir iššaudykite visas likusias senas tvirtinimo detales į nereikalingą medžiagą.

► **Pav.11:** 1. Tvirtinimo elementai 2. Plokščiasis atsuktuvas

Priekio suderintuvas

▲ PERSPĖJIMAS: Visada užtikrinkite, kad pirštais neliestumėte gaiduko arba kontaktinio elemento. Išimkite visus dėtuvėje paliktus tvirtinimo elementus ir išimkite akumuliatoriaus kasetę, tada pritvirtinkite arba atjunkite priekinės dalies adapterį.

Kai kalate tvirtinimo elementus į medžiagą, kurios paviršius yra lengvai sugadinamas, ant kontaktinio elemento pritvirtinkite priekinės dalies adapterį.

Priekinės dalies adapterio tvirtinimas

Sumontuokite priekinės dalies adapterį ant kontaktinio elemento. Įsitikinkite, kad priekinės dalies adapteris puikiai tinka, kaip parodyta paveikslėlyje.

► **Pav.12:** 1. Priekio suderintuvas 2. Kontaktinis elementas

Priekinės dalies adapterio atjungimas

Priekinės dalies adapterį galima nuimti rankomis.

PASTABA: Jei priekinės dalies adapterio nepavyksta nuimti ranka, tarp priekinės dalies adapterio ir kontaktnio elemento įkiškite plokščiąjį atsuktuvą ir nuimkite priekinės dalies adapterį.

- **Pav.13:** 1. Priekio suderintuvas 2. Kontaktnis elementas 3. Plokščiasis atsuktuvas

PASTABA: Priekinės dalies adapterį galite laikyti ant laikiklio, kaip parodyta paveikslėlyje, kad jo nepažeistumėte.

- **Pav.14:** 1. Priekinės dalies adapteris 2. Laikiklis

Kablys

⚠ JSPĖJIMAS: Būkite atsargūs, kad neperkrautumėte kablo per didelę jėgą. Priešingu atveju dėl netaisyklingos perkrovos gali būti pažeistas įrankis ir kas nors gali būti sužalotas.

⚠ PERSPĖJIMAS: Nekabinkite kablo ant juosmens diržo. Kabliui netyčia pasislinkus, įrankis gali nukristi ir atsitiktinai iššauti bei ką nors sužaloti.

- **Pav.15**

⚠ PERSPĖJIMAS: Montuodami kablį, visada jį tvirtai užveržkite varžtu. Antraip kablys gali nulėkti nuo įrankio ir sužaloti.

⚠ PERSPĖJIMAS: Naudokite pakabinamas / montuojamas dalis tik pagal paskirtį. Naudojant ne pagal paskirtį, gali įvykti nelaimingas atsitikimas arba galima susižaloti.

⚠ PERSPĖJIMAS: Prieš paleisdami įsitikinkite, kad įrankis patikimai pakabintas. Netinkamai arba nesubalansuotai pakabintas įrankis gali nukristi ir sužaloti jus.

Kablys yra patogus, kai norite trumpam pakabinti įrankį. Naudodami kablį, pakabinkite įrankį ant įrankių lentynos, bėgelio arba sienos.

Kablį galima tvirtinti bet kurioje įrankio pusėje. Norėdami sumontuoti kablį, įkiškite jį į bet kurioje įrankio korpuso pusėje esantį griovelį, po to priveržkite jį varžtu, kaip parodyta paveikslėlyje. Norėdami nuimti, atsukite varžtą ir nuimkite kablį.

- **Pav.16:** 1. Griovelis 2. Kablys 3. Varžtas

NAUDOJIMAS

Saugos sistemos patikra

⚠ JSPĖJIMAS: Prieš pradėdami dirbti įsitinkite, ar visos saugos sistemos tinkamai veikia. Nesilaikydami šių nurodymų galite sunkiai susižeisti.

Prieš naudojimą išbandykite saugos sistemą, ar nėra triukčių bei veikimo sutrikimų.

1. Ištraukite iš įrankio akumulatoriaus kasetę. Tada išimkite visus pagrindinėje dėtuovėje esančius tvirtinimo elementus.

2. Įdėkite akumulatoriaus kasetę į jai skirtą vietą ir įjunkite įrankį.

3. Gaiduką patraukite nepriliesdami kontaktnio elemento prie medžiagos.

4. Atidarykite papildomą dėtuovę, kol stabdiklis nusi leis iš pradines padėties, ir prilaikykite. Tada pridėkite kontaktnį elementą prie medžiagos, nespausdami gaiduko.

- **Pav.17:** 1. Gaidukas 2. Kontaktnis elementas 3. Papildoma dėtuovė 4. Stabdiklis

Jei, atliekant pirmiau nurodytus 3 arba 4 žingsnius, įrankis suveikia, vadinasi, saugos sistema neveikia tinkamai. Nedelsdami nustokite naudoti įrankį ir susisiekite su vietiniu „Makita“ priežiūros centru.

Tvirtinimo elementų tvarkymas

Kabės

⚠ PERSPĖJIMAS: Nenaudokite kitų kablių nei įvardytosios šiame vadove bei sugadintų, sulankstytų, aprūdijusių arba paveiktų korozijos kablių.

PASTABA: Atsargiai laikykite kabes jų dėžutėje. Jeigu su kabėmis elgsitės neatsargiai, jos gali susilankstyti ir bus blogai tiekiamos arba užstrigs įrankyje.

PASTABA: Venkite laikyti kabes labai drėgnoje arba karštoje vietoje ar tiesioginiuose saulės spinduliuose.

- **Pav.18**

Tvirtinimo elementų kalimas

⚠ JSPĖJIMAS: Veidą laikykite atokiau nuo įrankio, kai jis veikia. Nesilaikant šių nurodymų, kyla pavojus susižeisti.

⚠ JSPĖJIMAS: Nenaudokite šio įrankio elektros kabeliams tvirtinti. Šis įrankis neskirtas elektros kabeliams montuoti ir gali pažeisti elektros kabelių izoliaciją, todėl kelia elektros šoko arba gaisro pavojų.

⚠ JSPĖJIMAS: Kontaktnį elementą laikykite tvirtai įrėmę į medžiagą, kol vinis bus visiškai įkalta. Netyčia iššovus, galimi kūno sužalojimai.

⚠ PERSPĖJIMAS: Dirbdami tvirtai laikykite įrankį.

⚠ PERSPĖJIMAS: Nekalkite tvirtinimo elementų į kietą medžiagą, pvz., metalą. Jei tvirtinimo elementas negalės prasiskverbti pro medžiagą, įrankis gali atšokti atgal į jus ir sužeisti.

PASTABA: Įrankis nepradės kalti po penkių sekundžių nespausdus jungiklio, kai sužadintas tik gaidukas arba kontaktnis elementas. Atleiskite gaiduką arba atitraukite kontaktnį elementą nuo ruošinio ir vėl nustatykite įrankį į vietą, kad galėtumėte tęsti kalimą..

PASTABA: Jei vinis nepertraukiamai kalsite ilgą laiką, išleidžiamas oras įkaisu nuo variklio karščio.

Dirbant su įrankiu galimi du kalimo veiksmai: visiškas nuoseklus paleidimas ir kontaktinis paleidimas.

PASTABA: Kai kuriuose regionuose arba šalyse siūlomas tik vienas kalimo režimas (visiškas nuoseklus paleidimas). Jungiklio dizainas priklauso nuo jūsų gyvenamosios vietos regiono.

Visiškas nuoseklus paleidimas

Šiuo režimu vienu nuosekliu veiksmu galima įkalti vieną tvirtinimo elementą.

Norint sužadinti įrankį, reikia tam tikra seka aktyvuoti sąlytį su ruošiniu ir gaiduką. Atleiskite ir ta pačia seka vėl aktyvuokite jungiklinius valdymo elementus, kad galėtumėte tęsti tvirtinimo elementų kalimą.

1. Norėdami įjungti įrankį, paspauskite ir palaikykite pagrindinį maitinimo mygtuką.

2. Įsitikinkite, kad užsidega nuoseklaus paleidimo režimo lemputė.

► **Pav.19:** 1. Pagrindinis maitinimo mygtukas
2. Nuoseklaus paleidimo režimo lemputė

3. Padėkite kontaktinį elementą ant medžiagos.

► **Pav.20:** 1. Kontaktinis elementas

4. Norėdami įkalti tvirtinimo elementą, paspauskite gaiduką.

► **Pav.21:** 1. Gaidukas

5. Atleiskite pirštą nuo gaiduko. Tada pakelkite kontaktinį elementą nuo medžiagos.

Norėdami įkalti kitą tvirtinimo elementą, pakartokite 3–5 veiksmus ta pačia seka.

Kontaktinis paleidimas

Priklauso nuo šalies

Šiuo režimu galėsite pasirinkti nepertraukiamą arba vienkartinį kalimą, atlikdami bet kokias sužadavimo operacijos sekas.

Norint sužadinti įrankį, reikia bet kokia seka aktyvuoti sąlytį su ruošiniu ir gaiduką. Norėdami nepertraukiamai kalti tvirtinimo elementus, atleiskite ir vėl aktyvuokite sąlytį su ruošiniu.

Vienam kalimui

1. Norėdami įjungti įrankį, paspauskite ir palaikykite pagrindinį maitinimo mygtuką.

2. Paspauskite ir trumpai palaikykite paleidimo režimo perjungimo mygtuką, kad pasirinktumėte kontaktinio paleidimo režimą.

Įsijungia kontaktinio paleidimo režimo lemputė.

► **Pav.22:** 1. Paleidimo režimo perjungimo mygtukas
2. Kontaktinio paleidimo režimo lemputė

3. Padėkite kontaktinį elementą ant medžiagos.

4. Norėdami įkalti tvirtinimo elementą, paspauskite gaiduką.

5. Atleiskite pirštą nuo gaiduko. Tada pakelkite kontaktinį elementą nuo medžiagos.

Norėdami įkalti kitą tvirtinimo elementą, pakartokite 3–5 veiksmus ta pačia seka.

Nepertraukiamam kalimui

1. Norėdami įjungti įrankį, paspauskite ir palaikykite pagrindinį maitinimo mygtuką.

2. Paspauskite ir trumpai palaikykite paleidimo režimo perjungimo mygtuką, kad pasirinktumėte kontaktinio paleidimo režimą.

Įsijungia kontaktinio paleidimo režimo lemputė.

3. Nuspauskite gaiduką.

► **Pav.23:** 1. Gaidukas

4. Norėdami įkalti tvirtinimo elementą, padėkite kontaktinį elementą ant medžiagos.

5. Perkelkite įrankį į kitą vietą, laikydami gaiduką nuspausta, ir pridėkite kontaktinį elementą prie medžiagos kitiems tvirtinimo elementams įkalti.

► **Pav.24:** 1. Gaidukas 2. Kontaktinis elementas

Atjungimo mechanizmas

Kai dėtuveje likusių tvirtinimo elementų sumažėja iki 5 - 7, jungiklio nebegalima įjungti ir įrankis nustoja kalti. Prieš tęsdami darbą įdėkite į dėtuvę naują tvirtinimo elementų juostą.

Likusių tvirtinimo elementų patikra

Norėdami patikrinti, kiek tvirtinimo elementų liko dėtuveje, pažiūrėkite pro stebėjimo langelį. Mažėjant tvirtinimo elementų skaičiui, langelyje pasirodo stūmiklis, kuris juda link iššovimo angos.

► **Pav.25:** 1. Stebėjimo langelis 2. Tvirtinimo elementai 3. Stūmiklis

Įstrigusių tvirtinimo elementų šalinimas

⚠️ ĮSPĖJIMAS: Prieš šalinami įstrigusius tvirtinimo elementus, visada įsitikinkite, kad akumulatoriaus kasetė ir tvirtinimo elementai yra išimti.

⚠️ ĮSPĖJIMAS: Nespauskite tvirtinimo elemento kalimo detalės per jėgą. Norėdami pašalinti strigtis, nekalkite tvirtinimo elementų ir tvirtinimo elemento kalimo detalės rankiniais įrankiais. Atminkite: įrankio viduje yra suslėgto oro ir jame palaikomas slėgis. Jei nesilaikysite šioje instrukcijoje nurodytų saugos atsargumo priemonių, galite sunkiai susižeisti.

⚠️ ĮSPĖJIMAS: Valydami strigtis, niekada nenukreipkite įrankio į save arba kitus netoliese esančius asmenis. Jei to nepadarysite, gali kilti pavojus susižeisti dėl netyčinio kalimo, nes įrankis gamykloje esančioje sandarioje kameroje būna įkraunamas suslėgtuoju oru.

⚠️ PERSPĖJIMAS: Neišiminkite užstrigusius tvirtinimo elementų plikomis rankomis. Tvirtinimo elementai gali iššokti iš dėtuvės ir sužaloti.

⚠️ PERSPĖJIMAS: Norėdami išspręsti dažno užstrigimo arba sunkiai pašalinamų strigčių problemą, kreipkitės į vietinį „Makita“ priežiūros centrą.

1. Nuimkite akumulatoriaus kasetę.

2. Paspauskite svirtį ir atidarykite papildomą dėtuvę.
 3. Išimkite visus pagrindinėje dėtuvėje esančius tvirtinimo elementus.
 4. Išimkite įstrigusius tvirtinimo elementus pro iššovimo angą.
- **Pav.26:** 1. Svirtis 2. Papildoma dėtuvė 3. Pagrindinė dėtuvė 4. Iššovimo anga
5. Įdėkite tvirtinimo elementų juostą atgal į pagrindinę dėtuvę ir gerai uždarykite papildomą dėtuvę.

TECHNINĖ PRIEŽIŪRA

ĮSPĖJIMAS: Neardykite šio įrankio. Šis įrankis yra užsandarintas suslėgtuoju oru, todėl jį ardam galima sunkiai susižeisti.



PERSPĖJIMAS: Visuomet įsitikinkite, ar įrankis yra išjungtas ir akumulatoriaus kasetę yra nuimta prieš atlikdami apžiūrą ir priežiūrą.

PASTABA: Niekada nenaudokite gazolino, benzino, tirpiklio, spirito arba panašių medžiagų. Gali atsirasti išblukimų, deformacijų arba įtrūkimų.

Kad gaminyt būtų SAUGUS ir PATIKIMAS, jį taisyti, apžiūrėti ar vykdyti bet kokią kitą priežiūrą ar derinimą turi įgaliotasis kompanijos „Makita“ techninės priežiūros centras; reikia naudoti tik kompanijos „Makita“ pagamintą atsarginę dalis.

Kalimo detalės padėties inicijavimas

Užstrigus tvirtinimo elementui arba išsikrovus akumulatoriui, kalimo detalė gali būti netinkamai nustatyta už kito kaltino tvirtinimo elemento. Prieš atnaujindami darbą, visada atlikite inicijavimo veiksmus.

1. Nuimkite nuo įrankio akumulatoriaus kasetę.
2. Išimkite visus pagrindinėje dėtuvėje esančius tvirtinimo elementus.
3. Stebėkite kalimo detalės padėtį.

Jei matote, kad kalimo detalės antgalis išlindo iš kalimo kreiptuvo, vadinasi, inicijavimo metu kontaktinis elementas negali būti tinkamai sužadintas.

► **Pav.27:** 1. Kalimo detalė 2. Kalimo kreiptuvas

Pasukite gylio reguliatorių ir nustatykite mažiausią gyli, kad kontaktinis elementas veiktų tinkamai.

► **Pav.28:** 1. Gylis reguliatorius

4. Įdėkite akumulatoriaus kasetę į jai skirtą vietą ir įjunkite įrankį.
5. Atidarykite papildomą dėtuvę, kol stabdiklis nusišals iš pradinės padėties, ir prilaikykite. Tada pridėkite kontaktinį elementą prie medžiagos, kuri gali būti pažeista.

6. Iki galo paspauskite gaiduką, kai kontaktinis elementas sužadintas, kad kalimo detalės padėtis būtų nustatyta iš naujo.

► **Pav.29:** 1. Papildoma dėtuvė 2. Stabdiklis 3. Kontaktinis elementas 4. Gaidukas

Kalimo detalės padėtis bus tinkamai inicijuota.

7. Ištraukite iš įrankio akumulatoriaus kasetę. Įdėkite tvirtinimo elementus į pagrindinę dėtuvę. Įdėkite akumulatoriaus kasetę atgal į įrankį.

Dėtuvės valymas

Reguliariai valykite dėtuvės vidų. Papurtykite įrankį, kad pašalintumėte nešvarumus, dulkes, skiedras ir kabių kljus, susikaupusius dėtuvės viduje.

► **Pav.30**

PASIRENKAMI PRIEDAI

APERSPĖJIMAS: Šiuos papildomus priedus arba įtaisus rekomenduojama naudoti su šioje instrukcijoje nurodytu „Makita“ bendrovės įrankiu. Naudojant bet kokius kitus papildomus priedus arba įtaisus, gali kilti pavojus sužeisti žmones. Naudokite tik nurodytam tikslui skirtus papildomus priedus arba įtaisus.

Jeigu norite daugiau sužinoti apie tuos priedus, kreipkitės į artimiausią „Makita“ techninės priežiūros centrą.

- Kabės
- Originalus „Makita“ akumulatorius ir įkroviklis

PASTABA: Kai kurie sąraše esantys priedai gali būti pateikti įrankio pakuotėje kaip standartiniai priedai. Jie įvairiose šalyse gali skirtis.

TEHNILISED ANDMED

Mudel:	DST630
Klambri laius	5,7 mm–6,35 mm
Kasutatav klambrite pikkus	9,5 mm - 38 mm
Klambrisalve maht	110 tk
Möötmised (P × L × K) ^{*1 *2}	246 mm × 96 mm × 282 mm
Nimipinge	Alalisvool 18 V
Netokaal	2,8 - 3,1 kg

*1 ilma konksuta

*2 koos mudeliga BL1820B

MÄRKUS: Klambreid nimetatakse selles juhendis „kinnitusvahenditeks“, välja arvatud juhul, kui on öeldud teisiti.

- Meie pideva uuringu- ja arendusprogrammi tõttu võidakse tehnilisi andmeid muuta ilma sellest ette teatamata.
- Tehnilised andmed võivad riigiti erineda.
- Netokaalu väärtus sisaldab kasutusjuhendis kirjeldatud tarviku(te) ja akukasseti/-kassettide kõige kergemat ja raskemat kombinatsiooni.

Sobiv akukassett ja laadija



Akukassett	BL1815N / BL1820B / BL1830B / BL1840B / BL1850B / BL1860B
Laadija	DC18RC / DC18RD / DC18RE / DC18SD / DC18SE / DC18SF / DC18SH / DC18WC

- Mõned eespool loetletud akukassetid ja -laadijad ei pruugi olla teie riigis saadaval.

⚠ HOIATUS: Kasutage ainult ülalpool loetletud akukassette ja laadijaid. Muude akukassettide ja laadijate kasutamine võib tekitada vigastusi ja/või tulekahju.

Sümbolid

Alljärgnevalt kirjeldatakse tingimärke, mida võidakse seadmetel kasutada. Enne seadme kasutamist tehke endale selgeks nende tähendus.

	Lugege juhendit.
	Kandke silmakaitseid.
	Kasutage kõrvakaitseid.
	Ärge kasutage tellinguid ega redeleid.
	Kui te ei paigalda kinnitusvahendeid, hoidke sõrmed päästikust eemal, et vältida tahtmatut päästiku vallandumist.



Ainult EL-i riikide puhul
Seadmes sisalduvate ohtlike osade tõttu võivad elektri- ja elektroonikaseadmete jäätmed, akud ja patareid avaldada negatiivset mõju keskkonnale ja inimeste tervisele.
Elektri- ja elektroonikaseadmeid ega akusid ei tohi kõrvaldada koos olmejäätmetega!
Euroopa elektri- ja elektroonikaseadmete jäätmete, akude ja patareide ning nende jäätmete direktiivi ja riikliku õigusesse ülevõtmise kohaselt tuleb elektri- ja elektroonikaseadmete, akude ja patareide jäätmed koguda eraldi ning viia eraldiseisvasse olmejäätmete kogumispunkti, mis tegutseb kooskõlas keskkonnakaitse eeskirjadega. Sellele osutab seadmele paigaldatud läbikriipsutatud ratastega prügikasti sümbol.

Kavandatud kasutus

Tööriist on ette nähtud klambrite pressimiseks sellistesse ehitusmaterjalidesse nagu puit.

Müra

Tüüpiline A-korrigeeritud müratase, määratud standardi EN60745-2-16 kohaselt:

Helirõhutase (L_{PA}): 79 dB (A)

Määramatus (K): 3 dB (A)

Töötamisel võib müratase ületada 80 dB (A).

MÄRKUS: Deklareeritud müra väärtust (väärtuseid) on mõõdetud kooskõlas standardse katsemeetodiga ning seda võib kasutada ühe seadme võrdlemiseks teisega.

MÄRKUS: Deklareeritud müraemissiooni väärtusi/väärtusi võib kasutada ka kokkupuute esmaseks hindamiseks.

⚠️HOIATUS: Kasutage kõrvakaitsmeid.

⚠️HOIATUS: Olenevalt tööriista kasutamiskiisidest võib müraemissioon elektritööriista tegeliku kasutamise ajal erineda deklareeritud väärtus(t) est.

⚠️HOIATUS: Rakendage operaatori kaitsmiseks kindlasti piisavaid ohutusabinõusid, mis põhinevad hinnangulisel müratasemel tegelikus töösihtuatsioonis (võttes arvesse tööperioodi kõiki osasid, näiteks korrad, kui seade lülitatakse välja ja seade töötab tühikäigul, lisaks tööajale).

Vibratsioon

Vibratsioonitaseme koguväärtus vastavalt EN60745-2-16:
Vibratsiooniheide (a_{hv}): 2,5 m/s² või vähem
Määramatus (K): 1,5 m/s²

MÄRKUS: Deklareeritud vibratsiooni koguväärtust (-väärtuseid) on mõõdetud kooskõlas standardse katsemeetodiga ning seda võib kasutada ühe seadme võrdlemiseks teisega.

MÄRKUS: Deklareeritud vibratsiooni koguväärtusi/-väärtusi võib kasutada ka kokkupuute esmaseks hindamiseks.

⚠️HOIATUS: Olenevalt tööriista kasutamiskiisidest võib vibratsioonitase elektritööriista tegeliku kasutamise ajal erineda deklareeritud väärtus(t) est.

⚠️HOIATUS: Rakendage operaatori kaitsmiseks kindlasti piisavaid ohutusabinõusid, mis põhinevad hinnangulisel müratasemel tegelikus töösihtuatsioonis (võttes arvesse tööperioodi kõiki osasid, näiteks korrad, kui seade lülitatakse välja ja seade töötab tühikäigul, lisaks tööajale).

Vastavusdeklaratsioon

Ainult Euroopa riikide puhul

Vastavusdeklaratsioonid on selle juhendi A-lisas.

OHUTUSHOIATUSED

Üldised elektritööriistade ohutusohiatused

⚠️HOIATUS Lugege läbi kõik selle elektritööriistaga kaasas olevad ohutusohiatused, juhised, illustatsioonid ja tehnilised andmed. Alljärgnevate juhiste eiramine võib põhjustada elektrilöögi, süttimise ja/või

raske kehavigastuse.

Hoidke edaspidisteks viideteks alles kõik hoiatused ja juhtnöörid.

Hoiatuses kasutatud termini „elektritööriist“ all peetakse silmas elektriga töötavaid (juhtmega) elektritööriistu või akuga töötavaid (juhtmeta) elektritööriistu.

Juhtmeta klambripüstoli ohutusnõuded

1. **Arvestage alati sellega, et tööriistas võib olla kinnitusvahendeid.** Klambripüstoli ettevaatamatut käsitlemist võib põhjustada kinnitusvahendite ootamatu väljastamise ning kehavigastusi.
2. **Ärge suunake tööriista enda või kellegi lähedaiseisva poole.** Ootamatu vallandumine tühjen-dab kinnitaja ning põhjustab kehavigastusi.
3. **Ärge käivitage tööriista, kui see ei ole asetatud kindlalt vastu töödeldavat detaili.** Kui tööriist ei ole töödeldava detailiga kontaktis, võib kinnitaja sihtmärgist kõrvale kalduda.
4. **Juhul kui kinnitusvahend kiilub tööriista kinni, lahutage tööriist vooluallikast.** Kinnikiilunud kinnitusvahendi eemaldamisel võib vooluvõrku ühendatud klambripüstol ootamatult käivituda.
5. **Olge kinnikiilunud klambripüstoli eemaldamisel ettevaatlik.** Mehhanism võib surve all olla ning jõuliselt tühjeneda, kui üritate ummistust eemaldada.
6. **Ärge kasutage klambripüstolit elektrikaablite kinnitamiseks.** See ei ole mõeldud elektrikaablite paigaldamiseks ning võib vigastada elektrikaablite isolatsiooni, põhjustades seeläbi elektrilöögi- või tulekahjuohtu.
7. **Hoidke käted ja jalad eemal kinnitusvahendi väljumisava piirkonnast.**
8. **Eemaldage akukassett alati enne kinnitusvahendite laadimist, tööriista reguleerimist, kontrollimist, hooldust või pärast töö lõpetamist.**
9. **Enne toimingu tegemist veenduge, et kedagi poleks läheduses.** Ärge püüdke paigaldada kinnitusvahendeid korraga nii seina sisse- kui ka välisküljelt. Kinnitusvahendid võivad konstruktsioonist läbi tungida ja/või välja lennata, põhjustades suurt ohtu.
10. **Jälgige oma jalgealust toetuspinda ja hoidke tööriistaga töötades tasakaalu.** Kõrgustes töötades veenduge, et allpool ei viibiks inimesi.
11. **Ärge kunagi kasutage kinnitusvahendite paigaldustööriistu, mis on tähistatud sümboliga „Mitte kasutada tellingutel, redelitel“, teatud rakendustes, näiteks:**
 - kui kinnitusvahendite paigaldamine on seotud asukoha muutmise, mis nõuab tellin-gute, treppide, redelite või redelisarnaste konstruktsioonide, nt katuse roovlattide, kasutamist;
 - konteinerite või kastide sulgemiseks;
 - transportimisel kasutatavate turvasüs-teemide paigaldamiseks, nt sõidukitel ja kaubavagunitel.
12. **Kontrollige hoolikalt seinu, lagesid, põrandaid,**

katust ja muud sellesarnast, et vältida võimalikku elektrilööki, gaasileket, plahvatusi jne, mida võib põhjustada nimetatud konstruktsioonidesse paigaldatud voolu all olevate juhtmete, kaabliarbitrite või gaasitorude tabamine klambritega.

13. Kasutage ainult selles juhendis ette nähtud kinnitusvahendeid. Teistuguste kinnitusvahendite kasutamine võib põhjustada tööriista talitlushäire.
14. Ärge muutke tööriista omavoliliselt ega püüdke seda kasutada muuks otstarbeks kui kinnitusvahendite paigaldamiseks.
15. Ärge kasutage tööriista ilma kinnitusvahenditeta. See lühendab tööriista tööiga.
16. Lõpetage klambrite paigaldamine viivitamatult, kui märkate tööriista juures midagi väärat või ebaharilikku.
17. Ärge kunagi paigaldage kinnitusvahendeid materjali, millest kinnitusvahend võib läbi lennata.
18. Ärge kunagi aktiveerige lüliti päästikut ja kontakteleменти samal ajal, enne kui olete töödeldavate detailide kinnitamiseks valmis. Laske töödeldaval detailil kontaktelementi alla vajutada. Ärge takistage seda kunagi kontaktelementi blokeerimisega tagant või seda käega surudes.
19. Ärge kunagi muutke kontaktelementi omavoliliselt. Kontrollige sageli kontaktelementi töökorras olekut.
20. Kui tööriista ei kasutata, eemaldage sellest alati kinnitusvahendid.
21. Vältige magnetite või sarnaste magnetseadmete asetamist tööriistale liiga lähedale. See võib kahjustada tööriistas olevat magnetandurit.

HOIDKE JUHEND ALLES.

⚠ HOIATUS: ÄRGE UNUSTAGE järgida toote ohutusnõudeid mugavuse või toote (korduskasutamise) saavutamise hea tundmise tõttu. VALE KASUTUS või kasutusjuhendi ohutuseeskirjade eiramine võib põhjustada tervisekahjustusi.

Akukassetiga seotud olulised ohutusjuhised

1. Enne akukassetti kasutamist lugege (1) akulaadidajal, (2) akul ja (3) seadmel olevad juhtnõuad ja hoiatused läbi.
2. Ärge võtke akukassetti lahti ega muutke seda. See võib põhjustada tulekahju, liigset kuumust või plahvatusi.
3. Kui tööaeg järsult lüheneb, siis lõpetage kohe kasutamine. Edasise kasutamise tulemuseks võib olla ülekuumenemisoht, võimalikud põletused või isegi plahvatus.
4. Kui elektrolüüti satub silma, siis loputage silma puhta veega ja pöörduge koheselt arsti poole. Selline õnnetus võib põhjustada pimedaksjäämist.
5. Ärge tekitage akukassetis lühist:
 - (1) Ärge puutuge klemme elektrijuhtidega.
 - (2) Ärge hoidke akukassetti tööriistakastis

koos metallesemetega, nagu naelad, mündid jne.

- (3) Ärge tehke akukassetti märjaks ega jätke seda vihma kätte.

Aku lühis võib põhjustada tugevat elektrivoolu, ülekuumenemist, põletusi ning ka seadete tõsiselt kahjustada.

6. Ärge hoidke ega kasutage tööriista ja akukassetti kohtades, kus temperatuur võib tõusta üle 50 °C (122 °F).
7. Ärge põletage akukassetti isegi siis, kui see on saanud tõsiselt vigastada või on täiesti kuldunud. Akukassett võib tules plahvatada.
8. Ärge naelutage, löigake, muljuge, visake akukassetti ega laske sel kukkuda, samuti ärge lööge selle pihta kõva esemega. Selline tegevus võib põhjustada tulekahju, liigset kuumust või plahvatusi.
9. Ärge kasutage kahjustatud akut.
10. Sisalduvatele liitium-ioonakudele võivad kohalduda ohtlike kaupade õigusaktide nõuded. Kaubanduslikul transportimisel, näiteks kolmandate poolte või transpordiettevõtete poolt, tuleb järgida pakendil ja siltidel toodud erinõudeid. Transportimiseks ettevalmistamisel on vajalik pidada nõu ohtliku materjali ekspordiga. Samuti tuleb järgida võimalike riiklike regulatsioonide üksikasjalikumaid nõudeid. Katke teibiga või varjake avatud kontaktid ja pakendage aku selliselt, et see ei saaks pakendis liukuda.
11. Kasutuskõlbmatuks muutunud akukassetti kõrvaldamiseks eemaldage see tööriistast ja viige selleks ette nähtud kohta. Järgige kasutuskõlbmatuks muutunud aku kõrvaldamisel kohalikke eeskirju.
12. Kasutage akusid ainult Makita heaks kiidetud toodetega. Akude paigaldamine selleks mitte ettenähtud toodetele võib põhjustada süttimist, ülemäärast kuumust, plahvatamist või elektrolüüdi lekkimist.
13. Kui tööriista ei kasutata pika ajaperioodi jooksul, tuleb aku tööriistast eemaldada.
14. Kasutamise ajal ja pärast kasutamist võib akukassett kuuneneda, mis võib põhjustada põletusi või madala temperatuuri põletusi. Olge kuuma akukassetti kandmisel ettevaatlik.
15. Ärge puudutage tööriista klemmi kohe pärast kasutamist, sest see võib olla kuum ja põhjustada põletusi.
16. Hoidke akukassetti klemmid, avad ja sooned tükikestest, tolmust ja mullast puhtad. See võib põhjustada tööriista või aku ülekuumenemist, süttimist, purunemist ja talitlushäireid, mis võib lõppeda põletuste või kehavigastustega.
17. Kui tööriist ei kannata kasutamist kõrgepingeliinide lähedal, ärge kasutage akukassetti kõrgepingeliinide lähedal. Muidu võib tööriist või akukassett puruneda või sellel tõrge tekkida.
18. Hoidke akut lastele kättesaamatult.

HOIDKE JUHEND ALLES.

⚠ETTEVAATUST: Kasutage ainult Makita originaalakusid. Mitte Makita originaalakude või muudetud akude kasutamine võib põhjustada akude süttimise, kehavigastuse ja kahjustuse. Samuti muudab see kehtetuks Makita tööriista ja laadija Makita garantiid.

TÄHELEPANU: Makita ei vastuta õnnetuste eest, mis tekivad muude kui Makita originaalakude või modifitseeritud akude kasutamisest. Makita originaalakude sobivust Makita tööriistade ja laadijatega on kooskõlas kohalduva õiguse ja ohutusstandarditega põhjalikult kontrollitud.

Vihjeid aku maksimaalse kasutaja tagamise kohta

1. Laadige akukassetti enne selle täielikku tühjenemist. Kui märkate, et tööriist töötab väiksema võimsusega, peatage töö ja laadige akukassetti.
2. Ärge laadige täielikult laetud akukassetti. Ülelaadimine lühendab akude kasutusiga.
3. Laadige akukassetti toatemperatuuril 10 °C - 40 °C. Enne laadimist laske kuumenenud akukassetil maha jahtuda.
4. Kui te ei kasuta parajasti akukassetti, eemaldage see tööriistast või laadurist.
5. Kui te ei kasuta akukassetti kauem kui kuus kuud, laadige see.

FUNKTSIONAALNE KIRJELDUS

⚠ETTEVAATUST: Kandke alati hoolt selle eest, et tööriist oleks enne reguleerimist ja kontrollimist välja lülitatud ja akukassett eemaldatud.

Akukasseti paigaldamine või eemaldamine

⚠ETTEVAATUST: Lülitage tööriist alati enne akukasseti paigaldamist või eemaldamist välja.

⚠ETTEVAATUST: Akukasseti paigaldamisel või eemaldamisel tuleb tööriista ja akukassetti kindlalt paigal hoida. Kui tööriista ja akukassetti ei hoita kindlalt paigal, võivad need käest libiseda ning kahjustada tööriista ja akukassetti või põhjustada kehavigastusi.

Akukasseti paigaldamiseks joondage akukasseti keel korpuse soonega ja libistage kassett oma kohale. Sisestage see tervenisti, kuni see lukustub klõpsuga oma kohale. Kui näete joonisel näidatud punast näidikut, pole see täielikult lukustunud.

Akukasseti eemaldamiseks libistage see tööriista küljest lahti, vajutades kasseti esiküljel paiknevat nuppu alla.

► **Joon.1:** 1. Punane näidik 2. Nupp 3. Akukassett

⚠ETTEVAATUST: Paigaldage akukassett alati täies ulatuses nii, et punast osa ei jääks näha. Muidu võib adapter juhuslikult tööriistast välja kukkuda ning põhjustada teile või läheduses viibivatele isikutele vigastusi.



















⚠ETTEVAATUST: Ärge rakendage akukasseti paigaldamisel jõudu. Kui kassett ei lähe kergesti sisse, pole see õigesti paigaldatud.

Aku jääkmahutavuse näit

Ainult näidikuga akukassettidele

Akukasseti järelejäänud mahutavuse kontrollimiseks vajutage kontrollimise nuppu. Märgulambid süttivad mõneks sekundiks.

► **Joon.2:** 1. Märgulambid 2. Kontrollimise nupp

Märgulambid			Jääkmahutavus
 Põleb	 Ei põle	 Viilub	
			75 - 100%
			50 - 75%
			25 - 50%
			0 - 25%
			Laadige akut.
			Akul võib olla tõrge.
			

MÄRKUS: Näidatud mahutavus võib veidi erineda tegelikust mahutavusest olenevalt kasutustingimustest ja ümbritseva keskkonna temperatuurist.

MÄRKUS: Esimene (taga vasakul asuv) märgutuli vilgub, kui akukaitsesüsteem töötab.







Tööriista/aku kaitsesüsteem

Tööriist on varustatud tööriista või aku kaitsesüsteemiga. Süsteem lülitab mootori automaatselt välja, et pikendada tööriista ja aku tööiga. Tööriist seiskub käitamise ajal automaatselt, kui tööriista või aku kohta kehtib üks järgmistest tingimustest. Teatud tingimustes hakkavad indikaatorid põlema.

► **Joon.3:** 1. Lamp 2. Toite-/režiiminäidik

MÄRKUS: Lülitati kujundus sõltub teie elukoha piirkonnast.

Kaitse olekunäidik

Lamp		Toite-/režiiminäidik		Olek
				
				Ülekoormus
				Ülekuumenemine

Ülekoormuskaitse

Kui tööriista/aku hakkab kasutamise käigus tarbima ebaharilikult palju voolu, seiskub tööriist automaatselt. Sel juhul lülitage tööriist välja ja lõpetage töö, mis põhjustas tööriista ülekoormuse. Pärast seda käivitage tööriist uuesti.

Ülekuumenemiskaitse

Tööriista/aku ülekuumenemisel seiskub tööriist automaatselt. Sellisel juhul laske tööriistal maha jahtuda, enne kui selle uuesti sisse lülitate.

Ülelaadimiskaitse

Kui aku jääkmahtuvus saab otsa, seiskub tööriist automaatselt. Kui toode ei hakka tööle ka lülitate vajutamisel, eemaldage tööriistast aku(d) ja laadige seda/neid.

Kaitse muude põhjuste korral

Kaitseüsteem on mõeldud ka muude põhjuste jaoks, mis võivad tööriista kahjustada, ja võimaldab tööriistal automaatselt seiskuda. Kui tööriist on ajutiselt peatatud või seiskunud, toimige põhjuste kõrvaldamiseks järgnevalt.

1. Veenduge, et kõik lülitid oleksid väljalülitatud asendis, seejärel lülitage tööriist uuesti käivitamiseks jälle sisse.
2. Laadige akut (akusid) või asendage aku (akud).
3. Laske tööriistal ja akul (akudel) jahtuda.

Kui kaitseüsteemi taastamisega ei õnnestu olukorda parandada, võtke ühendust kohaliku Makita hoolduskeskusega.

Toitelüliti talitlus

⚠ETTEVAATUST: Kontrollige alati enne akusseti tööriista külge paigaldamist, kas lüliti päästik funktsioneerib nõuetekohaselt ja liigub lahtilaskmisel tagasi väljalülitatud asendisse.

Tööriista sisselülitamiseks vajutage ja hoidke toitenuppu all, kuni märgutuled süttivad. Tööriista väljalülitamiseks hoidke toitenuppu all, kuni toite märgutuli kustub.

MÄRKUS: Lüliti kujundus sõltub teie elukoha piirkonnast.

- **Joon.4:** 1. Toitenupp 2. Toite märgutuli

MÄRKUS: Tööriista ei saa sisse lülitada, kui lüliti päästik või kontaktelelement on käivitatud. Laske lüliti päästik ja kontaktelelement enne tööriista sisselülitamist kindlasti lahti.

MÄRKUS: Tööriista ei saa kinnitusvahendite paigaldamise ajal välja lülitada.

MÄRKUS: Toitelüliti lülitub automaatselt välja, kui tööriist jäetakse pikemaks ajaks järelevalveta.



Käivitusrežiimi valimine

Sõltub riigist

MÄRKUS: Mõnes piirkonnas või riigis on saadaval ainult ühekaupa paigaldamise režiim. Lülitidisain erineb sõltuvalt teie asukohast.

Tööriist kasutab valikulise režiimiga käivitumist. Soovitud käivitusrežiimi valimiseks vajutage ja hoidke lühidalt all käivitusrežiimi lülitlusnuppu.

- **Joon.5:** 1. Käivitusrežiimi lülitlusnupp
2. Järjestikuse käivitamise režiim
3. Kontaktkäivitamise režiim

Režiimi-lüliti	Käivitusrežiim	Funktsioon
	Täielik järjestikune käivitamine	Paigaldage ühe järjestikuse toiminguga üks kinnitusvahend. Sobib kinnitusvahendi hoolikaks ja täpseks paigaldamiseks ning sobib siis, kui kinnitusvahend on vaja paigaldada täpselt.
	Kontaktkäivitamine	Saadaval on ühekaupa või pidev paigaldamine. Eelistatav siis, kui soovite kinnitusvahendeid produktiivselt paigaldada.

 : ei ole saadaval mõnes piirkonnas ja riigis.

MÄRKUS: Käivitusrežiimi ei saa muuta, kui kas lüliti päästik või kontaktelelement on käivitatud.

Paigaldussügavuse reguleerimine

⚠HOIATUS: Enne paigaldussügavuse reguleerimist veenduge alati, et teie sõrmed ei oleks lüliti päästikul ega kontaktelementidil ja et akussetit oleks eemaldatud.

Sügavuse reguleerimiseks keerake sügavusregulaatorit. Paigaldussügavus muutub suuremaks, kui keerate regulaatorit A-suunas, ja väiksemaks, kui keerate regulaatorit B-suunas, nagu joonisel näidatud. Paigaldussügavuse reguleerimise ulatus on 8 mm.

- **Joon.6:** 1. Sügavusregulaator

TÄHELEPANU: Ärge keerake sügavusregulaatorit liiga palju, vastasel juhul võib see kinni jääda.

Reguleerige paigaldussügavust vajaduse järgi.

- **Joon.7:** 1. Liiga sügav 2. Otse 3. Liiga madal

Lambi süütamine

⚠ETTEVAATUST: Ärge vaadake otse valgusse ega valgusalikikat.

Lambi süütamiseks vajutage lüliti päästikut või käivitage kontaktelement. Lamp jääb põlema, kuni vajutatakse lüliti päästikut või käivitatakse kontaktelement. Lamp kustub mõni sekund pärast lüliti päästiku ja kontaktelementi vabastamist.

► **Joon.8:** 1. Lüliti päästik 2. Kontaktelement 3. Lamp

TÄHELEPANU: Pühkige lamp kuiva lapiga puhaks. Olge seda tehes ettevaatlik, et lambi läätse mitte kriimustada, sest muidu võib valgustus väheneda.

TÄHELEPANU: Kui tööriist kuumeneb üle, hakab lamp vilkuma. Sellisel juhul vabastage lüliti päästik ja kontaktelement ning seejärel laske tööriistal/akul enne uuesti kasutamist maha jahtuda.

MÄRKUS: Peaaegu tühja akuga tööriist võib naelu mitte väljastada, isegi kui lamp endiselt põleb. Sellisel juhul laadige akukassetti.

KOKKUPANEK

⚠ETTEVAATUST: Kandke alati hoolet selle eest, et tööriist oleks enne igasuguseid hooldustöid välja lülitatud ja akukassett eemaldatud.

Kinnitusvahendite lisamine/ eemaldamine

⚠ETTEVAATUST: Enne kinnitusvahendite lisamist peab akukassett olema eemaldatud. Kogemata väljastamine võib tekitada kehavigastusi ja varakahju.

⚠ETTEVAATUST: Pärast kinnitusvahendite laadimist kontrollige, et alamsalv oleks kindlalt suletud. Põhisalvest välja kukuvad kinnitusvahendid võivad põhjustada kasutajale või kõrvalseisjatele vigastusi, seda eriti kõrgetes kohtades töötamisel.

⚠ETTEVAATUST: Ärge tõmmake järsult klambripüssi alamsalve, mis on kinnitusvahendeid täis. Kinnitusvahendite juhuslik mahakukkumine, eriti kõrgustes töötamisel, võib tekitada kehavigastusi.

⚠ETTEVAATUST: Lisage kinnitusvahendid õigepidi. Vales suunas lisamine võib põhjustada naelalööja enneaegset kulumist ja kahjustada teisi osi.

⚠ETTEVAATUST: Mitme kinnitusvahendiriba salve laadimisel kasutage sama tüüpi, sama suuruse ja sama pikkusega kinnitusvahendeid.

TÄHELEPANU: Ärge kasutage deformeernud kinnitusvahendeid ja kinnitusvahendilinte. Kasutage selles juhendis ette nähtud kinnitusvahendeid. Ettenähtust erinevate kinnitusvahendite kasutamine võib põhjustada kinnitusvahendi kinnijäämist ja tõrkeid.

TÄHELEPANU: Vältige vähemate kinnitusvahenditega lintide laadimist, eriti kui kasutate lühemaid kinnitusvahendeid. See võib põhjustada tööriista kinnikiilumist ja kahjustumist.

TÄHELEPANU: Enne kinnitusvahendite laadimist veenduge, et salves ei oleks sinna kukkunud kinnitusvahendeid. Mahakukkunud kinnitusvahendid põhjustavad tööriista tõrkeid.

1. Eemaldage akukassett.
2. Vajutage hooba ja avage alamsalv.
► **Joon.9:** 1. Hoob 2. Alamsalv
3. Laadige kinnitusvahendilint alamsalve poolel põhisalve, alumine pool üleval.
4. Veenduge, et kinnitusvahendid oleksid täielikult põhisalve põhjani laaditud, seejärel viige alamsalv algasendisse, kuni hoob lukustab alamsalve.
► **Joon.10:** 1. Kinnitusvahend 2. Põhisalv 3. Alamsalv

Kinnitusvahendite eemaldamiseks vajutage hooba ja avage alamsalv. Võtke kinnitusvahendid põhisalvest välja.

MÄRKUS: Kui kinnitusvahendeid ei saa põhisalvest eemaldada, eemaldage kinnitusvahendid lapikruvikeeraja või muu sarnase tööriistaga või laadige põhisalve uus kinnitusvahendilint ning väljastage kõik järelejäänud vanad kinnitusvahendid jääkmaterjali sisse.

► **Joon.11:** 1. Kinnitusvahend 2. Lapikruvikeeraja

Otsaku adapter

⚠ETTEVAATUST: Veenduge alati, et teie sõrmed ei oleks lüliti päästikul ega kontaktelementil, eemaldage kõik salve jäänud kinnitusvahendid ning eemaldage akukassett, enne kui paigaldate või eemaldate otsaku adapteri.

Kinnitusvahendite paigaldamisel kergesti rikutava pinnaga materjalidesse kinnitage kontaktelementide otsaku adapter.

Otsaku adapteri paigaldamine

Pange otsaku adapter kontaktelementile. Veenduge, et otsaku adapter asetseks ideaalselt, nagu joonisel näidatud.

► **Joon.12:** 1. Otsaku adapter 2. Kontaktelement

Otsaku adapteri eemaldamine

Otsaku adapteri saab käega eemaldada.

MÄRKUS: Kui otsaku adapterit ei saa käega eemaldada, asetage otsaku adapteri ja kontaktelementi vahele lapikruvikeeraja ning eemaldage otsaku adapter.

► **Joon.13:** 1. Otsaku adapter 2. Kontaktelement 3. Lapikruvikeeraja

MÄRKUS: Otsaku adapteri kaotamiseks vältimiseks pange see hoidikusse, nagu joonisel näidatud.

► **Joon.14:** 1. Otsaku adapter 2. Hoidik

Konks

⚠HOIATUS: Ärge laadige konksu liiga suure jõuga üle. Lubamatu ülekoormus võib kahjustada tööriista, mis omakorda võib tekitada kehavigastusi.

⚠ETTEVAATUST: Ärge riputage konksu vööle. Tööriista mahakukkumine konksu juhuslikul paigast liikumisel võib põhjustada soovimatut väljastamist ja kehavigastusi.

► **Joon.15**

⚠ETTEVAATUST: Konksu paigaldamisel keerate kruvi alati tugevalt kinni. Muidu võib konks tööriistalt lahti tulla ja kehavigastusi põhjustada.

⚠ETTEVAATUST: Kasutage riputus-/kinnitussosi ainult ettenähtud otstarbel. Muul otstarbel kasutamine võib põhjustada õnnetuse või kehavigastusi.

⚠ETTEVAATUST: Enne haarde lahtilaskmist riputage tööriist kindlalt. Ebapiisav või tasakaalustamata kinnitamine konksuga võib põhjustada mahakukkumist ja te võite viga saada.

Konksu abil saab tööriista mugavalt ajutiselt riputada. Riputage tööriist tööriistahoidikule, siinile või konksuga seinale.

Konksu saab paigaldada tööriista mõlemale poolele. Konksu paigaldamiseks torgake see tööriista korpuse ükskõik kummal küljel olevasse õnarusse ja seejärel kinnitage kruviga, nagu joonisel näidatud. Eemaldamiseks lõdvendage kruvi ja võtke siis konks ära.

► **Joon.16:** 1. Soon 2. Konks 3. Kruvi

TÖÖRIISTA KASUTAMINE

Ohutussüsteemi testimine

⚠HOIATUS: Enne tööleasumist veenduge, et kõik ohutussüsteemid oleks töökorras. Selle eiramisel võivad tagajärjeks olla kehavigastused.

Enne kasutamist kontrollige turvasüsteemis järgmiselt võimalikke rikkeid ja tõrkeid.

1. Eemaldage akukassett tööriistalt. Seejärel võtke välja kõik põhisalve jäänud kinnitusvahendid.
 2. Paigaldage akukassett oma kohale ja lülitage tööriist sisse.
 3. Vajutage lüliti päästikut, puudutamata kontaktelementiga vastu materjali.
 4. Avage alamsalv, kuni fiksaator liigub algasendist alla, ning hoidke seda kinni. Seejärel asetage kontaktelement vastu materjali ilma lüliti päästikut vajutamata.
- **Joon.17:** 1. Lüliti päästik 2. Kontaktelement

3. Alamsalv 4. Fiksaator

Kui tööriist töötab eespool kirjeldatud 3. või 4. olukorras, ei tööta turvasüsteem korralikult. Lõpetage kohe tööriista kasutamine ja pöörduge kohalikku Makita hoolduskeskusesse.

Kinnitusvahendite käitlemine

Klambrid

⚠ETTEVAATUST: Ärge kasutage muid klambreid peale nende, mis on juhendis nimetatud, või mis on kahjustatud, kõverdunud, roostetanud või korrodeerunud.

TÄHELEPANU: Käsitsege klambreid ja nende karpi ettevaatlikult. Kui klambreid on käsitsetud lohakalt, võivad need olla kõverad ning takistada klambrite söötmist või põhjustada ummistusi.

TÄHELEPANU: Vältige klambrite hoidmist väga niiskes või soojas kohas, samuti otsese päikesevalguse käes.

► **Joon.18**

Kinnitusvahendite paigaldamine

⚠HOIATUS: Tööriista kasutamisel hoidke nägu tööriistast eemal. Muidu võib tagajärg olla kehavigastus.

⚠HOIATUS: Ärge kasutage tööriista elektri-kaablite kinnitamiseks. See tööriist ei ole mõeldud elektri-kaablite paigaldamiseks ning võib kahjustada elektri-kaablite isolatsiooni, põhjustades seeläbi elektrilöögi- või tulekahjuuho.

⚠HOIATUS: Hoidke kontaktelementi kindlalt materjalil, kuni nael on täielikult sisestatud. Kogemata laskmine võib põhjustada kehavigastusi.

⚠ETTEVAATUST: Hoidke tööriista töötamise ajal kindlalt.

⚠ETTEVAATUST: Ärge paigaldage kinnitusvahendeid kõvadesse materjalidesse, nagu metall vms. Kui kinnitusvahendil ei õnnestu materjali tungida, siis võib tööriist tagasi pörkuda ja teid vigastada.

TÄHELEPANU: Tööriist ei hakka kinnitama, kui viie sekundi jooksul ei vajutata ühtegi lülitit ja samal ajal vajutatakse ainult lüliti päästikut või kontaktelementi. Kinnitamise uuesti alustamiseks vabastage lüliti päästik või võtke kontaktelement töödeldavalt detaililt ära ja seejärel asetage tööriist oma kohale tagasi.

MÄRKUS: Kui te sisestate naelu pika aja vältel pidevalt, siis muutub tööriistast väljatulev õhk mootori soojuse tõttu kuumaks.

Tööriistaga saab kasutada kaht paigaldustoimingut: täielik järjestikune käivitamine ja kontaktkäivitamine.

MÄRKUS: Mõnes piirkonnas või riigis on saadaval ainult ühekaupa paigaldamise režiim (täielik järjestikune käivitamine). Lülitid isain erineb sõltuvalt teie asukohast.

Täielik järjestikune käivitamine

Selles režiimis saate paigaldada ühe järjestikuse toiminguga ühe kinnitusvahendi.

Tööriista käivitamiseks tuleb kõigepealt aktiveerida kontakt töödeldava detailiga ja seejärel vajutada päästikut. Kinnitusvahendite paigaldamise jätkamiseks vabastage ja aktiveerige lülitid samas järjekorras.

1. Tööriista sisselülitamiseks vajutage ja hoidke all toitenuppu.
2. Veenduge, et järjestikuse käivitamise režiimi lamp süttib.
▶ **Joon.19:** 1. Toitenupp 2. Järjestikuse käivitamise režiimi lamp

3. Asetage kontaktelement lapiti vastu materjali.
▶ **Joon.20:** 1. Kontaktelement

4. Kinnitusvahendi paigaldamiseks vajutage lüliti päästik lõpuni alla.
▶ **Joon.21:** 1. Lüliti päästik

5. Laske sõrm lüliti päästikult lahti. Seejärel tõstke kontaktelement materjalilt üles.

Järgmise kinnitusvahendi sisselöömiseks korrake samme 3 kuni 5 samas järjekorras.

Kontaktkäivitamine

Sõltub riigist

Selles režiimis saab valida kinnitusvahendite pideva või ühekaupa paigaldamise ükskõik millises päästikutoi- mingute järjestuses.

Tööriista käivitamiseks võib aktiveerida kontakti töödeldava detailiga ja vajutada päästikut ükskõik millises järjekorras. Kinnitusvahendite pidevaks paigaldamiseks vabastage kontakt detailiga ja aktiveerige see uuesti.

Ühekaupa paigaldamine

1. Tööriista sisselülitamiseks vajutage ja hoidke all toitenuppu.
2. Kontaktkäivitusrežiimi valimiseks vajutage ja hoidke lühidalt all käivitusrežiimi lülitisnuppu.

Kontaktkäivitusrežiimi lamp süttib.

- ▶ **Joon.22:** 1. Käivitusrežiimi lülitisnupp
2. Kontaktkäivitusrežiimi lamp

3. Asetage kontaktelement lapiti vastu materjali.
4. Kinnitusvahendi paigaldamiseks vajutage lüliti päästik lõpuni alla.
5. Laske sõrm lüliti päästikult lahti. Seejärel tõstke kontaktelement materjalilt üles.

Järgmise kinnitusvahendi sisselöömiseks korrake samme 3 kuni 5 samas järjekorras.

Pidev paigaldamine

1. Tööriista sisselülitamiseks vajutage ja hoidke all toitenuppu.
2. Kontaktkäivitusrežiimi valimiseks vajutage ja hoidke lühidalt all käivitusrežiimi lülitisnuppu.

Kontaktkäivitusrežiimi lamp süttib.

3. Vajutage lüliti päästikut.
▶ **Joon.23:** 1. Lüliti päästik

4. Asetage kontaktelement lapiti vastu materjali, kuhu soovite kinnitusvahendit paigaldada.

5. Järgmistesse aladesse liikumiseks hoidke lüliti päästikut vajutatuna ning asetage kontaktelement lapiti materjalile, kuhu soovite järgmised kinnitusvahendid paigaldada.

- ▶ **Joon.24:** 1. Lüliti päästik 2. Kontaktelement

Tühilasuvastane mehhanism

Kui salve jäänud kinnitusvahendite arv langeb 5 - 7-ni, ei saa lüliti enam vajutada ja tööriist lõpetab väljastamise. Enne töö jätkamist sisestage salve uus kinnitusvahendilint.

Järelejäänud kinnitusvahendite kontrollimine

Salve jäänud kinnitusvahendeid saate vaadata vaateakna kaudu. Aknasse ilmub suruja, mis hakkab järelejäänud kinnitusvahendite hulga vähenemisel väljastus-ava poole liikuma.

- ▶ **Joon.25:** 1. Vaateaken 2. Kinnitusvahend 3. Suruja

Kinnikiilunud kinnitusvahendite eemaldamine

▲HOIATUS: Enne kinnikiilunud kinnitusvahendite eemaldamist peavad akukassett ja kinnitusvahendid olema eemaldatud.

▲HOIATUS: Ärge lükake naelalööjat jõuga. Ummistuste kõrvaldamiseks ärge lööge naelalööjat ja kinnitusvahendeid käsitööriistaga.

Arvestage, et tööriistas kasutatakse suruõhku ja selle surve asub tööriista sees. Juhendis kirjeldatud ohutuseeskirjade eiramine võib põhjustada raskeid vigastusi.

▲HOIATUS: Ummistuste eemaldamisel ärge mitte kunagi suunake tööriista iseenda või teiste läheduses olevate isikute poole. Vastasel juhul võib tekkida vigastusohut, sest tööriist on tehases suletud kambris suruõhuga laetud ja seetõttu võidakse naelu ootamatult väljastada.

▲ETTEVAATUST: Ärge eemaldage kinnikiilunud kinnitusvahendeid paljaste kätega. Kinnitusvahendid võivad salvest välja hüpata ja vigastusi põhjustada.

▲ETTEVAATUST: Sagedaste või raskesti eemaldatavate ummistuste korral pidage nõu Makita kohaliku hoolduskeskusega.

1. Eemaldage akukassett.
2. Vajutage hooja ja avage alamsalve.
3. Võtke välja kõik põhisalve jäänud kinnitusvahendid.
4. Eemaldage kinnikiilunud kinnitusvahendid väljastusavast.

- **Joon.26:** 1. Hoob 2. Alamsalv 3. Põhisalv
4. Väljastusava

5. Pange kinnitusvahendid tagasi põhisalve ning sulgege alamsalv korralikult.

HOOLDUS

⚠HOIATUS: Ärge võtke seda tööriista lahti. See tööriist on isoleeritud ja sisaldab suruõhku, lahtivõtmine võib põhjustada raskeid vigastusi.



⚠ETTEVAATUST: Enne kontroll- või hooldustoimingute tegemist kandke alati hoolt selle eest, et tööriist oleks välja lülitatud ja akukassett korpuse küljest eemaldatud.

TÄHELEPANU: Ärge kunagi kasutage bensiini, vedeldit, alkoholi ega midagi muud sarnast. Selle tulemuseks võib olla luitumine, deformatsioon või pragunemine.

Toote OHUTUSE ja TÖÖKINDLUSE tagamiseks tuleb vajalikud remonttööd ning muud hooldus- ja reguleerimistööd lasta teha Makita volitatud teeninduskeskustes või tehase teeninduskeskustes. Alati tuleb kasutada Makita varuosi.

Naelalööja asendi lähtestamine

Naelalööja ei pruugi pärast kinnitusvahendi kinnikiilumist või tühjeneva akuga minna paigaldatava kinnitusvahendi taha õigesse asendisse. Enne töö jätkamist tehke alati kasutuselevõtusammud.

1. Eemaldage akukassett tööriista küljest.
2. Võtke välja kõik põhisalve jäänud kinnitusvahendid.
3. Jälgige klambrilööja asendit.

Kui näete, et klambrilööja ots on klambrilööja juhikust väljas, ei saa kontaktelementi lähtestamise ajal õigesti käivitada.

► **Joon.27:** 1. Klambrilööja 2. Klambrilööja juhik

Keerake sügavusregulaatorit ja seadistage kõige kõrgem asend, et kontaktelement toimiks õigesti.

► **Joon.28:** 1. Sügavusregulaator

4. Paigaldage akukassett oma kohale ja lülitage tööriist sisse.
5. Avage alamsalv, kuni fiksaator liigub algasendist alla, ning hoidke seda kinni. Seejärel asetage kontaktelement vastu materjali, mis võib kahjustada saada.
6. Naelalööja asendi lähtestamiseks vajutage lüliti päästik täiesti alla, nii et kontaktelement oleks käivitatud.

► **Joon.29:** 1. Alamsalv 2. Fiksaator
3. Kontaktelement 4. Lüliti päästik

Naelalööja asend lähtestatakse õigesti.

7. Eemaldage akukassett tööriistalt. Pange kõik kinnitusvahendid põhisalve tagasi. Pange akukassett tagasi tööriista sisse.

Salve puhastamine

Puhastage salve sisemust regulaarselt. Raputage tööriista ja eemaldage kogu salve kogunenud mustus, tolm, puidulaastud ja klambriilm.

► **Joon.30**

VALIKULISED TARVIKUD

⚠ETTEVAATUST: Neid tarvikuid ja lisaseadiseid on soovitatav kasutada koos Makita tööriistaga, mille kasutamist selles kasutusjuhendis kirjeldatakse. Muude tarvikute ja lisaseadiste kasutamise kaasaegne vigastada saamise oht. Kasutage tarvikuid ja lisaseadiseid ainult otstarbekohaselt.

Saate vajaduse korral kohalikust Makita teeninduskeskusest lisateavet nende tarvikute kohta.

- Klambriid
- Makita algupärane aku ja laadija

MÄRKUS: Mõned nimekirjas loetletud tarvikud võivad kuuluda standardvarustusse ning need on lisatud tööriista pakendisse. Need võivad riigiti erineda.

ТЕХНИЧЕСКИЕ ХАРАКТЕРИСТИКИ

Модель:	DST630
Ширина скобы	5,7 мм - 6,35 мм
Допустимая длина скоб	9,5 мм - 38 мм
Емкость магазина для скоб	110 штук
Размеры (Д x Ш x В) ^{1 2}	246 мм x 96 мм x 282 мм
Номинальное напряжение	18 В пост. тока
Масса нетто	2,8 - 3,1 кг

¹ без крючка

² с BL1820B

ПРИМЕЧАНИЕ: В данном руководстве по эксплуатации скобы именуется "крепежом", если не оговорено иное.

- Благодаря нашей постоянно действующей программе исследований и разработок указанные здесь технические характеристики могут быть изменены без предварительного уведомления.
- Технические характеристики могут различаться в зависимости от страны.
- Значение массы нетто включает наименьшую и наибольшую совокупную массу насадки(-ок) и блока(-ов) аккумулятора(-ов), указанных в руководстве по эксплуатации.

Подходящий блок аккумулятора и зарядное устройство

Блок аккумулятора	BL1815N / BL1820B / BL1830B / BL1840B / BL1850B / BL1860B
Зарядное устройство	DC18RC / DC18RD / DC18RE / DC18SD / DC18SE / DC18SF / DC18SH / DC18WC

- В зависимости от региона проживания некоторые блоки аккумуляторов и зарядные устройства, перечисленные выше, могут быть недоступны.

⚠ ОСТОРОЖНО: Используйте только перечисленные выше блоки аккумуляторов и зарядные устройства. Использование других блоков аккумуляторов и зарядных устройств может привести к травме и/или пожару.

Символы

Ниже приведены символы, которые могут использоваться для обозначения оборудования. Перед использованием убедитесь в том, что вы понимаете их значение.

	Прочитайте руководство по эксплуатации.
	Используйте защитные очки.
	Используйте средства защиты слуха.
	Не использовать на лесах, лестницах.
	Во избежание случайно срабатывания не прикасайтесь к триггерному переключателю, когда не выполняется работа по установке крепежа.



Только для стран ЕС

В связи с наличием в оборудовании опасных компонентов отходы электрического и электронного оборудования, аккумуляторы и батареи могут оказывать негативное влияние на окружающую среду и здоровье человека.

Не выбрасывайте электрические и электронные устройства или батареи вместе с бытовыми отходами!

В соответствии с директивой ЕС по отходам электрического и электронного оборудования, по аккумуляторам, батареям и отходам аккумуляторов и батарей, а также в соответствии с ее адаптацией к национальному законодательству, отходы электрического оборудования, батареи и аккумуляторы следует хранить отдельно и доставлять на пункт раздельного сбора коммунальных отходов, работающий с соблюдением правил охраны окружающей среды.

Это обозначено символом в виде перечеркнутого мусорного контейнера на колесах, нанесенным на оборудование.

Назначение

Данный инструмент предназначен для вбивания скоб в строительные материалы, например дерево.

Шум

Типичный уровень взвешенного звукового давления (А), измеренный в соответствии с EN60745-2-16: Уровень звукового давления (L_{pA}): 79 дБ (А)
Погрешность (К): 3 дБ (А)

Уровень шума при выполнении работ может превышать 80 дБ (А).

ПРИМЕЧАНИЕ: Заявленное значение распространения шума измерено в соответствии со стандартной методикой испытаний и может быть использовано для сравнения инструментов.

ПРИМЕЧАНИЕ: Заявленное(-ые) значение(-я) распространения шума можно также использовать в предварительной оценке воздействия.

⚠ОСТОРОЖНО: Используйте средства защиты слуха.

⚠ОСТОРОЖНО: Распространение шума во время фактического использования электроинструмента может отличаться от заявленного(-ых) суммарного(-ых) значения(-й) в зависимости от способов использования инструмента.

⚠ОСТОРОЖНО: Обязательно определите меры безопасности для защиты оператора, основанные на оценке воздействия в реальных условиях использования (с учетом всех этапов рабочего цикла, таких как выключение инструмента, работа без нагрузки и включение).

Вибрация

Общее значение вибрации определено в соответствии с EN60745-2-16:

Распространение вибрации (a_h): 2,5 м/с² или менее
Погрешность (К): 1,5 м/с²

ПРИМЕЧАНИЕ: Заявленное общее значение распространения вибрации измерено в соответствии со стандартной методикой испытаний и может быть использовано для сравнения инструментов.

ПРИМЕЧАНИЕ: Заявленное суммарное значение распространения вибрации можно также использовать в предварительной оценке воздействия.

⚠ОСТОРОЖНО: Распространение вибрации во время фактического использования электроинструмента может отличаться от заявленного суммарного значения в зависимости от способов использования инструмента.

⚠ОСТОРОЖНО: Обязательно определите меры безопасности для защиты оператора, основанные на оценке воздействия в реальных условиях использования (с учетом всех этапов рабочего цикла, таких как выключение инструмента, работа без нагрузки и включение).

Декларации о соответствии

Только для европейских стран

Декларации о соответствии включены в Приложение А к настоящему руководству по эксплуатации.

МЕРЫ БЕЗОПАСНОСТИ

Общие рекомендации по технике безопасности для электроинструментов

⚠ОСТОРОЖНО Ознакомьтесь со всеми инструкциями по технике безопасности, указаниями, иллюстрациями и техническими характеристиками, прилагаемыми к данному электроинструменту. Несоблюдение всех приведенных далее инструкций может привести к поражению электрическим током, возгоранию и/или тяжелым травмам.

Сохраните брошюру с инструкциями и рекомендациями для дальнейшего использования.

Термин "электроинструмент" в предупреждениях относится ко всему инструменту, работающему от сети (с проводом) или на аккумуляторах (без провода).

Правила техники безопасности при эксплуатации аккумуляторного скобосшивателя

1. **Всегда предполагайте, что в инструмент заряжен крепеж.** Небрежное обращение со скобосшивателем может стать причиной внезапной подачи крепежа и получения травмы.
2. **Не направляйте инструмент на себя или окружающих.** Случайное нажатие на триггерный переключатель приведет к выбросу крепежа и травме.
3. **Не нажимайте на переключатель, пока плотно не прижмете инструмент к обрабатываемой детали.** Если инструмент не соприкасается с обрабатываемой деталью, крепеж может уйти в сторону.
4. **При застревании крепежа в инструменте отключите инструмент от источника питания.** В противном случае скобосшиватель может случайно сработать во время извлечения застрявшего крепежа.
5. **Соблюдайте осторожность при извлечении заклинившего крепежа.** Механизм может находиться под давлением, и при попытке извлечь заклинивший крепеж инструмент может сработать.
6. **Не используйте этот скобосшиватель для крепления электрических кабелей.** Он не предназначен для прокладки электрокабелей и может повредить их изоляцию, создавая таким образом опасность поражения электрическим

током или возгорания.

7. Не направляйте выходное отверстие на руки или ноги.
8. Обязательно снимайте блок аккумулятора перед зарядкой крепежа, регулировкой, проверкой, техническим обслуживанием или после выполнения работ.
9. Перед началом работ убедитесь в отсутствии людей поблизости. Ни в коем случае не пытайтесь вбивать крепеж одновременно с внутренней и внешней сторон стены. Крепеж может пройти насквозь и/или отлететь, представляя смертельную опасность.
10. Работая с инструментом, всегда следите за тем, чтобы ваше положение было устойчиво. При использовании инструмента на высоте убедитесь в отсутствии людей внизу.
11. Запрещается использовать инструменты для установки крепежа, отмеченные символом с надписью "Не использовать на лесах и лестницах", в следующих ситуациях:
 - если для перехода с одного места проведения работ к другому требуется воспользоваться лесами, лестницами, стремянками и им подобными конструкциями, например обрешеткой крыши;
 - при закрытии коробок и ящиков;
 - для установки систем защиты на транспортных средствах, например автомобилях или автофургонах.
12. Тщательно проверьте стены, потолок, полы, кровлю и т. д., чтобы не допустить поражения электрическим током, утечки газа, взрыва и т. д. вследствие прокаливания проводов, трубопроводов и газовых труб.
13. Используйте только крепеж, указанный в настоящем руководстве. Использование любого другого крепежа может привести к поломке инструмента.
14. Не меняйте конструкцию инструмента и не используйте его для каких-либо иных целей, кроме установки крепежа.
15. Не работайте с инструментом без крепежа. Это сокращает срок службы инструмента.
16. Если заметите какие-либо неполадки в инструменте, немедленно прекратите работу.
17. Запрещается вбивать крепеж в материал, который он может пробить и пролететь насквозь.
18. Никогда одновременно не нажимайте на триггерный переключатель и не активируйте контактный элемент, пока не будете готовы приступить к работе. Используйте инструмент так, чтобы нажатие контактного элемента осуществлялось об обрабатываемую деталь. Никогда не блокируйте контактный элемент в заднем положении и не нажимайте на него рукой.
19. Запрещено изменять конструкцию контактного элемента. Чтобы обеспечить надлежащую работоспособность инструмента, регулярно проверяйте контактный элемент.

20. Если инструмент не используется, обязательно извлеките из него крепеж.
21. Старайтесь не размещать магниты или аналогичные магнитные устройства слишком близко к инструменту. Это может повредить магнитный датчик инструмента.

СОХРАНИТЕ ДАННЫЕ ИНСТРУКЦИИ.

▲ОСТОРОЖНО: НЕ ДОПУСКАЙТЕ, чтобы удобство или опыт эксплуатации данного устройства (полученный от многократного использования) доминировали над строгим соблюдением правил техники безопасности при обращении с этим устройством. НЕПРАВИЛЬНОЕ ИСПОЛЬЗОВАНИЕ инструмента или несоблюдение правил техники безопасности, указанных в данном руководстве, может привести к тяжелой травме.

Важные правила техники безопасности для работы с аккумуляторным блоком

1. Перед использованием аккумуляторного блока прочитайте все инструкции и предупреждающие надписи на (1) зарядном устройстве, (2) аккумуляторном блоке и (3) инструменте, работающем от аккумуляторного блока.
2. Не разбирайте блок аккумулятора и не меняйте его конструкцию. Это может привести к пожару, перегреву или взрыву.
3. Если время работы аккумуляторного блока значительно сократилось, немедленно прекратите работу. В противном случае, может возникнуть перегрев блока, что приведет к ожогам и даже к взрыву.
4. В случае попадания электролита в глаза промойте их обильным количеством чистой воды и немедленно обратитесь к врачу. Это может привести к потере зрения.
5. Не замыкайте контакты аккумуляторного блока между собой:
 - (1) Не прикасайтесь к контактам какими-либо токопроводящими предметами.
 - (2) Не храните аккумуляторный блок в контейнере вместе с другими металлическими предметами, такими как гвозди, монеты и т. п.
 - (3) Не допускайте попадания на аккумуляторный блок воды или дождя. Замыкание контактов аккумуляторного блока между собой может привести к возникновению большого тока, перегреву, возможному ожогу и даже поломке блока.
6. Не храните и не используйте инструмент и аккумуляторный блок в местах, где температура может достигать или превышать 50 °C (122 °F).
7. Не бросайте аккумуляторный блок в огонь, даже если он сильно

поврежден или полностью вышел из строя. Аккумуляторный блок может взорваться под действием огня.

8. **Запрещено вбивать гвозди в блок аккумулятора, резать, ломать, бросать, ронять блок аккумулятора или ударять его твердым предметом.** Это может привести к пожару, перегреву или взрыву.
9. **Не используйте поврежденный аккумуляторный блок.**
10. **Входящие в комплект литий-ионные аккумуляторы должны эксплуатироваться в соответствии с требованиями законодательства об опасных товарах.**

При коммерческой транспортировке, например, третьей стороной или экспедитором, необходимо нанести на упаковку специальные предупреждения и маркировку.

В процессе подготовки устройства к отправке обязательно проконсультируйтесь со специалистом по опасным материалам. Также соблюдайте местные требования и нормы. Они могут быть строже.

Закройте или закрепите разомкнутые контакты и упакуйте аккумулятор так, чтобы он не перемещался по упаковке.

11. **Для утилизации блока аккумулятора извлеките его из инструмента и утилизируйте безопасным способом. Выполняйте требования местного законодательства по утилизации аккумуляторного блока.**
12. **Используйте аккумуляторы только с продукцией, указанной Makita.** Установка аккумуляторов на продукцию, не соответствующую требованиям, может привести к пожару, перегреву, взрыву или утечке электролита.
13. **Если инструментом не будут пользоваться в течение длительного периода времени, извлеките аккумулятор из инструмента.**
14. **Во время и после использования блок аккумулятора может нагреваться, что может стать причиной ожогов или низкотемпературных ожогов. Будьте осторожны при обращении с горячим блоком аккумулятора.**
15. **Не прикасайтесь к контактам инструмента сразу после использования, поскольку они могут быть достаточно горячими, чтобы вызвать ожоги.**
16. **Не допускайте налипания на контакты, отверстия и пазы блока аккумулятора опилок, пыли или земли.** Это может стать причиной перегрева, возгорания, взрыва или неисправности инструмента или блока аккумулятора, что может привести к ожогам или травмам.
17. **Если инструмент не рассчитан на использование вблизи высоковольтных линий электропередач, не используйте блок аккумулятора вблизи высоковольтных линий электропередач.** Это может привести к неисправности, поломке инструмента или блока аккумулятора.
18. **Храните аккумулятор в недоступном для детей месте.**

СОХРАНИТЕ ДАННЫЕ

ИНСТРУКЦИИ.

▲ВНИМАНИЕ: Используйте только фирменные аккумуляторные батареи Makita. Использование аккумуляторных батарей, не произведенных Makita, или батарей, которые были подвергнуты модификациям, может привести к взрыву аккумулятора, пожару, травмам и повреждению имущества. Это также автоматически аннулирует гарантию Makita на инструмент и зарядное устройство Makita.

ПРИМЕЧАНИЕ: Компания Makita не несет ответственности за какие-либо несчастные случаи в результате использования неоригинальных или видоизмененных аккумуляторов. Оригинальные аккумуляторы Makita подвергаются строгой оценке на совместимость с инструментами и зарядными устройствами Makita в соответствии с действующим законодательством и стандартами безопасности.

Советы по обеспечению максимального срока службы аккумулятора

1. **Заряжайте блок аккумуляторов перед его полной разрядкой.** Обязательно прекратите работу с инструментом и зарядите блок аккумуляторов, если вы заметили снижение мощности инструмента.
2. **Никогда не подзаряжайте полностью заряженный блок аккумуляторов.** Перезарядка сокращает срок службы аккумулятора.
3. **Заряжайте блок аккумуляторов при комнатной температуре в 10 - 40 °C (50 - 104 °F).** Перед зарядкой горячего блока аккумуляторов дайте ему остыть.
4. **Если блок аккумулятора не используется, извлеките его из инструмента или зарядного устройства.**
5. **Зарядите ионно-литиевый аккумуляторный блок, если вы не будете пользоваться инструментом длительное время (более шести месяцев).**

ОПИСАНИЕ РАБОТЫ

▲ВНИМАНИЕ: Перед регулировкой или проверкой функций инструмента обязательно убедитесь, что он выключен и его аккумуляторный блок снят.

Установка или снятие блока аккумуляторов

ВНИМАНИЕ: Обязательно выключайте инструмент перед установкой и извлечением аккумуляторного блока.

ВНИМАНИЕ: При установке и извлечении аккумуляторного блока крепко удерживайте инструмент и аккумуляторный блок. Если не соблюдать это требование, они могут выскользнуть из рук, что приведет к повреждению инструмента, аккумуляторного блока и травмированию оператора.

Для установки блока аккумулятора совместите выступ блока аккумулятора с пазом в корпусе и задвиньте его на место. Устанавливайте блок до упора, чтобы он зафиксировался с небольшим щелчком. Если вы видите красный индикатор, как показано на рисунке, он не зафиксирован полностью.

Для снятия аккумуляторного блока нажмите кнопку на лицевой стороне и извлеките блок.

► **Рис. 1:** 1. Красный индикатор 2. Кнопка 3. Блок аккумулятора

ВНИМАНИЕ: Обязательно устанавливайте блок аккумулятора до конца, чтобы красный индикатор не был виден. В противном случае блок аккумулятора может выпасть из инструмента и нанести травму вам или другим людям.

ВНИМАНИЕ: Не прилагайте чрезмерных усилий при установке аккумуляторного блока. Если блок не движется свободно, значит он вставлен неправильно.

Индикация оставшегося заряда аккумулятора

Только для блоков аккумулятора с индикатором

Нажмите кнопку проверки на аккумуляторном блоке для проверки заряда. Индикаторы загорятся на несколько секунд.

► **Рис.2:** 1. Индикаторы 2. Кнопка проверки

Индикаторы			Уровень заряда
Горит	Выкл.	Мигает	
■	■	■	от 75 до 100%
■	■	□	от 50 до 75%
■	□	□	от 25 до 50%
■	□	□	от 0 до 25%
▣	□	□	Зарядите аккумуляторную батарею.

Индикаторы			Уровень заряда
Горит	Выкл.	Мигает	
■	■	▣	Возможно, аккумуляторная батарея неисправна.
□	□	■	

ПРИМЕЧАНИЕ: В зависимости от условий эксплуатации и температуры окружающего воздуха индикация может незначительно отличаться от фактического значения.

ПРИМЕЧАНИЕ: Первая (дальняя левая) индикаторная лампа будет мигать во время работы защитной системы аккумулятора.

Система защиты инструмента/аккумулятора

На инструменте предусмотрена система защиты инструмента/аккумулятора. Она автоматически отключает питание двигателя для продления срока службы инструмента и аккумулятора. Инструмент автоматически остановится во время работы при возникновении указанных ниже ситуаций. В некоторых ситуациях загораются индикаторы.

► **Рис.3:** 1. Лампа 2. Индикатор питания/режима

ПРИМЕЧАНИЕ: Конструкция переключателя может различаться в зависимости от региона проживания.

Индикация состояния защиты

Лампа		Индикатор питания/режима		Статус
Горит	Мигает	Горит	Мигает	
■	▣	■	▣	Перегрузка Перегрев
■	▣	■	▣	

Защита от перегрузки

Если при текущем режиме эксплуатации инструмент/аккумулятор будет потреблять слишком большое количество тока, произойдет автоматический останов. В этом случае выключите инструмент и остановите работу, из-за которой произошла перегрузка инструмента. Затем включите инструмент для перезапуска.

Защита от перегрева

При перегреве инструмента/аккумулятора инструмент останавливается автоматически. В таком случае дайте инструменту остыть перед повторным включением.

Защита от переразрядки

При истощении емкости аккумулятора инструмент автоматически останавливается. Если устройство не работает даже после нажатия переключателей, снимите аккумулятор(-ы) с инструмента и зарядите аккумулятор(-ы).

Защита от других неполадок

Система защиты также обеспечивает защиту от других неполадок, способных повредить инструмент, и обеспечивает автоматическую остановку инструмента. В случае временной остановки или прекращения работы инструмента выполните все перечисленные ниже действия для устранения причины остановки.

1. Убедитесь в том, что (все) переключатель(-и) находи(я)тся в выключенном положении, а затем снова включите инструмент для повторного запуска.
2. Зарядите аккумулятор(-ы) или замените его(их) заряженным(-и).
3. Дайте инструменту и аккумулятору(-ам) остыть.

Если после возврата системы защиты в исходное состояние ситуация не изменится, обратитесь в сервисный центр Makita.

Действие выключателя питания

▲ВНИМАНИЕ: Перед установкой аккумуляторного блока в инструмент обязательно убедитесь, что его триггерный переключатель нормально работает и возвращается в положение "OFF" (ВЫКЛ) при отпускании.

Чтобы выключить инструмент, нажмите основную кнопку питания и удерживайте ее до тех пор, пока не загорится индикатор питания.

Для выключения инструмента нажмите и удерживайте основную кнопку питания до тех пор, пока индикатор питания не погаснет.

ПРИМЕЧАНИЕ: Конструкция переключателя может различаться в зависимости от региона проживания.

- **Рис.4:** 1. Основная кнопка питания 2. Индикатор питания

ПРИМЕЧАНИЕ: Инструмент не может быть включен в то время, когда приведен в действие триггерный переключатель или контактный элемент. Перед включением инструмента обязательно отпустите триггерный переключатель и контактный элемент.

ПРИМЕЧАНИЕ: Инструмент не может выключаться во время забивания крепежа.

ПРИМЕЧАНИЕ: Главный переключатель питания автоматически выключает инструмент, если он остается без присмотра в течение длительного времени.



Выбор режима срабатывания

В зависимости от страны

ПРИМЕЧАНИЕ: В некоторых регионах или странах доступен только режим установки одиночного крепежа. Конструкция переключателя может различаться в зависимости от вашего региона проживания.

В данном инструменте используется селективный принцип приведения в действие пускового механизма. Для выбора нужного режима срабатывания нажмите кнопку включения режима срабатывания и удерживайте ее короткое время.

- **Рис.5:** 1. Кнопка включения режима срабатывания 2. Режим последовательного срабатывания 3. Режим контактного срабатывания

Переключатель режимов	Режим срабатывания	Функция
	Полное последовательное срабатывание	Забивайте один крепеж за одну последовательную операцию. Подходит для аккуратного и точного забивания крепежа и целесообразно в тех случаях, когда требуется точная установка крепежа.
	Контактное срабатывание	Имеется возможность либо одиночного, либо непрерывного забивания. Предпочтительно в тех случаях, когда требуется высокопроизводительная установка крепежа.

 : Недоступен в некоторых регионах и странах.

ПРИМЕЧАНИЕ: Режим срабатывания не может переключаться на другой в то время, когда приведен в действие триггерный переключатель или контактный элемент.

Регулировка глубины забивания

▲ОСТОРОЖНО: Перед регулировкой глубины забивания крепежа обязательно проверяйте, чтобы пальцы не находились на триггерном переключателе или контактном элементе и чтобы блок аккумулятора был извлечен.

Поверните регулятор глубины, чтобы отрегулировать глубину забивания. Глубина забивания увеличивается при повороте регулятора глубины в направлении А, уменьшается при повороте в направлении В согласно рисунку. Диапазон регулировки глубины забивания составляет 8 мм.

- **Рис.6:** 1. Регулятор глубины

ПРИМЕЧАНИЕ: Не поворачивайте регулятор глубины слишком сильно, иначе он может застрять.

Регулируйте глубину забивания по мере необходимости.

- **Рис.7:** 1. Чрезмерная глубина 2. Нормальная

Включение лампы

▲ВНИМАНИЕ: Не смотрите непосредственно на свет или источник света.

Нажмите триггерный переключатель или активируйте контактный элемент для включения лампы. Лампа продолжает гореть, пока нажат триггерный переключатель или активен контактный элемент. Лампа гаснет через несколько секунд после отпущения триггерного переключателя и контактного элемента.

► Рис.8: 1. Триггерный переключатель
2. Контактный элемент 3. Лампа

ПРИМЕЧАНИЕ: Для удаления пыли с линзы лампы используйте сухую ткань. Не допускайте возникновения царапин на линзе лампы, так как это приведет к снижению освещенности.

ПРИМЕЧАНИЕ: При перегреве инструмента лампа начинает мигать. В этом случае отпустите триггерный переключатель и контактный элемент и дайте инструменту/аккумулятору остыть перед продолжением работы.

ПРИМЕЧАНИЕ: Инструмент может не выстреливать после разрядки аккумулятора даже при горячей лампе. В этом случае зарядите блок аккумулятора.

СБОРКА

▲ВНИМАНИЕ: Перед проведением каких-либо работ с инструментом обязательно убедитесь, что инструмент отключен, а блок аккумулятора снят.

Загрузка/выгрузка крепежа

▲ВНИМАНИЕ: Перед загрузкой крепежа обязательно извлекайте блок аккумулятора. Случайное срабатывание инструмента может причинить травмы и имущественный ущерб.

▲ВНИМАНИЕ: После загрузки крепежа убедитесь, что вспомогательный магазин надежно закрыт. При выпадении крепежа из основного магазина оператор или рядом стоящие люди могут получить травму, особенно если работы выполняются на возвышении.

▲ВНИМАНИЕ: Не допускайте резкого скольжения вспомогательного магазина скользящего зажимателя, заряженного крепежом. Случайное выпадение крепежа, особенно при работе на высоте, может привести к травмам.

▲ВНИМАНИЕ: Загружайте крепеж в правильное направление. Загрузка в неправильном направлении может привести к преждевременному износу зажимателя и повреждению других деталей.

▲ВНИМАНИЕ: При загрузке нескольких обойм с крепежом в магазин загружайте крепеж одного типа, размера и одинаковой длины.

ПРИМЕЧАНИЕ: Не используйте деформированные крепежные изделия и ленты крепежа. Используйте крепеж, указанный в настоящем руководстве. Использование не указанного в нем крепежа может вызвать его застревание и поломку.

ПРИМЕЧАНИЕ: Старайтесь не загружать обоймы с меньшим количеством крепежа, особенно при использовании крепежа малой длины. Это может привести к его застреванию и повреждению инструмента.

ПРИМЕЧАНИЕ: Перед загрузкой крепежа убедитесь в отсутствии выпавшего крепежа в магазине. Его загрузка выпавшим крепежом приведет к сбою в работе инструмента.

1. Снимите блок аккумуляторной батареи.
2. Нажмите на рычаг и откройте вспомогательный магазин.
► Рис.9: 1. Рычаг 2. Вспомогательный магазин
3. Загрузите обойму с крепежом в основной магазин со стороны вспомогательного магазина ножками вверх.
4. Убедитесь в том, что крепеж полностью загружен на дно основного магазина, затем верните вспомогательный магазин в исходное положение до фиксации вспомогательного магазина рычагом.
► Рис.10: 1. Крепеж 2. Основной магазин
3. Вспомогательный магазин

Для извлечения крепежа нажмите на рычаг и откройте вспомогательный магазин. Выньте крепеж из основного магазина.

ПРИМЕЧАНИЕ: Если крепеж не извлекается из основного магазина, извлеките крепеж с использованием шлицевой отвертки или аналогичного инструмента или загрузите новую обойму с крепежом в основной магазин и выстрелите весь оставшийся старый крепеж в ненужный материал.

► Рис.11: 1. Крепеж 2. Шлицевая отвертка

Адаптер головки

ВНИМАНИЕ: Перед креплением или снятием адаптера головки обязательно убедитесь в том, что пальцы не находятся на триггерном переключателе или контактном элементе, извлеките весь оставшийся в магазине крепеж и выньте блок аккумулятора.

При забивании крепежа в материал с легко повреждаемыми поверхностями прикрепите адаптер головки к контактному элементу.

Крепление адаптера головки

Установите адаптер головки на переднюю часть контактного элемента. Убедитесь в том, что адаптер головки прилегает идеально, как показано на рисунке.

► Рис.12: 1. Адаптер головки 2. Контактный элемент

Снятие адаптера головки

Адаптер головки может сниматься рукой.

ПРИМЕЧАНИЕ: Если не представляется возможным снять адаптер головки рукой, вставьте шлицевую отвертку между адаптером головки и контактном элементом и снимите адаптер головки.

► Рис.13: 1. Адаптер головки 2. Контактный элемент 3. Шлицевая отвертка

ПРИМЕЧАНИЕ: Во избежание утери адаптера головки его можно хранить в держателе, как показано на рисунке.

► Рис.14: 1. Адаптер головки 2. Держатель

Крючок

ОСТОРОЖНО: Старайтесь не перегружать крючок чрезмерным усилием. В противном случае неравномерная перегруженность может привести к повреждению инструмента, вызывающему нанесение травмы.

ВНИМАНИЕ: Не цепляйте крючок к поясному ремню. Падение инструмента в случае внезапного отсоединения крючка может вызвать непреднамеренное срабатывание и привести к нанесению травм.

► Рис.15

ВНИМАНИЕ: При установке крючка надежно фиксируйте его винтом. В противном случае крючок может отсоединиться от инструмента, что может привести к травме.

ВНИМАНИЕ: Используйте детали для подвешивания/монтажа только по их назначению. Использование этих деталей не по назначению может привести к несчастному случаю или травме.

ВНИМАНИЕ: Прежде чем выпустить инструмент из рук, убедитесь в том, что он надежно подвешен. Недостаточно надежное или неуравновешенное подвешивание может привести к падению и причинению травмы.

Крючок предназначен для временного подвешивания инструмента. Вешайте инструмент на стойку для инструментов, рейку или стену за крючок.

Крючок может устанавливаться на любой стороне инструмента.

Для установки крючка вставьте его в паз в корпусе инструмента с одной из сторон и закрепите его винтом, как показано на рисунке. Для снятия ослабьте винт, а затем снимите крючок.

► Рис.16: 1. Паз 2. Крючок 3. Винт

ЭКСПЛУАТАЦИЯ

Проверка системы защиты

ОСТОРОЖНО: Перед началом эксплуатации проверьте исправность всех систем защиты. Несоблюдение этого требования может стать причиной травмы.

Перед началом работы проверьте исправность системы защиты, как описано ниже, на предмет возможных отказов или неисправностей.

1. Извлеките блок аккумулятора из инструмента. Затем выгрузите весь крепеж, оставшийся в основном магазине.

2. Установите блок аккумулятора на место и включите инструмент.

3. Потяните триггерный переключатель, убедившись, что контактный элемент не соприкасается с материалом.

4. Откройте вспомогательный магазин до опускания стопора из его исходного положения и удерживайте его. Затем расположите контактный элемент напротив материала, не нажимая триггерный переключатель.

► Рис.17: 1. Триггерный переключатель 2. Контактный элемент 3. Вспомогательный магазин 4. Стопор

При работе инструмента на одном из описанных выше этапов 3 или 4 система защиты не функционирует надлежащим образом. Немедленно прекратите эксплуатацию инструмента и обратитесь в местный сервисный центр Makita.

Обращение с крепежом

Скобы

▲ВНИМАНИЕ: Используйте скобы только рекомендованного в этом руководстве типа. Не применяйте поврежденные, изогнутые, ржавые или окислившиеся скобы.

ПРИМЕЧАНИЕ: Осторожно обращайтесь со скобами и упаковками. Ненадлежащее обращение со скобами может привести к их повреждению, что вызовет нарушение подачи скоб или заклинивание.

ПРИМЕЧАНИЕ: Не храните скобы во влажных помещениях или в помещениях с высокой температурой, не подвергайте их воздействию прямых солнечных лучей.

► Рис.18

Забивание крепежа

▲ОСТОРОЖНО: Во время работы не приближайте инструмент к лицу. Несоблюдение этого требования может привести к тяжелой травме.

▲ОСТОРОЖНО: Не используйте данный инструмент для закрепления электрических кабелей. Данный инструмент не предназначен для прокладки электрокабелей и может повредить их изоляцию, создавая таким образом опасность поражения электрическим током или возгорания.

▲ОСТОРОЖНО: Плотно удерживайте контактный элемент на материале до полной установки гвоздя. Случайное срабатывание может привести к травмам.

▲ВНИМАНИЕ: Во время работы крепко удерживайте инструмент.

▲ВНИМАНИЕ: Не забивайте крепеж в твердые материалы, в частности металл и т. п. Если крепеж не может пробить материал, то инструмент может отбрасываться в направлении оператора с возможным причинением травмы.

ПРИМЕЧАНИЕ: Инструмент не начнет производить затяжку по истечении пяти секунд отсутствия работы переключателей, если в это время в одиночку срабатывает либо триггерный переключатель, либо контактный элемент. Для повторного запуска операции затяжки отпустите триггерный переключатель или отведите контактный элемент от обрабатываемой детали, а затем установите инструмент обратно на свое место.

ПРИМЕЧАНИЕ: При непрерывном забивании гвоздей в течение продолжительного времени выходящий воздух может стать горячим из-за нагрева двигателя.

В инструменте применяются два забивающих действия: полное последовательное срабатывание и

контактное срабатывание.

ПРИМЕЧАНИЕ: В некоторых регионах или странах доступен только режим одиночного забивания (полное последовательное срабатывание). Конструкция переключателя может различаться в зависимости от вашего региона проживания.

Полное последовательное срабатывание

В этом режиме можно забивать один крепеж за счет одной последовательной операции.

Для срабатывания инструмента может потребоваться контакт с обрабатываемой деталью, а затем активация триггерного переключателя в конкретной последовательности. Чтобы продолжить забивание крепежа, отпустите управляющие переключатели и активируйте их снова в той же последовательности.

1. Для включения инструмента нажмите и удерживайте основную кнопку питания.

2. Убедитесь в том, что загорелась лампа индикации режима последовательного срабатывания.

► Рис.19: 1. Основная кнопка питания 2. Лампа индикации режима последовательного срабатывания

3. Разместите контактный элемент горизонтально на поверхности материала.

► Рис.20: 1. Контактный элемент

4. Для забивания крепежа нажмите триггерный переключатель до упора.

► Рис.21: 1. Триггерный переключатель

5. Снимите палец с триггерного переключателя. Затем поднимите контактный элемент над поверхностью материала.

Для забивания следующего крепежа повторите шаги 3–5 в той же последовательности.

Контактное срабатывание

В зависимости от страны

В данном режиме можно выбрать либо непрерывное, либо одиночное забивание, выполняя любые последовательности срабатывания триггерного переключателя.

Для срабатывания инструмента может потребоваться контакт с обрабатываемой деталью и активация триггерного переключателя в любых последовательностях. Для непрерывного забивания крепежа разъедините и восстановите контакт с обрабатываемой деталью.

Для одиночного забивания

1. Для включения инструмента нажмите и удерживайте основную кнопку питания.

2. Для выбора режима контактного срабатывания нажмите кнопку включения режима срабатывания и удерживайте ее короткое время.

Загорается лампа индикации режима контактного срабатывания.

► Рис.22: 1. Кнопка включения режима срабатывания 2. Лампа индикации режима контактного срабатывания

3. Разместите контактный элемент горизонтально на поверхности материала.

4. Для забивания крепежа нажмите триггерный переключатель до упора.

5. Снимите палец с триггерного переключателя. Затем поднимите контактный элемент над поверхностью материала.

Для забивания следующего крепежа повторите шаги 3–5 в той же последовательности.

Для непрерывного забивания

1. Для включения инструмента нажмите и удерживайте основную кнопку питания.

2. Для выбора режима контактного срабатывания нажмите кнопку включения режима срабатывания и удерживайте ее короткое время.

Загорается лампа индикации режима контактного срабатывания.

3. Нажмите на триггерный переключатель.

► **Рис.23:** 1. Триггерный переключатель

4. Для забивания крепежа ровно разместите контактный элемент на поверхности материала.

5. Для забивания следующего крепежа перемещайте инструмент в следующие области с нажатым триггерным переключателем, ровно размещая контактный элемент на поверхности материала.

► **Рис.24:** 1. Триггерный переключатель

2. Контактный элемент

Механизм предотвращения "холостого выстрела"

При уменьшении количества оставшегося в магазине крепежа до 5 - 7 штук переключатель более не может приводиться в действие, а инструмент прекращает срабатывать. Перед возобновлением работы вставьте новую ленту крепежа в магазин.

Проверка количества оставшегося крепежа

Смотрите оставшийся в магазине крепеж через смотровое окно. По мере уменьшения количества оставшегося крепежа толкатель появляется в окне и движется в направлении выпускного отверстия.

► **Рис.25:** 1. Смотровое окно 2. Крепеж

3. Толкатель

Извлечение застрявшего крепежа

⚠ОСТОРОЖНО: Перед извлечением застрявшего крепежа обязательно извлекайте блок аккумулятора и крепеж.

⚠ОСТОРОЖНО: Не давите на забиватель крепежа с усилием. Не стучите по забивателю крепежа и крепежу какими-либо ручными инструментами для устранения застревания. Имейте в виду, что инструмент заправлен сжатым воздухом с поддержанием давления внутри. Невыполнение мер предосторожности, изложенных в руководстве, может привести к тяжелой травме.

⚠ОСТОРОЖНО: При устранении застреваний ни в коем случае не направляйте инструмент на себя или окружающих. Несоблюдение данного требования может вызвать опасность получения травмы из-за осечки, поскольку инструмент заправлен сжатым воздухом, находящимся в камере, имеющей заводскую герметизацию.

⚠ВНИМАНИЕ: Не извлекайте застрявший крепеж голыми руками. Крепеж может выскользнуть из магазина и причинить травму.

⚠ВНИМАНИЕ: Для устранения часто застревания или разрешения ситуаций с трудноустраняемым застреванием проконсультируйтесь со специалистами ближайшего сервисного центра Makita.

1. Извлеките блок аккумулятора.

2. Нажмите на рычаг и откройте вспомогательный магазин.

3. Извлеките весь крепеж, оставшийся в основном магазине.

4. Извлеките застрявший крепеж из выпускного отверстия.

► **Рис.26:** 1. Рычаг 2. Вспомогательный магазин 3. Основной магазин 4. Выпускное отверстие

5. Поместите обоймы с крепежом обратно в основной магазин и плотно закройте вспомогательный магазин.

ОБСЛУЖИВАНИЕ

⚠ОСТОРОЖНО: Не разбирайте данный инструмент. Данный инструмент герметизирован со сжатым воздухом, и его разборка может привести к тяжелой травме.



▲ ВНИМАНИЕ: Перед проведением проверки или работ по техобслуживанию всегда проверяйте, что инструмент выключен, а блок аккумуляторов снят.

ПРИМЕЧАНИЕ: Запрещается использовать бензин, растворители, спирт и другие подобные жидкости. Это может привести к обесцвечиванию, деформации и трещинам.

Для обеспечения БЕЗОПАСНОСТИ и НАДЕЖНОСТИ оборудования ремонт, любое другое техобслуживание или регулировку необходимо производить в уполномоченных сервис-центрах Makita или сервис-центрах предприятия с использованием только сменных частей производства Makita.

Приведение молотка в исходное положение

Забиватель может не расположиться должным образом за крепежом, забиваемым сразу после застревания крепежа, или при разряженном аккумуляторе. Перед возобновлением работы обязательно выполняйте этапы инициализации.

1. Извлеките блок аккумулятора из инструмента.
2. Выньте весь крепеж, оставшийся в основном магазине.
3. Наблюдайте за положением бойка.

Если конец бойка виден из-за направляющей бойка, то контактный элемент не может быть приведен в движение надлежащим образом во время инициализации.

► **Рис.27:** 1. Боек 2. Направляющая бойка

Поверните регулятор глубины до наименьшего значения, чтобы контактный элемент функционировал надлежащим образом.

► **Рис.28:** 1. Регулятор глубины

4. Установите блок аккумулятора на место и включите инструмент.
5. Откройте вспомогательный магазин до опускания стопора из его исходного положения и удерживайте его. Затем расположите контактный элемент напротив материала, который может быть поврежден.
6. Задействовав контактный элемент, нажмите триггерный переключатель до упора, чтобы установить молоток в исходное положение.

► **Рис.29:** 1. Вспомогательный магазин 2. Стопор 3. Контактный элемент 4. Триггерный переключатель

Молоток будет приведен в исходное положение надлежащим образом.

7. Извлеките блок аккумулятора из инструмента. Снова загрузите крепеж в основной магазин. Поместите блок аккумулятора обратно в инструмент.

Очистка магазина

Регулярно очищайте внутреннюю полость магазина. Встряхните инструмент для удаления всей грязи, пыли, древесной стружки и клея от скоб,

накопившихся внутри магазина.

► **Рис.30**

ДОПОЛНИТЕЛЬНЫЕ ПРИНАДЛЕЖНОСТИ

▲ ВНИМАНИЕ: Данные принадлежности или приспособления рекомендуются для использования с инструментом Makita, указанным в настоящем руководстве. Использование других принадлежностей или приспособлений может привести к получению травмы. Используйте принадлежность или приспособление только по указанному назначению.

Если вам необходимо содействие в получении дополнительной информации по этим принадлежностям, свяжитесь с вашим сервис-центром Makita.

- Скобы
- Оригинальный аккумулятор и зарядное устройство Makita

ПРИМЕЧАНИЕ: Некоторые элементы списка могут входить в комплект инструмента в качестве стандартных приспособлений. Они могут отличаться в зависимости от страны.

Makita Europe N.V.

Jan-Baptist Vinkstraat 2, 3070 Kortenberg, Belgium

Makita Corporation

3-11-8, Sumiyoshi-cho, Anjo, Aichi 446-8502 Japan

www.makita.com



885A99A985
EN, SV, NO, FI, DA,
LV, LT, ET, RU
20250526